

Valvola di controllo NotchFlo™ DST Fisher™

Le valvole di controllo NotchFlo DST Fisher offrono un eccellente controllo per applicazioni su liquido con cadute di pressione elevate e solidi in sospensione. I trim anti-cavitazione per servizio sporco (Figura 1) presentano una protezione multistadio contro gli effetti della cavitazione e di solidi erosivi. NotchFlo DST Fisher offre selezioni del trim per CL600 a 3 stadi, CL900/1500 a 4 stadi e CL1500 o CL2500 a 6 stadi.

Funzionalità

- **Trim a lunga durata** - Le valvole di controllo NotchFlo DST presentano un design a sede protetta, grazie al quale la funzione di tenuta è indipendente dalle aree di strozzamento del trim.
- **Tenuta Classe V** - L'uso di sedi di metallo indurito garantisce una tenuta stagna che consente di ridurre al minimo l'erosione della sede.
- **Cadute di pressione elevate** - La guida della gabbia rinforzata dell'otturatore, insieme alla caduta di pressione a stadi, consente alla valvola di controllo NotchFlo DST di essere efficace in un'ampia gamma di applicazioni a caduta di pressione elevata. Essa può essere azionata a molla e membrana oppure da attuatori a pistone, a seconda del design dell'otturatore (bilanciato o non bilanciato) e dei requisiti dell'applicazione.
- **Capacità di servizio per fluidi corrosivi** - Sono disponibili materiali per applicazioni su fluidi corrosivi. Salvo diversa indicazione, tutti i riferimenti in questo documento sono relativi alla normativa NACE MR0175-2002 e MR0103. Per informazioni su NACE MR0175/ISO 15156, rivolgersi all'[ufficio vendite Emerson](#) o al proprio consulente di fiducia.
- **Disponibilità** - Le valvole di controllo NotchFlo DST sono disponibili con design del corpo valvola a globo e ad angolo.



W9050

Valvola di controllo NotchFlo DST Fisher

Specifiche

Dimensioni del corpo valvola e tipi di connessioni

CL600 a 3 stadi: fare riferimento alla Tabella 1
 CL900 e CL1500 a 4 stadi: fare riferimento alla Tabella 2
 CL1500 a 6 stadi: vedere la Tabella 3
 CL2500 a 6 stadi: vedere la Tabella 4

Classe di tenuta in conformità a ANSI/FCI 70-2 e IEC 60534-4

Classe V: 0,0005 ml/min/psid/in. di acqua a caduta di pressione di servizio

Pressioni di ingresso e temperature massime⁽¹⁾

Conformi ai valori nominali di pressione e temperatura per CL600, CL900, CL1500 e CL2500 secondo la normativa ASME B16.34 a eccezione dei limiti di temperatura individuali indicati nelle Tabelle 7, 8, 9, 10, 11 o 12

Caduta di pressione massima⁽¹⁾

Fare riferimento alla Tabella 5

Materiali di costruzione

Corpo valvola e cappello, otturatore, anello di sede e gabbia: fare riferimento alle Tabelle 7, 8, 9 e 10
 Altri componenti: fare riferimento alla Tabella 11

Capacità termiche⁽¹⁾

A 3 stadi, a 4 stadi e a 6 stadi: fare riferimento alle Tabelle 7, 8, 9, 10, 11 e 12

Combinazioni corpo valvola/trim: fare riferimento alle Tabelle 7, 8, 9 e 10

Bulloneria per applicazioni corrosive: fare riferimento alla Tabella 12 (solo CL600 a 3 stadi). Per tutti gli altri valori nominali di pressione della valvola, contattare il proprio [ufficio vendite Emerson](#) o rivolgersi al proprio consulente di fiducia locale

Tutti gli altri componenti: fare riferimento alla Tabella 11

Coefficienti di flusso

Fare riferimento al Catalogo Fisher 12

Caratteristiche di portata

Lineare

Direzione del flusso

Flusso in alto

Diametro di passaggio, corsa, diametro dello stelo e del risalto della staffa, area di sbilanciamento

Fare riferimento alle Tabelle 27, 28, 29 e 30

Forza di appoggio minima

Usare i requisiti di carico della sede di Classe V (fare riferimento al Catalogo Fisher 14 o contattare l'ufficio vendite Emerson, oppure rivolgersi al proprio consulente di fiducia locale)

Livello di interferenza

Utilizzare i metodi predittivi dell'interferenza dei liquidi Fisher, disponibili nel programma di dimensionamento Fisher

Tipo di cappello

Cappello piano: vedere le Figure 2, 3, 4, 6, 7 e 8

Disposizione della baderna

Materiale standard: anello a V singolo in PTFE
 Materiale opzionale: sistemi di baderna doppia a V in PTFE, singola a nastro/filo di grafite ed ENVIRO-SEAL. Fare riferimento al bollettino 59.1:061, Sistema di baderna ENVIRO-SEAL e HIGH-SEAL per valvole a stelo saliente (live-loaded), ([D101633X012](#))

Peso approssimativo

Fare riferimento alla Tabella 13

Dimensioni

Valvola a globo CL300, CL600: vedere le Tabelle 14 e 15
 Valvola a globo CL900, CL1500 a 4 stadi: vedere le Tabelle 16 e 17
 Valvola a globo CL1500 a 6 stadi: vedere la Tabella 23
 Valvola a globo CL2500 a 6 stadi: vedere la Tabella 24
 Valvola ad angolo CL300, CL600: vedere la Tabella 18
 Valvola ad angolo (forgiata) CL900 e CL1500: vedere le Tabelle 19 e 20
 Valvola ad angolo (fusa) CL900, CL1500: vedere le Tabelle 21 e 22
 Valvola ad angolo (forgiata) CL2500: vedere la Tabella 25
 Valvola ad angolo (fusa) CL2500: vedere la Tabella 26

1. I limiti di pressione/temperatura indicati in questo bollettino e le limitazioni o gli standard validi per le valvole non devono essere superati.

Sommario

Funzionalità 1
 Specifiche 2
 Principio di funzionamento 4
 Caratteristiche 4

Linee guida per la selezione del trim 6
 Linee guida per la selezione della valvola 26
 Informazioni per l'ordinazione 26

Figura 1. Trim NotchFlo DST a 4 stadi

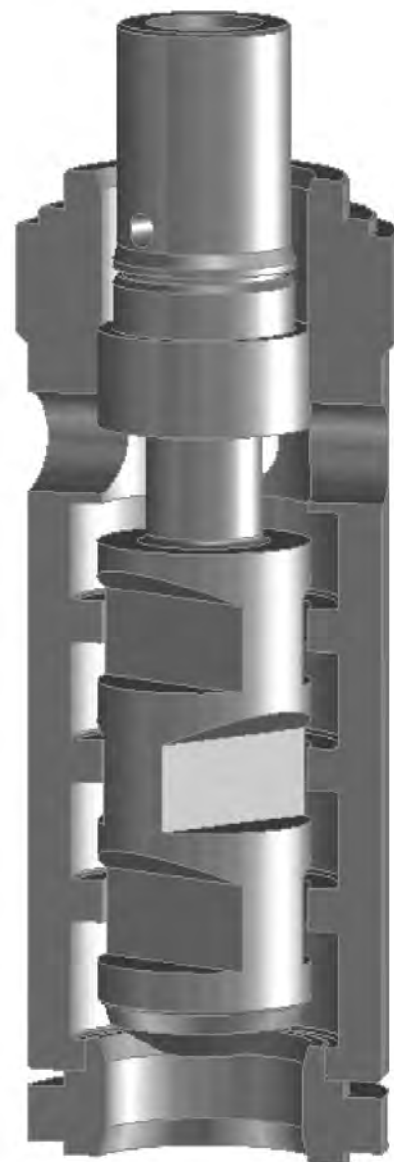
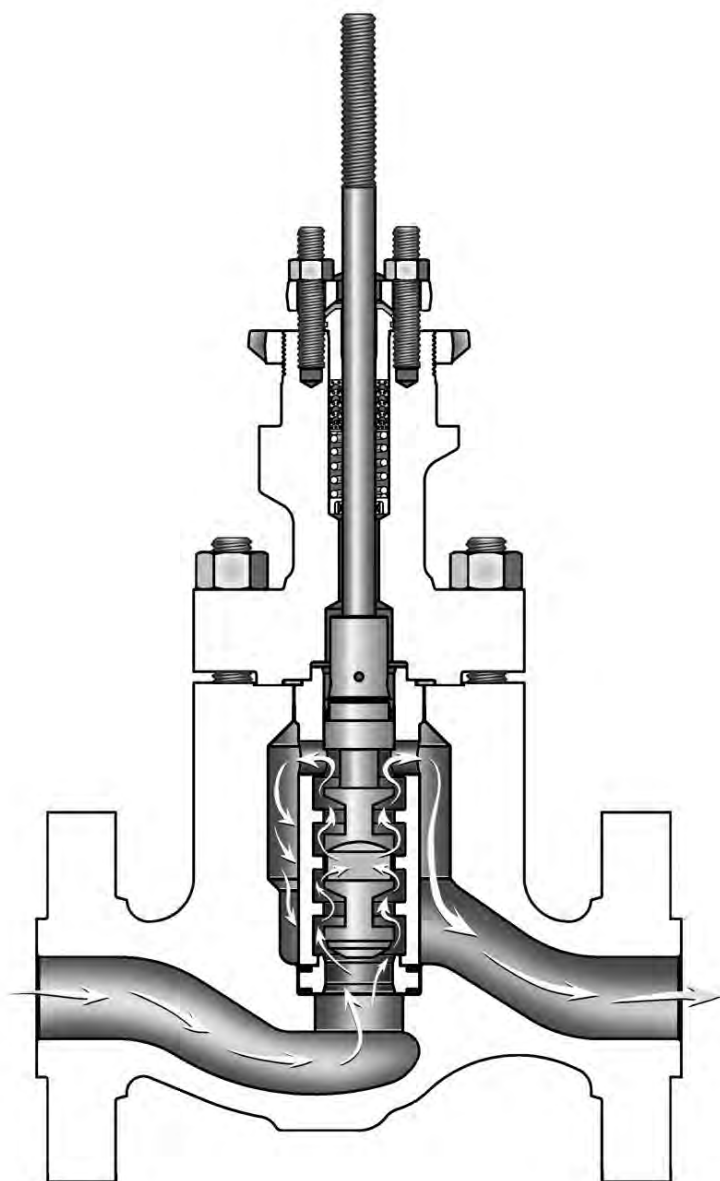

Principio di funzionamento

Le valvole di controllo NotchFlo DST si avvalgono di un percorso (o passaggio) del flusso assiale multistadio a elevata resistenza, nel quale il flusso del fluido è parallelo all'asse dell'otturatore e della gabbia (Figura 1).

La riduzione della pressione avviene per tutta la lunghezza dell'otturatore; pertanto i singoli stadi non sono esposti all'intera pressione differenziale, favorendo così la durata del trim.

Il trim del NotchFlo DST utilizza una serie di restrizioni ed espansioni di flusso dentellate per controllare la caduta di pressione del fluido. L'entità della caduta di pressione per ciascuno stadio è controllata, al fine di evitare problemi di cavitazione e ridurre al minimo i problemi di erosione, purché la valvola sia correttamente dimensionata.

La configurazione del passaggio del flusso fornita dalla struttura multistadio della gabbia e dell'otturatore rende le valvole CL600 a 3 stadi, CL900 e CL1500 a 4 stadi e CL2500 e CL500 a 6 stadi particolarmente adatte per applicazioni con fluidi con solidi in sospensione. Si tratta di un problema

potenzialmente serio per altri tipi di valvola anticavitazione, dove si riscontra l'ostruzione dei passaggi del flusso.

La configurazione del trim consente un'elevata rangeability.

Caratteristiche

La valvola di controllo NotchFlo DST è dotata di caratteristica di portata lineare.

Per massimizzare la durata della sede, il trim è progettato in modo da non avere un flusso significativo per il primo 15% della corsa.

Il design con flusso di evacuazione multistadio contribuisce a prevenire cadute di pressione elevate nell'area della sede durante lo strozzamento a bassa capacità. Questa caratteristica di progettazione estende la capacità di tenuta in misura significativa e al contempo potenzia la capacità di controllo dello strozzamento alle basse velocità.

Tabella 1. Configurazioni disponibili per CL300 e CL600 a 3 stadi

STILE DELLA VALVOLA	MATERIALE DEL CORPO VALVOLA	DIMENSIONE DELLA VALVOLA, POLLICI	STILE DELLA CONNESSIONE ⁽¹⁾			
			A vite	Flangia RF o RTJ	Saldato di testa	A tasca a saldare
A globo	WCC, LCC ⁽²⁾ , WC9, CF8M, CF8C, CD3MN	1 e 2	X	X	X	X
		3, 4, 6 e 8	---	X	X	---
Ad angolo	SA-105, F22, F316, F347, S31803	1 e 2	X	X	X	X
		3, 4, 6 e 8	---	X	X	---

X = configurazione disponibile.
1. Abbreviazioni per gli stili di connessione: RF - a faccia piana, RTJ - con giunto ad anello.
2. LCC disponibile solo per flangia RF o RTJ. Per altri tipi di connessioni, contattare l'[ufficio vendite Emerson](#).

Tabella 2. Configurazioni disponibili per CL900 e CL1500 a 4 stadi

STILE DELLA VALVOLA	MATERIALE DEL CORPO VALVOLA	DIMENSIONE DELLA VALVOLA, POLLICI	STILE DELLA CONNESSIONE ⁽¹⁾		
			Flangia RF o RTJ	Saldato di testa	A tasca a saldare
A globo	WCC, LCC ⁽²⁾ , WC9, CF8M, CF8C, CD3MN	1, 1-1/2 e 2	X	X	X
		3 e 4	X	X	---
Ad angolo	WCC, WC9, CF8M, CF8C, CD3MN	1, 1-1/2 e 2	X	X	X
		3, 4, 6 e 8	X	X	---
	SA-105, F22, F316, F347, S31803	1, 1-1/2 e 2	X	X	X
		3, 4, 6 e 8	X	X	---

X = configurazione disponibile.
1. Abbreviazioni per gli stili di connessione: RF - a faccia piana, RTJ - con giunto ad anello.
2. LCC disponibile solo per flangia RF o RTJ. Per altri tipi di connessioni, contattare l'[ufficio vendite Emerson](#).

Tabella 3. Configurazioni disponibili per CL1500 a 6 stadi

STILE DELLA VALVOLA	MATERIALE DEL CORPO VALVOLA	DIMENSIONE DELLA VALVOLA, POLLICI	MATERIALE DEL CORPO VALVOLA E STILE DELLA CONNESSIONE ⁽¹⁾		
			Flangia RF o RTJ	Saldata di testa	A tasca a saldare
A globo	WCC, LCC, WC9, CF8M, CF8C, CD3MN	1	X	---	X
		2, 3, 4 e 6	X	X	---

X = configurazione disponibile.
1. Abbreviazioni per gli stili di connessione: RF = a faccia piana, RTJ = con giunto ad anello

Tabella 4. Configurazioni disponibili per CL2500 a 6 stadi

STILE DELLA VALVOLA	MATERIALE DEL CORPO VALVOLA	DIMENSIONE DELLA VALVOLA, POLLICI	MATERIALE DEL CORPO VALVOLA E STILE DELLA CONNESSIONE ⁽¹⁾		
			Flangia RF o RTJ	Saldata di testa	A tasca a saldare
Ad angolo	SA-105, F22, F316, F347, S31803	1	X	---	X
		2, 3, 4 e 6	X	X	---
	WCC, WC9, CF8M, CF8C	1, 2, 3, 4 e 6	X	X	---
A globo	WCC, WC9, CF8M, CF8C, CF3M	1, 2, 3, 4 e 6	X	---	---

X = Configurazione disponibile
1. Abbreviazioni per gli stili di connessione: RF = raised face (a gradino), RTJ = ring type joint (giunto ad anello)

Tabella 5. Linee guida per le applicazioni con trim NotchFlo DST

PRESSIONE NOMINALE DELLA VALVOLA	TIPO DI TRIM	DIMENSIONE DELLA VALVOLA, POLLICI	K _C = 1		K _C = 0,8	
			bar	psid	bar	psid
CL600	A 3 stadi, livello C	Tutte	<103	<1500	---	---
CL900 e CL1500	A 4 stadi, livello A	Tutte	<128	<1850	128 - 160	1850 - 2325
	A 4 stadi, livello B		<130	<1890	130 - 163	1890 - 2360
	A 4 stadi, livello C		<179	<2600	179 - 224	2600 - 3250
CL1500	A 6 stadi, livello C	Tutte	<285	<3750	---	---
CL2500			<289	<4200	289 - 362	4200 - 5250

Tabella 6. Applicazioni tipiche

PRODUZIONE DI ELETTRICITÀ/COMBINATA ELETTRICITÀ E CALORE	Ricircolazione della pompa di alimentazione di caldaie
	Regolazione del getto nebulizzato di acqua del desurriscaldatore
	Regolatori di avvio dell'acqua di alimentazione
	Ricircolazione della pompa della condensa
PRODUZIONE DI PETROLIO E GAS	Bypass del surriscaldatore
	Ricircolazione della pompa di iniezione dell'acqua
	Regolazione del pozzetto di iniezione dell'acqua prodotta/reflua
	Discesa del separatore
PRODUZIONE DI GAS NATURALE	Bypass della pompa di iniezione chimica
	Discesa contattore (ammine arricchite)
	Spillamento di ritorno della pompa per ammine povere e arricchite
RAFFINERIE	Discesa del contattore
	Spillamento di ritorno della pompa per ammine povere e arricchite
	Spillamento/ricircolazione della pompa
	Discesa del separatore per alta e bassa pressione

Linee guida per la selezione del trim

Per le linee guida per la selezione dei trim appropriati, fare riferimento alle descrizioni e alle Tabelle 7, 8, 9 e 10 di seguito.

- **Trim 277** - Il trim 277 è la soluzione standard per corpi valvola in acciaio al carbonio e acciaio in lega, ed è consigliato per applicazioni generiche e gravose fino a 316 °C (600 °F). Per le gamme di temperature di esercizio in base alle dimensioni delle valvole, fare riferimento alle Tabelle 7, 8, 9 e 10. Le applicazioni tipiche per il trim 277 includono applicazioni in acqua di alimentazione di caldaie, acqua, idrocarburi non corrosivi e altri liquidi non corrosivi.
- **Trim 279** - Il trim 279 deve essere utilizzato per applicazioni in liquidi corrosivi in corpi valvola in acciaio al carbonio, acciaio in lega e acciaio inossidabile. Il trim 279 è conforme ai requisiti metallurgici della normativa NACE MR0103 e MR0175-2002. Il trim 279 offre un'opzione di porta ridotta, per consentire la controllabilità a corse inferiori. Il trim 279 può essere utilizzato fino a 316 °C (600 °F). Per le gamme di temperature di esercizio in base alle dimensioni delle valvole, fare riferimento alle Tabelle 7, 8, 9 e 10.
- **Trim 282** - Il trim 282 deve essere utilizzato esclusivamente in corpi valvola in acciaio inossidabile. Il trim 282 è conforme ai requisiti metallurgici della normativa NACE MR0103 e MR0175-2002 e può essere utilizzato fino a 316 °C (600 °F). Per le gamme di temperature di esercizio in base alle dimensioni delle valvole, fare riferimento alle Tabelle 7, 8, 9 e 10.
- **Trim 283** - Il trim 283 deve essere utilizzato esclusivamente in corpi valvola in acciaio inossidabile. Il trim 283 è conforme ai requisiti metallurgici della normativa NACE MR0103 e MR0175-2002 e può essere utilizzato fino a 316 °C (600 °F). Per le gamme di temperature di esercizio in base alle dimensioni delle valvole, fare riferimento alle Tabelle 7, 8, 9 e 10.
- **Trim 284** - Il trim 284 deve essere utilizzato esclusivamente in corpi valvola in acciaio inossidabile duplex e può essere utilizzato fino a 316 °C (600 °F). Per le gamme di temperature di esercizio, fare riferimento alle Tabelle 7, 8, 9 e 10.
- **Trim 285** - Il trim 285 è la soluzione standard per corpi valvola in acciaio inossidabile ed è opzionale per corpi valvola in acciaio al carbonio e acciaio in lega. È consigliato per applicazioni generiche e per servizio gravoso fino a 316 °C (600 °F). Il trim 285 può essere utilizzato per servizio corrosivo o moderatamente corrosivo ed è conforme ai requisiti metallurgici della normativa NACE MR0175-2002. Per le gamme di temperature di esercizio in base alle dimensioni delle valvole, fare riferimento alle Tabelle 7, 8, 9 e 10.
- **Trim 286** - Il trim 286 è disponibile per applicazioni per servizio gravoso, fra cui separatori ad alta pressione. Il trim 286 può essere utilizzato per servizi altamente corrosivi ed è conforme ai requisiti metallurgici della normativa NACE MR0103 e MR0175-2002. Per le gamme di temperature di esercizio in base alle dimensioni delle valvole, fare riferimento alle Tabelle 7, 8, 9 e 10.

Tabella 7. Combinazioni di materiali del trim in metallo e capacità termiche del corpo valvola/trim per CL600 a 3 stadi⁽¹⁾

DESIGNAZIONE DEL TRIM	OTTURATORE DELLA VALVOLA	STELO DELL'OTTURATORE DELLA VALVOLA	GABBIA	ANELLO DI SEDE	MATERIALE DEL CORPO VALVOLA	DIMENSIONE DELLA VALVOLA	TEMPERATURA DI ESERCIZIO	
						Pollici	°C	°F
277	S44004	S20910	S17400 H900 (1-4 pollici) S17400 H1075 (6-8 pollici)	S44004	SA105, WCC, F22 WC9, LCC	1, 2, 3, 4, 6 e 8	Da -29 a 316	Da -20 a 600
					CF8M, S31600	1	Da -29 a 149	Da -20 a 300
						2	Da -29 a 121	Da -20 a 250
279 ⁽²⁾	R30006 o R30016	S20910	R30006 o R30016	R30006 o R30016	S31600, CF8M, S34700, CF8C	3 e 4	Da -29 a 93	Da -20 a 200
						1	Da -29 a 232	Da -20 a 450
						2	Da -29 a 177	Da -20 a 350
					SA105, WCC, LF2 LCC	3 e 4	Da -29 a 121	Da -20 a 250
						1 e 2	Da -29 a 316	Da -20 a 600
						3	Da -29 a 260	Da -20 a 500
						4	Da -29 a 204	Da -20 a 400
282 ⁽²⁾	R30016 (1 pollice) S31600/ CoCr-A (2-8 pollici)	S20910	S20910	S31600/ CoCr-A	S31600, CF8M	1, 2, 3, 4 e 6	Da -29 a 316	Da -20 a 600
						8	Da -29 a 232	Da -20 a 450
283 ⁽²⁾	R30016 (1 pollice) S34700/ CoCr-A (2-8 pollici),	S20910	S20910	S34700/ CoCr-A	S34700, CF8C	1, 2, 3, 4 e 6	Da -29 a 316	Da -20 a 600
						8	Da -29 a 232	Da -20 a 450
284	R30016 (1 pollice) S31803/ CoCr-A (2-8 pollici)	S20910	S32760	S31803/ CoCr-A	CD3MN (acciaio inossidabile duplex)	1, 2, 3, 4, 6 e 8	Da -29 a 316	Da -20 a 600
285	S20910 ricotto	S20910	S17400 H1150 con doppio trattamento termico	S31600/ CoCr-A	SA105, WCC, LF2, LCC	1, 2, 3, 4, 6 e 8	Da -29 a 316	Da -20 a 600
						1	Da -29 a 204	Da -20 a 400
						2	Da -29 a 177	Da -20 a 350
						3 e 4	Da -29 a 121	Da -20 a 250
						6	Da -29 a 177	Da -20 a 350
8	Da -29 a 121	Da -20 a 250						
286	N07718	S20910	S32550	R30006 o R30016	SA105, WCC, LF2, LCC, F22, WC9	1	(3)	(3)
				Acciaio inossidabile 316/CoCr-A		2, 3, 4, 6 e 8	(3)	(3)

1. Solo per componenti del trim in metallo.

2. Per informazioni su NACE MR0175/ISO 15156, rivolgersi all'[ufficio vendite Emerson](#).

3. Per le gamme della temperatura di esercizio, rivolgersi all'ufficio vendite Emerson Automation Solutions.

Tabella 8. Combinazioni di materiali del trim in metallo e capacità termiche per CL900/CL1500 a 4 stadi⁽¹⁾

DESIGNAZIONE DEL TRIM	OTTURATORE DELLA VALVOLA	STELO DELL'OTTURATORE DELLA VALVOLA	GABBIA	ANELLO DI SEDE	MATERIALE DEL CORPO VALVOLA	DIMENSIONE DELLA VALVOLA	TEMPERATURA DI ESERCIZIO	
						Pollici	°C	°F
277	S44004	S20910	S17400 H900 (1-4 pollici) S17400 H1075 (6-8 pollici)	S44004	SA105, WCC, F22 WC9, LCC	1, 1-1/2, 2, 3, 6 e 8	Da -29 a 316	Da -20 a 600
						4	Da -29 a 288	Da -20 a 550
						1	Da -29 a 177	Da -20 a 350
					CF8M, S31600	1-1/2	Da -29 a 149	Da -20 a 300
						2	Da -29 a 121	Da -20 a 250
						3 e 4	Da -29 a 93	Da -20 a 200
279 ⁽²⁾	R30006 o R30016	S20910	R30006 o R30016	R30006 o R30016	S31600, CF8M	1	Da -29 a 260	Da -20 a 500
						1-1/2	Da -29 a 232	Da -20 a 450
						2	Da -29 a 177	Da -20 a 350
						3	Da -29 a 121	Da -20 a 250
						4	Da -29 a 93	Da -20 a 200
						1, 1-1/2	Da -29 a 232	Da -20 a 450
					S34700, CF8C	2	Da -29 a 177	Da -20 a 350
						3	Da -29 a 121	Da -20 a 250
						4	Da -29 a 93	Da -20 a 200
					SA105, WCC, LF2 LCC	1, 1-1/2, et 2	Da -29 a 316	Da -20 a 600
						3	Da -29 a 232	Da -20 a 450
						4	Da -29 a 93	Da -20 a 200
CD3MN (acciaio inossidabile duplex)	1, 1-1/2, 2, 3, et 4	Da -29 a 316	Da -20 a 600					
	S31600, CF8M	1, 1-1/2, 2 e 3	Da -29 a 316	Da -20 a 600				
		4	Da -29 a 93	Da -20 a 200				
6 e 8		Da -46 a 316	Da -50 a 600					
282 ⁽²⁾	R30016 (1 pollice) S31600/ CoCr-A (1-1/2-8 pollici)	S20910	S20910	S31600/ CoCr-A	S31600, CF8M	1, 1-1/2, 2 e 3	Da -29 a 316	Da -20 a 600
						4	Da -29 a 93	Da -20 a 200
						6 e 8	Da -46 a 316	Da -50 a 600
283 ⁽²⁾	R30016 (1 pollice) S34700/ CoCr-A (1-1/2-8 pollici)	S20910	S20910	S34700/ CoCr-A	S34700, CF8C	1, 1-1/2, 2 e 3	Da -29 a 316	Da -20 a 600
						4	Da -29 a 93	Da -20 a 200
						6 e 8	Da -46 a 316	Da -50 a 600
284	R30016 (1 pollice) S31803/ CoCr-A (1-1/2-8 pollici)	S20910	S32760	S31803/ CoCr-A	CD3MN (acciaio inossidabile duplex)	1, 1-1/2, 2 e 3	Da -29 a 316	Da -20 a 600
						4	Da -29 a 204	Da -20 a 400
						6 e 8	Da -29 a 316	Da -20 a 600
285	S20910 ricotto	S20910	S17400 H1150 con doppio trattamento termico	S31600/ CoCr-A	SA105, WCC, LF2, LCC	1, 1-1/2, 2, 3, 4, 6 e 8	Da -29 a 316	Da -20 a 600
						1	Da -29 a 232	Da -20 a 450
						1-1/2	Da -29 a 205	Da -20 a 400
						2	Da -29 a 177	Da -20 a 350
						3	Da -29 a 121	Da -20 a 250
						4	Da -29 a 93	Da -20 a 200
						6	Da -29 a 149	Da -20 a 300
8	Da -29 a 121	Da -20 a 250						
286	N07718	S20910	S32550	R30006 o R30016	SA105, WCC, LF2, LCC, F22, WC9	1 e 1-1/2	Da -29 a 316	Da -20 a 800
				Acciaio inossidabile 316/CoCr-A		2 e 3	Da -29 a 316	Da -20 a 600
						4	Da -29 a 204	Da -20 a 400
						6 e 8	Da -29 a 316	Da -20 a 600

1. Solo per componenti del trim in metallo.

2. Per informazioni sulle normative NACE MR0175/ISO 15156, contattare [l'ufficio vendite Emerson](#).

Tabella 9. Combinazioni di materiali dei trim in metallo e capacità termiche per CL1500 a 6 stadi⁽¹⁾

DESIGNAZIONE DEL TRIM	OTTURATORE DELLA VALVOLA	STELO DELL'OTTURATORE DELLA VALVOLA	GABBIA	ANELLO DI SEDE	MATERIALE DEL CORPO VALVOLA	DIMENSIONE DELLA VALVOLA	TEMPERATURA DI ESERCIZIO	
						pollici	°C	°F
277	S44004 HT	S20910	S17400 H1075	S44004 HT	WCC, LCC, WC9	1, 2, 3, 4 e 6	Da -29 a 316	Da -20 a 600
					CF8M	4 e 6	Da -29 a 93	Da -20 a 200
279 ⁽²⁾	R30006 o R30016	S20910	R30006 o R30016	R30006 o R30016	WCC, LCC, CD3MN	1 e 2	Da -29 a 316	Da -20 a 600
					CF8M, CF8C	1	Da -29 a 177	Da -20 a 350
					CF8M, CF8C	2	Da -29 a 232	Da -20 a 450
					WCC, LCC	3	Da -29 a 260	Da -20 a 500
					CF8M, CF8C	3	Da -29 a 149	Da -20 a 300
					WCC, LCC, WC9	4	Da -29 a 232	Da -20 a 450
					CD3MN	3 e 4	Da -29 a 316	Da -20 a 600
CF8M, CF8C	4	Da -29 a 121	Da -20 a 250					
282 ⁽²⁾	R30006 o R30016 (1 pollice) S31600/CoCr-A (2-6 pollici)	S20910	S20910	S31600/CoCr-A	CF8M	1, 2, 3, 4 e 6	Da -29 a 316	Da -20 a 600
283 ⁽²⁾	R30006 o R30016 (1 pollice) S34700/CoCr-A (2-6 pollici)	S20910	S20910	S34700/CoCr-A	CF8C	1, 2, 3, 4 e 6	Da -29 a 316	Da -20 a 600
284	R30006 o R30016 (1 pollice) S31803/CoCr-A (2-6 pollici)	S20910	S32760	S31803/CoCr-A	CD3MN	1, 2, 3, 4 e 6	Da -29 a 316	Da -20 a 600
285	S20910 ricotto	S20910	S17400 H1150 con doppio HT	S31600/CoCr-A	WCC, LCC, WC9	1, 2, 3, 4 e 6	Da -29 a 316	Da -20 a 600
					CF8M, CF8C	1	Da -29 a 163	Da -20 a 325
					CF8M, CF8C	2	Da -29 a 210	Da -20 a 410
					CF8M, CF8C	3	Da -29 a 135	Da -20 a 275
CF8M, CF8C	4 e 6	Da -29 a 149	Da -20 a 300					
286	N07718	S20910	S32550	R30006 o R30016 (1 pollice) S31600/CoCr-A (2-6 pollici)	WCC, LCC, WC9	1, 2, 3, 4 e 6	Da -29 a 316	Da -20 a 600

1. Solo per componenti dei trim metallici.

2. Per informazioni su NACE MR0175/ISO 15156, rivolgersi all'[ufficio vendite Emerson](#).

Tabella 10. Combinazioni di materiali del trim in metallo e capacità termiche per CL2500 a 6 stadi⁽¹⁾

DESIGNAZIONE DEL TRIM	OTTURATORE DELLA VALVOLA	STELO DELL'OTTURATORE DELLA VALVOLA	GABBIA	ANELLO DI SEDE	MATERIALE DEL CORPO VALVOLA ⁽³⁾	DIMENSIONE DELLA VALVOLA	TEMPERATURA DI ESERCIZIO	
						Pollici	°C	°F
277	S4404 HT	S20910	S17400 H1075 HT	S44004 HT	SA105, LF2 e F22, WCC, WC9	1, 2, 3, 4 e 6	Da -29 a 316	Da -20 a 600
					S31600, CF8M, CF3M	4	Da -29 a 93	Da -20 a 200
279 ⁽²⁾	R30006 o R30016	S20910	R30006 o R30016	R30006 o R30016	S31600, S34700, CF8M, CF8C, CF3M	6	Da -29 a 93	Da -20 a 200
						1	Da -29 a 177	Da -20 a 350
						2	Da -29 a 232	Da -20 a 450
						3	Da -29 a 149	Da -20 a 300
					4	Da -29 a 121	Da -20 a 250	
					SA105, LF2, WCC	1, 2, 3 e 4	Da -29 a 316	Da -20 a 600
282 ⁽²⁾	R30016 (1 pollice) S31600/ CoCr-A (2-6 pollici)	S20910	S20910	S31600/CoCr-A	S31600, CF8M, CF3M	1, 2, 3, 4 e 6	Da -29 a 316	Da -20 a 600
284	R30016 (1 pollice) S31803/ CoCr-A (2-6 pollici)	S20910	S32760	S31803/ CoCr-A	S31803 (acciaio inossidabile duplex)	1, 2, 3, 4 e 6	Da -29 a 316	Da -20 a 600
S31600, S34700, CF8M, CF8C, CF3M	1	Da -29 a 163	Da -20 a 325					
	2	Da -29 a 210	Da -20 a 410					
	3	Da -29 a 135	Da -20 a 275					
4 e 6	Da -29 a 149	Da -20 a 300						
286	N07718	S20910	S32550	R30006 o R30016	SA105, LF2 e F22, WCC, WC9	1, 2, 3, 4 e 6	Da -29 a 316	Da -20 a 600
				Acciaio inossidabile 316/ CoCr-A				

1. Solo per componenti del trim metallici.

2. Per informazioni su NACE MR0175/ISO 15156, rivolgersi all'[ufficio vendite Emerson](#).

3. Materiali di forgiatura per corpi ad angolo forgiati, materiali di fusione per corpi a globo e/o ad angolo pressofusi.

Tabella 11. Materiali di costruzione e capacità termiche per componenti diversi dal corpo valvola e trim

PEZZO		MATERIALE	CAPACITÀ TERMICHE	
			°C	°F
Stelo dell'otturatore della valvola		S20910 S31600	---(4)	---(4)
Tenuta dell'otturatore della valvola caricata a molla(6)	Anello di appoggio	S41600 S31600 S41000 S34700 S31803 N07718	Da -29 a (4)	Da -20 a (4)
	Anello di sicurezza	18-8 N07750	---(4)	---(4)
	Anello di tenuta	N10276 PTFE modificato con molla R30003 UHMWPE(5) (standard) con molla	Da -73 a 316(3) Da -73 a 93	Da -100 a 600(3) Da -100 a 200
	Anelli antiestrusione	PEEK (polietere-etere-chetone)	---(4)	---(4)
Guarnizione del cappello (CL600)		Grafite/S31600	---(4)	---(4)
Guarnizione del cappello (CL900, CL1500 e CL2500)		N06600/grafite	---(4)	---(4)
Guarnizione dell'anello di sede		N06600/grafite	---(4)	---(4)
Guarnizione della gabbia		N06600/grafite	---(4)	---(4)
Bulloni tra corpo valvola-cappello(1) Per i materiali dei bulloni e i limiti di temperatura NACE fare riferimento alla Tabella 12.	Prigionieri Dadi	Acciaio SA193-B7 (tutti i materiali del corpo valvola) Acciaio SA194-2H (tutti i materiali del corpo valvola)	Da -29 a (4) (WCC, WC9, SA105, F22) Da -48 a (4) (LCC, CF8M, S31600 e S34700) Da -29 a 316 (CD3MN, S31803 [acciaio inossidabile Duplex])	Da -20 a (4) (WCC, WC9, SA105, F22) Da -55 a (4) (LCC, CF8M, S31600 e S34700) Da -20 a 600 (CD3MN, S31803 [acciaio inossidabile Duplex])
	Prigionieri Dadi	Acciaio SA193-B7M per applicazioni su liquidi corrosivi Acciaio SA194-2HM per applicazioni su liquidi corrosivi	Da -29 a (4) (WCC e SA105) Da -46 a (4) (LCC)	Da -20 a (4) (WCC e SA105) Da -50 a (4) (LCC)
	Prigionieri Dadi	S31600 SA193-B8M (incrudito) (materiali del corpo valvola CF8M e S31600) S31600 SA194-8M (materiali del corpo valvola CF8M e S31600)	(CF8M e S31600)---(4)	(CF8M e S31600)---(4)
	Prigionieri Dadi	S20910 acciaio inossidabile (SA479-XM-19)(2) (materiali del corpo valvola CF8M e S31600) acciaio SA194-7	(CF8M e S31600)---(4)	(CF8M e S31600)---(4)
Baderna	Baderna a V in PTFE		Da -40 a 232	Da -40 a 450
	Nastro/filo di grafite (applicazioni ossidative fino a 700°F)		---(4)	---(4)
	Grafite ULF (applicazioni non ambientali)		---(4)	---(4)
Premistoppa, molla o guarnizione ad H		S31600 S34700 S31803	---(4)	---(4)
Anello del premistoppa		S31600	---(4)	---(4)
Flangia del premistoppa, prigionieri o dadi		S31600	---(4)	---(4)

1. I materiali del corpo valvola con cui possono essere utilizzati questi materiali dei bulloni sono indicati in parentesi.
2. Questo materiale del prigioniero non è contenuto nell'elenco della normativa ASME B16.34.
3. Con anelli antiestrusione in PEEK in applicazioni non ossidative. Temperatura di esercizio massima limitata a 260 °C (500 °F) in applicazioni ossidative.
4. Questi materiali non costituiscono fattori limitanti.
5. UHMWPE
6. Non necessaria per valvole CL900 e CL1500 a 4 stadi da 1 o 1-1/2 pollici.

Tabella 12. Materiali dei bulloni e limiti di temperatura per la conformità dei bulloni alle normative NACE MR0175-2002, NACE MR0175/ISO 15156 e NACE MR0103 per CL600 a 3 stadi

MATERIALE DEL CORPO VALVOLA		MATERIALE DEI BULLONI	CAPACITÀ TERMICHE	
			°C	°F
Bulloni non esposti (standard)				
WCC, CF8M, CD3MN, SA105, S31600 e S31803	Prigionieri	Acciaio SA-193-B7	Da -48 ⁽²⁾ a 427 (WCC, CF8M, SA105 e S31600)	Da -55 ⁽²⁾ a 800 (WCC, CF8M, SA105 e S31600)
	Dadi	Acciaio SA-194-2H	Da -29 a 316 (CD3MN e S31803)	Da -20 a 600 (CD3MN e S31803)
Bulloni esposti (opzionale)				
Quando vengono usati questi materiali per i bulloni tra corpo e cappello, potrebbe essere necessario il declassamento della valvola⁽¹⁾				
WCC, CF8M, CD3MN, SA105, S31600 e S31803	Prigionieri	Acciaio SA-193-B7M	Da -48 ⁽²⁾ a 427 (WCC, CF8M, SA105 e S31600)	Da -55 ⁽²⁾ a 800 (WCC, CF8M, SA105 e S31600)
	Dadi	Acciaio SA-194-2HM	Da -29 a 316 (CD3MN e S31803)	Da -20 a 600 (CD3MN e S31803)
1. Per le valvole CL600 potrebbe essere necessario il declassamento. Contattare il proprio ufficio vendite Emerson per assistenza nello stabilire il declassamento delle valvole quando si utilizzano questi materiali di dei bulloni tra corpo e cappello. Il declassamento non è richiesto per le valvole CL900 e CL1500. 2. -29 °C (-20 °F) con il materiale del corpo valvola WCC.				

Tabella 13. Pesì approssimativi (gruppi valvola e cappello)

DESIGN DELLA VALVOLA	DIMENSIONE DELLA VALVOLA, POLLICI	PRESSIONE NOMINALE	kg		lb	
			Flangiata	A tasca a saldare ⁽¹⁾ , saldata di testa, avvitata ⁽²⁾	Flangiata	A tasca a saldare ⁽¹⁾ , saldata di testa, avvitata ⁽²⁾
Valvole ad angolo a 3 stadi	1	CL600	20	---	44	---
	2		42	---	93	---
	3		86	---	190	---
	4		140	---	315	---
	6		300	---	660	---
	8		605	---	1340	---
Valvole a globo a 3 stadi	1	CL600	20	15	45	35
	2		40	30	90	70
	3		70	50	155	110
	4		120	80	265	175
	6		275	230	610	510
	8		510	445	1130	980
Valvole ad angolo a 4 stadi	1	CL900 e CL1500	50	40	110	90
	1-1/2		55	45	120	95
	2		95	95	210	210
	3		185	---	405	---
	4		285	---	625	---
	6		560	---	1230	---
Valvole ad angolo fuse a 4 stadi	1	CL900 e CL1500	40	32	88	71
	1-1/2		43	35	95	77
	2		75	57	165	126
	3		148	118	326	260
	4		243	200	536	441
	6		523	443	1153	977
Valvole a globo a 4 stadi	1	CL900 e CL1500	58	42	128	93
	1-1/2		75	48	165	106
	2		95	85	210	185
	3		185	140	405	310
	4		340	280	750	620

- continua -

Tabella 13. Pesì approssimativi (gruppi valvola e cappello) (cont.)

DESIGN DELLA VALVOLA	DIMENSIONE DELLA VALVOLA, POLLICI	PRESSIONE NOMINALE	kg		lb	
			Flangiata	A tasca a saldare ⁽¹⁾ , saldata di testa, avvitata ⁽²⁾	Flangiata	A tasca a saldare ⁽¹⁾ , saldata di testa, avvitata ⁽²⁾
Valvole ad angolo a 6 stadi	1	CL2500	64	67	140	148
	2		180	170	405	375
	3		500	473	1110	1043
	4		465	433	1025	955
	6		1060	1030	2330	2271
Valvole ad angolo fuse a 6 stadi	1	CL2500	50	42	110	93
	2		135	108	298	238
	3		352	293	776	646
	4		385	300	849	662
	6		921	692	2031	1526
Valvole a globo a 6 stadi	1	CL1500	47	43	103	94
	2		98	84	217	186
	3		354	307	781	677
	4		406	386	896	852
	6		975	866	2149	1909
	1	CL2500	53	---	117	---
	2		130	---	287	---
	3		321	---	708	---
	4		427	---	942	---
	6		1026	---	2262	---

1. SWE disponibile solo per le dimensioni da 1, 1-1/2 e 2 pollici. Controllare le Tabelle da 1 a 5 per le selezioni di connessione disponibili.
2. Estremità avvitata disponibile solo su CL600 da 1 e 2 pollici.

Figura 2. Dimensioni tipiche della valvola NotchFlo DST CL300 e CL600 a 3 stadi (fare riferimento anche alle Tabelle 14 e 15)



Tabella 14. Dimensioni della valvola a globo CL300 e CL600 a 3 stadi con cappello piano

DIMENSIONE DELLA VALVOLA, POLLICI	A ⁽¹⁾							
	CL300				CL600			
	A vite o SWE	BWE	RF	RTJ	A vite o SWE	BWE	RF	RTJ
	mm							
1	---	---	197	---	209,6	209,6	209,6	209,6
2	---	---	267	---	285,8	285,8	285,8	289,1
3	---	---	318	---	---	336,6	336,6	339,9
4	---	---	368	---	---	393,7	393,7	396,7
6	---	---	473	489	---	508	508	511
8	---	---	568	584	---	609,6	609,6	612,6
In.								
1	---	---	7.75	---	8.25	8.25	8.25	8.25
2	---	---	10.50	---	11.25	11.25	11.25	11.38
3	---	---	12.50	---	---	13.25	13.25	13.38
4	---	---	14.50	---	---	15.50	15.50	15.62
6	---	---	18.62	19.25	---	20	20	20.12
8	---	---	22.38	23.00	---	24	24	24.12

1. RF: flangia a faccia piana, RTJ: flangia con giunto ad anello, BWE: estremità saldata di testa, SWE: estremità a tasca a saldare.

Tabella 15. Dimensioni della valvola a globo CL300 e CL600 a 3 stadi con cappello piano

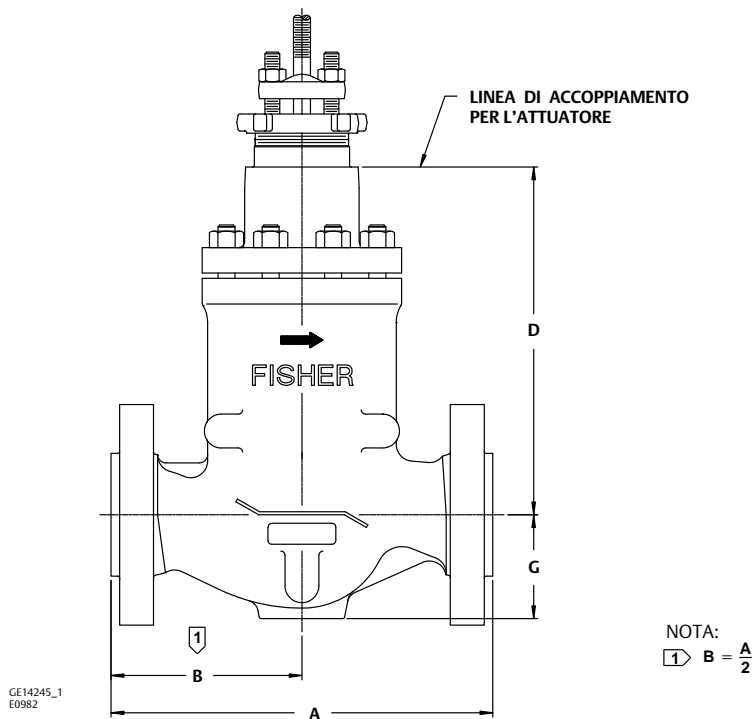
DIMENSIONE DELLA VALVOLA, POLLICI	DIAMETRO DEL RISALTO DELLA STAFFA	D	G
	mm		
1	71	220,7	60,5
	71	260,4	77,7
2	90	257,3	77,7
	90	318,5	96,8
3	90	329,4	128,5
	127	375,4	128,5
4	90	515,6	138,1
	127	549,3	138,1
6	90	653	189,6
	127	697,6	189,6
In.			
1	2-13/16	8.69	2.38
2	2-13/16	10.25	3.06
	3-9/16	10.13	3.06
3	3-9/16	12.54	3.81
4	3-9/16	12.97	5.06
	5	14.78	5.06
6	3-9/16	20.3	5.44
	5	21.63	5.44
8	3-9/16	25.71	7.46
	5	27.46	7.46

Figura 3. Dimensioni tipiche delle valvole a globo NotchFlo DST CL900 e CL1500 ≤ 4 pollici, a 4 stadi (fare riferimento anche alle Tabelle 16 e 17)



Figura 4. Dimensioni tipiche della valvola ad angolo NotchFlo DST CL300 e CL600 a 3 stadi, CL900 e CL1500 a 4 stadi (fare riferimento anche alle Tabelle 18, 19 e 20)



E0892

Figura 5. Dimensioni tipiche della valvola fusa ad angolo NotchFlo DST CL1500 a 4 stadi (fare riferimento anche alle Tabelle 21 e 22)

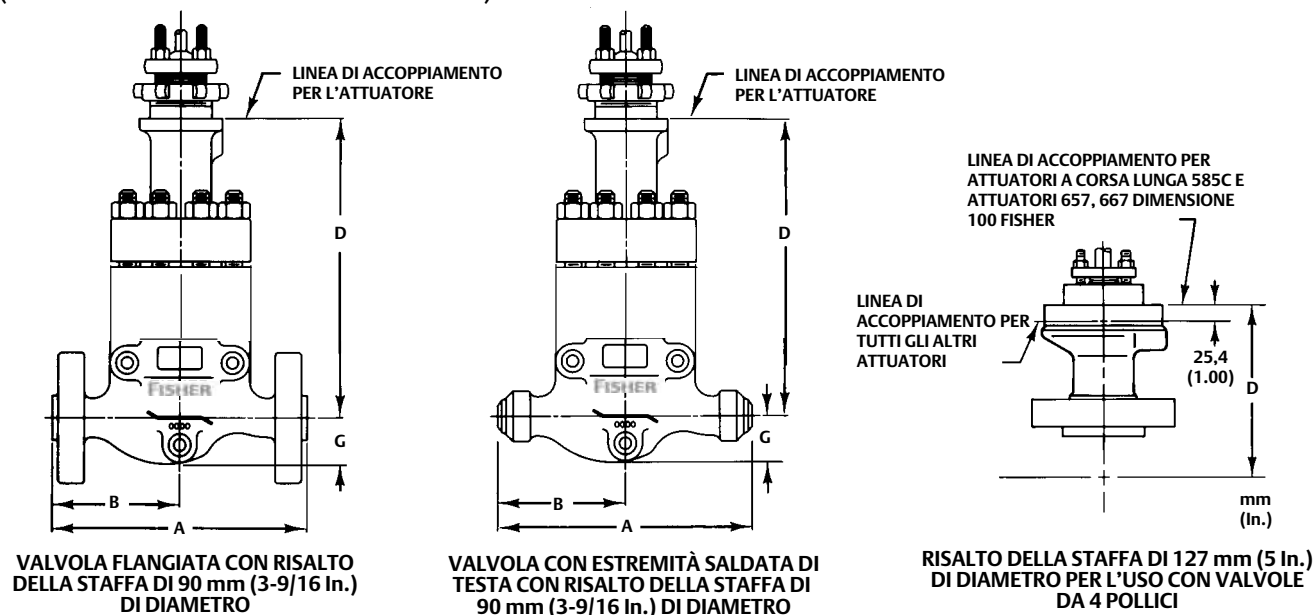
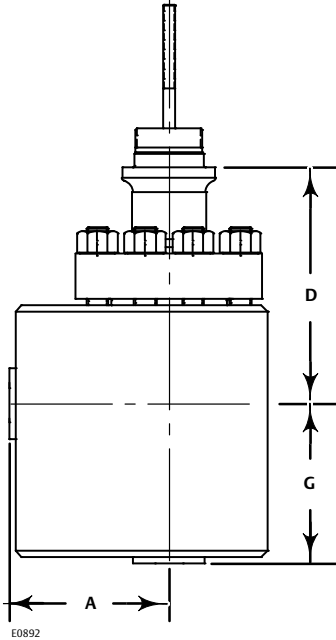

Tabella 16. Dimensioni delle valvole a globo CL900 e CL1500 ≤ 4 pollici, a 4 stadi con cappello piano

DIMENSIONE VALVOLA, POLLICI	A ⁽¹⁾					
	CL900		CL1500			
	RF	RTJ	BWE	SWE	RF	RTJ
	mm					
1	292	292	---	292	292	292
1-1/2	298	298	---	292	298	298
2	375	378	375	375	375	378
3	442	445	460	---	460	464
4	511	514	530	---	530	533
	In.					
1	11.5	11.5	---	11.5	11.5	11.5
1-1/2	11.75	11.75	---	11.5	11.75	11.75
2	14.75	14.88	14.75	14.75	14.75	14.88
3	17.38	17.50	18.12	---	18.12	18.25
4	20.12	20.25	20.88	---	20.88	21.00
DIMENSIONE VALVOLA, POLLICI	B					
	CL900		CL1500			
	RF	RTJ	BWE	SWE	RF	RTJ
	mm					
1	148	148	---	148	148	148
1-1/2	151	151	---	148	151	151
2	187	189	187	187	187	189
3	221	222	230	---	230	232
4	229	230	238	---	238	240
	In.					
1	5.81	5.81	---	5.81	5.81	5.81
1-1/2	5.93	5.93	---	5.81	5.93	5.93
2	7.38	7.44	7.38	7.38	7.38	7.44
3	8.69	8.75	9.06	---	9.06	9.12
4	9.00	9.06	9.38	---	9.38	9.44

1. RF: flangia a faccia piana, RTJ: flangia con giunto ad anello, BWE: estremità saldata di testa, SWE: estremità a tasca a saldare

Tabella 17. Dimensioni delle valvole a globo CL900 e CL1500 ≤ 4 pollici, a 4 stadi

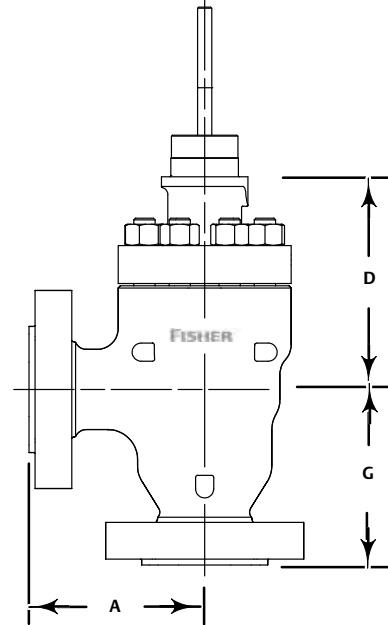
DIMENSIONE VALVOLA, POLLICI	D			G
	Cappello piano			
	Risalto della staffa da 71 mm (2-13/16 pollici)	Risalto della staffa da 90 mm (3-9/16 pollici)	Risalto della staffa da 127 mm (5 pollici)	
	mm			
1	305	---	---	59
1-1/2	294	---	---	75
2	---	333	---	77
3	---	412	---	121
4	---	427	495	175
	In.			
1	12.01	---	---	2.32
1-1/2	11.57	---	---	2.94
2	---	13.12	---	3.06
3	---	16.24	---	4.75
4	---	16.79	19.48	6.88

Tabella 18. Dimensioni della valvola ad angolo CL300 e CL600 a 3 stadi con cappello piano

DIMENSIONE DELLA VALVOLA, POLLICI	A ⁽¹⁾		DIAMETRO DEL RISALTO DELLA STAFFA	D	G ⁽¹⁾	
	RF	RTJ			RF	RTJ
mm						
1	76	76	71	165,3	88	88
2	96	96	71	185,3	123	123
			90	182,1	123	123
3	118	118	90	224,1	149	149
4	151	151	90	232,1	174	174
			127	278,2	174	174
6 ⁽²⁾	177	177	90	335,6	235,5	235,5
			127	369,3	235,5	235,5
8 ⁽²⁾	221	221	90	306	418	418
			127	350,5	418	418
In.						
1	2.99	2.99	2-13/16	6.51	3.46	3.46
2	3.78	3.78	2-13/16	7.3	4.84	4.84
			3-9/16	7.17	4.84	4.84
3	4.64	4.64	3-9/16	8.82	5.87	5.87
4	5.94	5.94	3-9/16	9.14	6.85	6.85
			5	10.95	6.85	6.85
6 ⁽²⁾	6.97	6.97	3-9/16	13.21	9.27	9.27
			5	15.54	9.27	9.27
6 ⁽²⁾	8.7	8.7	3-9/16	12.05	16.46	16.46
			5	13.8	16.46	16.46

1. RF: flangia a faccia piana, RTJ: flangia con giunto ad anello.
2. Le dimensioni di 6 e 8 pollici sono disponibili solo per CL1500.

Tabella 19. Dimensioni delle valvole ad angolo CL900 e CL1500 a 4 stadi con cappello piano

DIMENSIONE DELLA VALVOLA, POLLICI	A ⁽¹⁾		
	CL900 - CL1500		
	RF	RTJ	SWE
	mm		
1	115	115	74
1-1/2	140	140	74
2	99	100	102
3	120	122	---
4	140	142	---
6	184	187	---
8	260	263	---
	In.		
1	4.50	4.50	2.88
1-1/2	5.50	5.50	2.88
2	3.88	3.94	4.00
3	4.75	4.81	---
4	5.50	5.56	---
6	7.25	7.35	---
8	10.24	10.33	---

1. RF: flangia a faccia piana, RTJ: flangia con giunto ad anello, SWE: estremità a tasca a saldare

Tabella 20. Dimensioni delle valvole ad angolo CL900 e CL1500 a 4 stadi

DIMENSIONE DELLA VALVOLA, POLLICI	DIAMETRO DEL RISALTO DELLA STAFFA	D	G
		Cappello piano	
		mm	
1	71	260	70 (FLG) o 64 (SWE)
1-1/2	71	274	83 (FLG) o 70 (SWE)
2	90	251	153
3	90	294	197
4	90	319	223
	127	387	223
6	127	497	290
8	127	613	403
	In.		
1	2-13/16	10.25	2.75 (FLG) o 2.50 (SWE)
1-1/2	2-13/16	10.75	3.25 (FLG) o 2.75 (SWE)
2	3-9/16	9.87	6.00
3	3-9/16	11.56	7.75
4	3-9/16	12.54	8.75
	5	15.23	8.75
6	5	19.57	11.4
8	5	24.14	15.85

Tabella 21. Dimensioni della valvola fusa ad angolo CL1500 a 4 stadi con cappello piano

DIMENSIONE VALVOLA, POLLICI	A ⁽¹⁾			
	CL900 - CL1500			
	RF	RTJ	BWE	SWE
mm				
1	142	142	142	142
1-1/2	152	152	152	152
2	184	184	184	184
3	235	235	235	---
4	273	273	273	---
6	353	353	353	---
8	416	416	416	---
In.				
1	5.59	5.59	5.59	5.59
1-1/2	5.98	5.98	5.98	5.98
2	7.24	7.24	7.24	7.24
3	9.25	9.25	9.25	---
4	10.75	10.75	10.75	---
6	13.9	13.9	13.9	---
8	16.38	16.38	16.38	---

1. RF: flangia a faccia piana, RTJ: flangia con giunto ad anello, SWE: estremità a tasca a saldare

Tabella 22. Dimensioni della valvola fusa ad angolo CL1500 a 4 stadi

DIMENSIONE VALVOLA, POLLICI	DIAMETRO DEL RISALTO DELLA STAFFA	D	G			
		Cappello piano	RF	RTJ	BWE	SWE
	mm					
1	71	247	142	142	142	142
1-1/2	71	260	152	152	152	152
2	90	237	184	184	184	184
3	90	285	235	235	235	---
4	90	339	273	273	273	---
	127	407				
6	127	464	353	353	353	---
8	127	665	416	416	416	---
In.						
1	2-13/16	9.72	5.59	5.59	5.59	5.59
1-1/2	2-13/16	10.24	5.98	5.98	5.98	5.98
2	3-9/16	9.33	7.24	7.24	7.24	7.24
3	3-9/16	11.22	9.25	9.25	9.25	---
4	3-9/16	13.35	10.75	10.75	10.75	---
	5	16.02				
6	5	18.27	13.9	13.9	13.9	---
8	5	26.18	16.38	16.38	16.38	---

Figura 6. Dimensioni tipiche della valvola a globo NotchFlo DST CL1500 e CL2500 a 6 stadi (fare riferimento anche alle Tabelle 23 e 24)



Tabella 23. Dimensioni della valvola ad angolo CL1500 a 6 stadi con cappello piano

DIMENSIONE VALVOLA, POLLICI	A ⁽¹⁾				DIAMETRO DEL RISALTO DELLA STAFFA	D	G ⁽¹⁾
	RF	RTJ	BWE	SWE		Cappello piano	
	mm						
1	292	292	---	292	90	372	69,1
2	375	378	375	---	90	442	76,9
3	460	464	460	---	90	721	141
					127	751,5	
4	530	533	530	---	90	653,8	172
					127	677,6	
6	768	775	768	---	127	862	240
in.							
1	11,5	11,5	---	11,5	3-9/16	14,66	2,44
2	14,76	14,88	14,76	---	3-9/16	17,41	3,03
3	18,11	18,25	18,11	---	3-9/16	28,39	5,56
					5	29,58	
4	20,88	21	20,88	---	3-9/16	25,74	6,77
					5	26,68	
6	30,25	30,5	30,25	---	5	33,93	9,47

1. RF: flange a faccia piana, RTJ: flange con giunto ad anello

Tabella 24. Dimensioni della valvola ad angolo CL2500 a 6 stadi con cappello piano

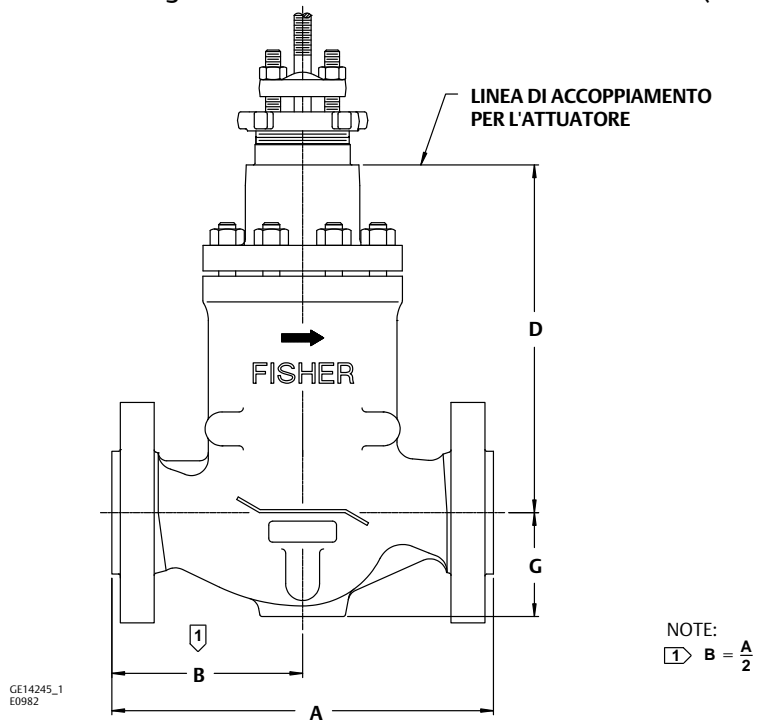
DIMENSIONE VALVOLA, POLLICI	A ⁽¹⁾				DIAMETRO RISALTO DELLA STAFFA	D	G ⁽¹⁾
	RF	RTJ	BWE	SWE		Cappello piano	
	mm						
1	308	308	---	---	71	361	69,0
					90		
2	412,75	415,75	---	---	90	478	78,7
3	498	504	---	---	127	751,5	106,7
4	575	585	---	---	127	677,6	123,8
6	819	832	---	---	127	852,5	185,4
in.							
1	12,12	12,12	---	---	2-13/16	14,23	2,70
					3-9/16		
2	16,25	16,37	---	---	3-9/16	18,80	3,10
3	19,62	19,87	---	---	5	29,58	4,20
4	22,62	23	---	---	5	26,68	4,87
6	32,25	32,75	---	---	5	33,56	7,30

1. RF: flange a faccia piana, RTJ: flange con giunto ad anello

Figura 7. Dimensioni tipiche della valvola ad angolo forgiata NotchFlo DST CL1500 a 6 stadi (fare riferimento anche alla Tabella 25)



Figura 8. Dimensioni tipiche della valvola ad angolo fusa NotchFlo DST CL1500 a 6 stadi (fare riferimento anche alla Tabella 26)



Tabella 25. Dimensioni della valvola ad angolo forgiata CL2500 a 6 stadi con cappello piano

DIMENSIONE VALVOLA, POLLICI	A ⁽¹⁾				DIAMETRO DEL RISALTO DELLA STAFFA	D	G ⁽¹⁾			
	RF	RTJ	BWE	SWE		Cappello piano	RF	RTJ	BWE	SWE
	mm									
1	114	114	---	114	71	280,6	104	104	---	104
					90					
2	169	169	169	---	90	347,6	173	173	173	---
3	222	222	222	---	127	563,2 (FLG) 578,2 (BWE)	237	237	237	---
4	190	193	194	---	127	470,3	250	253	254	---
6	254	257	259	---	127	554,1 (FLG) 594,1 (BWE)	350	353	355	---
in.										
1	4.49	4.49	---	4.49	2-13/16	11.05	4.09	4.09	---	4.09
					3-9/16					
2	6.65	6.65	6.65	---	3-9/16	13.69	6.81	6.81	6.81	---
3	8.74	8.74	8.74	---	5	22.17 (FLG) 22.76 (BWE)	9.33	9.33	9.33	---
4	7.48	7.58	7.64	---	5	20.83	9.84	9.94	10	---
6	10.00	10.10	10.2	---	5	21.82 (FLG) 23.39 (BWE)	13.78	13.88	13.98	---

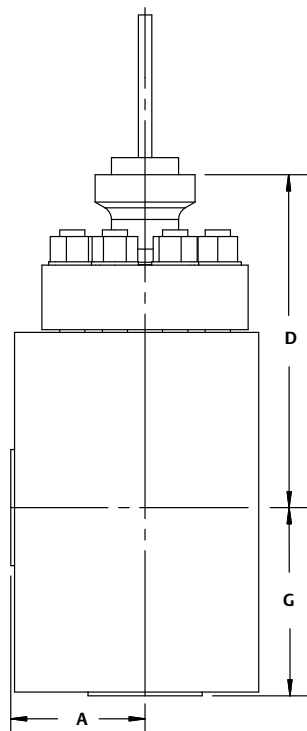
1. RF: flangia a faccia piana, RTJ: flangia con giunto ad anello

Tabella 26. Dimensioni della valvola ad angolo fusa CL2500 a 6 stadi con cappello piano

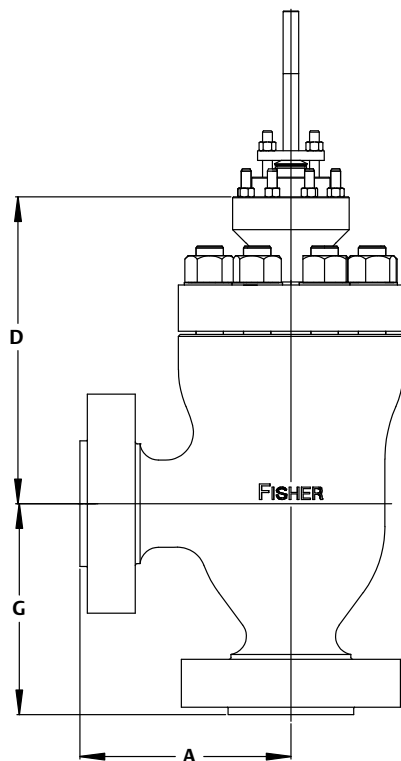
DIMENSIONE DELLA VALVOLA, POLLICI	A ⁽¹⁾				DIAMETRO DEL RISALTO DELLA STAFFA	D	G ⁽¹⁾			
	RF	RTJ	BWE	SWE		Cappello piano	RF	RTJ	BWE	SWE
	mm									
1	154	154	154	---	71	333,8	154	154	154	---
					90					
2	226	227,5	226	---	90	436,6	226	227,5	226	---
3	289	292	289	---	127	699,7	289	292	289	---
4	337	342	342	---	127	497,6	337	342	342	---
6	457	463,5	457	---	127	646,9	457	463,5	457	---
in.										
1	6,06	6,06	6,06	---	2-13/16	13,14	6,06	6,06	6,06	---
					3-9/16					
2	8,90	8,96	8,90	---	3-9/16	17,19	8,90	8,96	8,90	---
3	11,38	11,50	11,38	---	5	27,55	11,38	11,50	11,38	---
4	13,27	13,46	13,46	---	5	19,59	13,27	13,46	13,46	---
6	17,99	18,25	17,99	---	5	25,47	17,99	18,25	17,99	---

1. RF: raised face (a gradino), RTJ = ring type joint (con giunto ad anello)

Tabella 27. Diametro di passaggio, corsa, diametro dello stelo e del risalto della staffa e area di sbilanciamento per CL600 a 3 stadi

DIMENSIONE DELLA VALVOLA, POLLICI	DIAMETRO DI PASSAGGIO	CORSA	DIAMETRO DELLO STELO		DIAMETRO DEL RISALTO DELLA STAFFA	AREA DI SBILANCIAMENTO
			mm			
1	25,4	9,5	12,7		71	0,1 ⁽²⁾
2	38,1	9,5	12,7		71	0,3 ⁽²⁾
			19,1 ⁽¹⁾		90 ⁽¹⁾	
3	55,6	15,9	19,1		90	0,5 ⁽²⁾
4	73,2	19,1	19,1		90	0,4 ⁽²⁾
			25,4 ⁽¹⁾		127 ⁽¹⁾	
6	111,1	19,1	19,1		90	0,5 ⁽²⁾
			25,4 ⁽¹⁾		127 ⁽¹⁾	
8	136,5	25,4	19,1		90	0,6 ⁽²⁾
			25,4 ⁽¹⁾		127 ⁽¹⁾	
In.						In.²
1	1,0	0,375	1/2		2-13/16	0,02 ⁽²⁾
2	1,5	0,375	1/2		2-13/16	0,05 ⁽²⁾
			3/4 ⁽¹⁾		3-9/16 ⁽¹⁾	
3	2,19	0,625	3/4		3-9/16	0,07 ⁽²⁾
4	2,88	0,75	3/4		3-9/16	0,06 ⁽²⁾
			1 ⁽¹⁾		5 ⁽¹⁾	
6	4,38	0,75	3/4		3-9/16	0,08 ⁽²⁾
			1 ⁽¹⁾		5 ⁽¹⁾	
8	5,38	1	3/4		3-9/16	0,09 ⁽²⁾
			1 ⁽¹⁾		5 ⁽¹⁾	

1. Opzionale.
2. Trim bilanciato, PTTC (pressione con tendenza alla chiusura).

Tabella 28. Diametro di passaggio, corsa, diametro dello stelo e del risalto della staffa e area di sbilanciamento per CL900 e CL1500 a 4 stadi

DIMENSIONE DELLA VALVOLA, POLLICI	DIAMETRO DI PASSAGGIO	CORSA	DIAMETRO DELLO STELO		DIAMETRO DEL RISALTO DELLA STAFFA	AREA DI SBILANCIAMENTO
			mm			
1	12,7	6,4	12,7		71	1,3 ⁽¹⁾
	17,8					2,5 ⁽¹⁾
1-1/2	25,4	6,4	12,7		71	5,1 ⁽¹⁾
2	38,1	9,5	19,1		90	0,3 ⁽²⁾
3	55,6	15,9	19,1		90	0,5 ⁽²⁾
4	73,2	19,1	19,1		90	0,4 ⁽²⁾
			25,4 (opzionale)		127 (opzionale)	
6	111,1	25,4	25,4		127	0,6 ⁽²⁾
8	136,5	31,8	31,8		127	0,6 ⁽²⁾
In.						In.²
1	0,5	0,25	1/2		2-13/16	0,20 ⁽¹⁾
	0,7					0,39 ⁽¹⁾
1	0,7	0,25	1/2		2-13/16	0,39 ⁽¹⁾
1-1/2	1,0	0,25	1/2		2-13/16	0,79 ⁽¹⁾
2	1,5	0,375	3/4		3-9/16	0,05 ⁽²⁾
3	2,19	0,625	3/4		3-9/16	0,07 ⁽²⁾
4	2,88	0,75	3/4		3-9/16	0,06 ⁽²⁾
			1 (opzionale)		5 (opzionale)	
6	4,38	1	1		5	0,09 ⁽²⁾
8	5,38	1,25	1-1/4		5	0,1 ⁽²⁾

1. Trim non bilanciato, PTTO (pressione con tendenza all'apertura).
2. Trim bilanciato, PTTC (pressione con tendenza alla chiusura).

Tabella 29. Diametro di passaggio, corsa, diametro dello stelo e del risalto della staffa e area di sbilanciamento per CL1500 a 6 stadi

DIMENSIONE VALVOLA, POLLICI	DIAMETRO DI PASSAGGIO	CORSA	DIAMETRO DELLO STELO	DIAMETRO DEL RISALTO DELLA STAFFA	AREA DI SBILANCIAMENTO
					cm ²
mm					
1	12,7	6,4	12,7	90	1,3
	17,8		19,1		2,5
2	38,1	9,5	19,1	90	0,3
			19,1		90
3	55,6	15,9	25,4	127	0,4
			19,1	90	
4	73,2	19,1	25,4	127	0,6
			19,1	90	
6	111,1	25,4	25,4	127	0,6
In.					
1	0,5	0,25	1/2	3-9/16	0,20
	0,7		3/4		0,39
2	1,5	0,375	3/4	3-9/16	0,05
			3/4		3-9/16
3	2,19	0,625	1	5	0,06
			3/4	3-9/16	
4	2,88	0,75	1	5	0,09
			3/4	3-9/16	
6	4,38	1	1	5	0,09

Tabella 30. Diametro di passaggio, corsa, diametro dello stelo e del risalto della staffa e area di sbilanciamento per CL2500 a 6 stadi

DIMENSIONE DELLA VALVOLA, POLLICI	DIAMETRO DI PASSAGGIO	CORSA	DIAMETRO DELLO STELO	DIAMETRO DEL RISALTO DELLA STAFFA	AREA DI SBILANCIAMENTO
					cm ²
mm					
1	12,7	6,4	12,7	71	1,3
	17,8		19,1	90	2,5 ⁽¹⁾
2	38,1	9,5	19,1	90	0,3 ⁽²⁾
3	55,6	15,9	25,4	127	0,5 ⁽²⁾
4	73,2	19,1	25,4	127	0,4 ⁽²⁾
6	111,1	25,4	25,4	127	0,6 ⁽²⁾
In.					
1	0,5	0,25	1/2	2-13/16	0,20
	0,7		3/4	3-9/16	0,39 ⁽¹⁾
2	1,5	0,375	3/4	3-9/16	0,05 ⁽²⁾
3	2,19	0,625	1	5	0,07 ⁽²⁾
4	2,88	0,75	1	5	0,06 ⁽²⁾
6	4,38	1	1	5	0,09 ⁽²⁾

1. Trim non bilanciato, PTT0 (pressione con tendenza all'apertura).
2. Trim bilanciato, PTTc (pressione con tendenza alla chiusura).

Linee guida per la selezione della valvola

Per determinare le dimensioni delle valvole di controllo NotchFlo DST è possibile utilizzare le equazioni ISA standard, le procedure di dimensionamento contenute nel Catalogo 12 oppure Fisher Specification Manager.

È consigliabile effettuare i calcoli relativi all'interferenza tramite Fisher Specification Manager. La configurazione a stadi seriali del NotchFlo DST riduce considerevolmente l'interferenza del trim della valvola.

La selezione del trim corretto può essere fatta determinando il valore K_C in base alla Tabella 5.

Accertarsi di selezionare il valore K_C corretto per le dimensioni della valvola, il tipo di trim e la caduta di pressione.

Informazioni per l'ordinazione

All'atto dell'ordinazione si prega di specificare:

Informazioni sull'applicazione

1. Liquido di processo—Indicare le dimensioni delle particelle e il tipo di impurità in sospensione, se applicabile.
2. Peso specifico del liquido

3. Temperatura e pressione del vapore del liquido
4. Pressione critica
5. Campo di pressioni del flusso in ingresso
6. Cadute di pressione
 - a. Campo di cadute di pressione del flusso in ingresso
 - b. Massima alla chiusura
7. Portate
 - a. Portata regolata minima
 - b. Portata normale
 - c. Portata massima
8. C_v richiesti
9. Diametro del tubo e schedula

Informazioni sul corpo valvola

Per determinare quali informazioni sono necessarie per l'ordinazione del corpo valvola e del trim, fare riferimento alla sezione Specifiche. Esaminare la descrizione alla destra di ciascuna specifica o nei bollettini, tabelle e figure indicati, e indicare la scelta desiderata ogni volta che viene richiesto di effettuare una selezione.

Né Emerson né tutte le sue affiliate si assumono alcuna responsabilità per la selezione, l'uso o la manutenzione dei propri prodotti. La responsabilità per la selezione, l'uso e la manutenzione corretti dei prodotti è esclusivamente dell'acquirente e dell'utente finale.

Fisher e NotchFlo sono marchi di proprietà di una delle società della divisione Emerson di Emerson Electric Co. Emerson e il logo Emerson sono marchi commerciali e marchi di servizio di Emerson Electric Co. Tutti gli altri marchi appartengono ai rispettivi proprietari.

I contenuti di questa pubblicazione sono presentati solo a scopo informativo e, anche se è stato fatto il possibile per garantirne l'accuratezza, tali contenuti non devono essere interpretati come garanzie, espresse o implicite, in relazione ai prodotti e ai servizi qui descritti, al loro uso o alla loro applicabilità. Tutte le vendite sono soggette ai nostri termini e condizioni, che sono disponibili su richiesta. Ci riserviamo il diritto di apportare modifiche o migliorie al design o alle specifiche di tali prodotti in qualsiasi momento e senza obbligo di preavviso.

Emerson
Marshalltown, Iowa 50158 USA
Sorocaba, 18087 Brazil
Cernay, 68700 France
Dubai, United Arab Emirates
Singapore 128461 Singapore

www.Fisher.com

