

# Valvole di controllo HP e HPA Fisher™

## Sommario

Introduzione .....	1
Scopo del manuale .....	1
Descrizione .....	3
Specifiche .....	3
Servizi educativi .....	3
Installazione .....	8
Sollevamento del gruppo valvola .....	9
Manutenzione .....	10
Lubrificazione della baderna .....	11
Manutenzione della baderna .....	12
Aggiunta di anelli di guarnizione .....	15
Sostituzione della baderna .....	15
Rimozione del trim .....	19
Configurazioni diverse dal trim TSO .....	20
Trim TSO .....	20
Manutenzione dell'otturatore della valvola .....	21
Lappatura delle sedi .....	22
Sostituzione del trim .....	26
HPD da 2 a 6 pollici (lungo), HPT (lungo) e HPAD e HPAT CL1500 da 2 a 8 pollici .....	26
Configurazioni HPD da 8 a 24 pollici, HPT .....	28
HPD (corto) da 3 a 6 pollici, HPT (corto), HPS (corto) e HPAD, HPAT CL2500 da 6 a 8 pollici .....	31
Aggiornamento: installazione del trim C-seal .....	33
Sostituzione del trim C-seal installato .....	37
Rimozione del trim (modelli C-seal) .....	37
Lappatura delle sedi metalliche (modelli C-seal) .....	38
Rilavorazione delle sedi metalliche (modelli C-seal) .....	38
Sostituzione del trim (modelli C-seal) .....	39

Figura 1. Valvola HP con attuatore 667 e posizionatore digitale per valvole FIELDVUE™ DVC6200



X0183-1

Sostituzione del trim Bore Seal installato .....	41
Rimozione del trim (modelli Bore Seal) .....	41
Sostituzione del trim (modelli Bore Seal) .....	41
Ordinazione dei pezzi .....	44
Kit dei pezzi .....	44
Elenco pezzi .....	66

## Introduzione

### Scopo del manuale

Il presente Manuale di istruzioni contiene informazioni relative all'installazione, la manutenzione e i componenti per le valvole HP da 1 a 24 pollici CL900 e CL1500; HP da 1 a 14 pollici CL2500; HPA da 1 a 8 pollici CL900 e CL1500; HPA da 1, 2, 6, 8 e 12 pollici CL2500 e HPD e HPT CL3200 da 8 a 12 pollici. Per le istruzioni relative agli attuatori, ai posizionatori e agli accessori, fare riferimento ai relativi manuali.



Prima di installare, azionare o effettuare la manutenzione delle valvole serie HP è necessario ricevere un addestramento completo e qualificato per quanto riguarda la manutenzione, il funzionamento e l'installazione di valvole, attuatori e accessori. Per evitare infortuni o danni, è fondamentale leggere attentamente e comprendere il contenuto del presente manuale e seguirne tutte le indicazioni, inclusi tutti i messaggi di avvertenza e di attenzione relativi alla sicurezza. In caso di domande relative alle presenti istruzioni, prima di procedere contattare l'[ufficio vendite Emerson](#). Se non altrimenti specificato, tutti i riferimenti NACE corrispondono a NACE MR0175-2002 e MR0103.

Tabella 1. Specifiche

<p><b>Stili e classi delle connessioni<sup>(1,2,3,4)</sup></b></p> <p>Flangiate: conformi a CL900, CL1500 e CL2500 secondo ASME B16.34</p> <p>A tasca a saldare: conformi a CL900, CL1500 e CL2500 secondo ASME B16.34</p> <p>Saldatura di testa: conformi a CL900, CL1500, CL2500 e il valore nominale intermedio CL3200 secondo ASME B16.34</p> <p>Consultare inoltre la Tabella 2</p> <p><b>Classe di tenuta</b></p> <p>Fare riferimento alla tabella 3</p> <p>Trim C-seal: alta temperatura, Classe V</p> <p>Trim Bore Seal: alta temperatura, Classe V</p> <p>Trim TSO (chiusura a tenuta stagna): consultare le Tabella 4 e 5</p> <p><b>Caratteristiche del flusso</b></p> <p>Gabbia standard: ■ ugual percentuale, ■ ugual percentuale modificata o ■ lineare</p> <p>Gabbia standard con otturatore Micro-Form: (solo HPS e HPAS): ■ ugual percentuale o ■ ugual percentuale modificata</p> <p>Gabbia standard con otturatore Micro-Flute: (solo HPS e HPAS): ■ ugual percentuale</p>	<p>Gabbia standard con otturatore Micro-Flat: (solo HPAS): ■ lineare</p> <p>Gabbia Cavitrol™ III, Whisper Trim™ III o WhisperFlo™: ■ lineare</p> <p>Gabbie speciali: sono disponibili gabbie speciali caratterizzate. Contattare l'<a href="#">ufficio vendite Emerson</a> locale.</p> <p><b>Direzione del flusso</b></p> <p><b>Gabbia standard</b></p> <ul style="list-style-type: none"> <li>■ HPD e HPAD: flusso normalmente in basso<sup>(6)</sup></li> <li>■ HPS e HPAS: flusso normalmente in alto<sup>(5)</sup></li> <li>■ HPAS Micro-Flat: flusso in basso</li> <li>■ HPT e HPAT: flusso normalmente in basso<sup>(6)</sup></li> <li>■ HPS e HPAS Micro-Form: solo flusso in alto</li> </ul> <p>Gabbia Cavitrol III: flusso in basso</p> <p>Gabbia Whisper Trim III o WhisperFlo: flusso in alto</p> <p><b>Pesi approssimativi (gruppi corpo valvola e cappello)</b></p> <p>Consultare la Tabella 2</p> <p><b>Specifiche supplementari</b></p> <p>Per le specifiche relative ai materiali, ai valori della corsa dell'otturatore della valvola, nonché al diametro di passaggio, del castello e dello stelo, fare riferimento all'elenco pezzi</p>
--	--

1. Sono in genere disponibili classi e connessioni EN (o altri); a questo scopo contattare l'ufficio vendite Emerson.

2. Le valvole a globo CL900 e CL1500 sono identiche per le valvole da 1 e 2 pollici. Le valvole a globo CL900 e CL1500 per le valvole da 3, 4, 6, 8, 10 e 12 pollici, tuttavia, non sono identiche.

3. La misura dalla linea mediana alla faccia per le valvole HPA da 1 e 2 pollici di classe CL2500 non risulta conforme ad ANSI/ISA S75.12.

4. I limiti di pressione/temperatura indicati nel presente manuale e tutti gli standard applicabili non devono essere superati.

5. Le valvole HPS e HPAS possono essere usate con flusso in basso esclusivamente per servizio on-off o quando limitate ulteriormente dal design del trim. Le valvole HPAS possono essere usate con flusso in basso per servizio erosivo.

6. Valvole da 16, 18, 20 e 24 pollici solo per flusso in basso.

## Descrizione

Le valvole a globo e ad angolo HP ad alta pressione (figura 1) sono dotate di sedi metalliche, guida della gabbia, quick-change trim e otturatore ad azione "push-down-to-close". Le valvole HPD, HPAD, HPT e HPAT utilizzano tappi per valvole bilanciati. Le valvole HPS e HPAS hanno otturatori della valvola non bilanciati. Per garantire la tenuta fra la gabbia e l'otturatore della valvola bilanciato, le valvole HPD e HPAD usano fasce elastiche, mentre le valvole HPT e HPAT sono dotate di un anello di tenuta a pressione. Negli otturatori delle valvole HPD, HPAD, HPS, HPAS, HPT e HPAT è possibile usare la gabbia Whisper Trim o WhisperFlo. Una gabbia Cavitrol III può essere usata con un otturatore della valvola HPS, HPAS, HPT o HPAT.

Sono disponibili trim C-Seal o Bore Seal per le valvole HPD e HPAD.

Grazie al trim C-seal e al trim Bore Seal, una valvola bilanciata può ottenere una tenuta di Classe V per alta temperatura. Poiché la tenuta è composta da metallo (lega di nichel N07718) e non da un elastomero, le valvole dotate di trim C-seal o di trim Bore Seal possono essere usate in processi con temperatura del fluido fino a 593 °C (1100 °F), a patto che non vengano superati gli altri limiti per il materiale.

Le valvole a globo della serie HP sono disponibili con design da faccia a faccia corto (corto) e lungo (lungo), a seconda delle dimensioni e della classe di pressione.

## Specifiche

Le specifiche per le valvole della serie HP sono riportate dalla Tabella 1 alla Tabella 7.

## Servizi educativi

Emerson Educational Services  
Telefono: 800-338-8158  
E-mail: [education@emerson.com](mailto:education@emerson.com)  
[emerson.com/mytraining](http://emerson.com/mytraining)

Tabella 2. Pesì approssimativi (gruppi valvola e cappello)

TIPO DI VALVOLA	DIMENSIONI VALVOLA, POLLICI	PRESSIONE NOMINALE	kg		lb	
			FLG	SWE, BWE	FLG	SWE, BWE
Valvole a globo	1	CL900 e 1500	42	38	93	85
		CL2500	45	34	100	76
	1-1/2 x 2	CL2500	---	34	---	76
	2	CL900 e 1500	72	52	158	115
		CL2500	104	74	229	164
	3	CL900	125	---	276	---
		CL1500	129	97	284	213
		CL2500	228	163	502	358
	4 (lungo) <sup>(2)</sup>	CL900	230	---	507	---
		CL1500	249	201	548	444
	4 (corto) <sup>(2)</sup>	CL900	167	136	368	---
		CL1500	194	162	428	444
		CL2500	321	206	708	444
	6 (lungo) <sup>(2)</sup>	CL900	511	---	1127	---
		CL1500	557	455	1228	1003
	6 (corto) <sup>(2)</sup>	CL900	317	227	699	500
		CL1500	575	269	1268	593
		CL2500	757	481	1669	1060
	8	CL900	720	510	1587	1124
		CL1500	930	640	2050	1411
		CL2500	1630	1050	3594	2315
		CL3200	---	1460	---	3219
	10	CL900	1030	750	2271	1653
		CL1500	1490	1010	3285	2227
		CL2500	2560	1550	5644	3417
		CL3200	---	2200	---	4850
	12	CL900	1340	940	2954	2072
		CL1500	1950	1250	4299	2756
		CL2500	3380	2000	7452	4409
		CL3200	---	2950	---	6504
	14	CL2500	---	2297	---	5064
	16	CL900	3343	---	7371	---
CL1500		5039	---	11109	---	
18	CL900	4387	---	9671	---	
	CL1500	6168	---	13598	---	
20	CL900	7942	---	17509	---	
	CL1500	11396	---	25123	---	
24	CL900	9757	---	21510	---	
	CL1500	13644	---	30080	---	

- continua -

Tabella 2. Pesì approssimativi (gruppi valvola e cappello) (cont.)

TIPO DI VALVOLA	DIMENSIONI VALVOLA, POLLICI	PRESSIONE NOMINALE	kg		lb	
			FLG	SWE, BWE	FLG	SWE, BWE
Valvole ad angolo	1	CL900 e 1500	40	36	88	80
		CL2500	---	72 <sup>(1)</sup>	---	160 <sup>(1)</sup>
	2	CL900 e 1500	69	50	153	110
		CL2500	---	109 <sup>(1)</sup>	---	240 <sup>(1)</sup>
	3	CL1500	123	78	272	173
	4	CL1500	181	117	399	258
	6	CL1500	357	202	788	445
		CL2500	658	325	1451	716
	8	CL1500	648	405	1428	893
		CL2500	971	663	2141	1462
	12	CL2500	2471	1660	5448	3660

1. Per CL2500 è disponibile solo SWE.  
 2. (Lungo) indica lo standard di settore da faccia a faccia lungo. (Corto) indica lo standard di settore da faccia a faccia corto.

Tabella 3. Classi di tenuta in conformità ad ANSI/FCI 70-2 e IEC 60534-4

Design della valvola		Diametro di passaggio, mm (in.)		Classe di tenuta ANSI/FCI e IEC	
HPD, HPAD		57,15 (2,25) e inferiore		II	
		Da 58,7 (2,3125) a 105,9 (4,17)		II - Standard	
		111,1 (4,375) e superiore		III - Opzionale	
				III - Standard	
HPD		Da 317,5 (12,5) a 489 (19,25)		IV - Opzionale	
				IV - Standard	
HPD, HPAD con trim C-seal	Dimensione della valvola, pollici		Diametro di passaggio, mm (in.)	Stile della gabbia	Classe di tenuta ANSI/FCI e IEC
	HPD	HPAD			
	3	4	73 (2,875)	Ugual %, ugual % modificata, lineare (gabbia standard), lineare (Whisper III, A1, B1)	V - Standard Fino a 593 °C (1.100 °F) (per diametri di passaggio da 73 mm [2,875 in.] a 136,5 mm [5,375 in.] con trim C-seal opzionale)  IV - Opzionale (per diametri di passaggio da 73 mm [2,875 in.] a 136,5 mm [5,375 in.]
	4	6	73 (2,875)	Lineare (Whisper III, D3)	
			92,1 (3,625)	Ugual %, ugual % modificata, lineare (gabbia standard), lineare (Whisper III A1, B3, C3)	
	6	8	111,1 (4,375)	Lineare (Whisper III, D3)	
136,5 (5,375)			Ugual %, ugual % modificata, lineare (gabbia standard), lineare (Whisper III A1, B3, C3)		
HPD <sup>(2)</sup> , HPAD <sup>(2)</sup> con trim Bore Seal	Dimensione della valvola, pollici		Diametro di passaggio, mm (in.)	Stile della gabbia	Classe di tenuta ANSI/FCI e IEC
	HPD	HPAD			
	8	---	139,7 (5,5)	Ugual %, lineare (gabbia standard), Whisper III, Cavitrol III	V - Standard Fino a 593 °C (1.100 °F) (per diametri di passaggio da 139,7 mm [5,5 in.] a 215,9 mm [8,5 in.] con trim Bore-Seal opzionale)
			152,4 (6)		
	10	---	165,1 (6,5)		
			177,8 (7)		
			165,1 (6,5)		
	12	12	190,5 (7,5)		
			203,2 (8)		
14	---	215,9 (8,5)			
HPS, HPAS, HPT, HPAT		Tutti		Cavitrol III e Micro-Flat	V - Standard
				Micro-Form, Micro-Flute, ugual %, ugual % modificata, lineare, Whisper III	IV - Standard V - Opzionale
HPS e HPT con TSO (chiusura a tenuta stagna)		Consultare la Tabella 4 e 5		Consultare la Tabella 4 e 5	TSO - Opzionale TSO non è una classe di tenuta ANSI/FCI o IEC. Le valvole con trim TSO vengono collaudate in fabbrica in base a un requisito Fisher più severo, cioè l'assenza totale di perdite al momento della spedizione. Il mezzo usato per la prova è l'acqua. Specificare il  di servizio al momento dell'ordinazione. La procedura di prova è la procedura B per ANSI/FCI Classe V
HPT e HPAT con anelli antiestruzione in PEEK <sup>(1)</sup>		Da 47,6 (1,875) a 489 (19,25)		Tutti	V - Standard (fino a 316 °C [600 °F]) IV - Opzionale (per diametri di passaggio da 47,6 mm [1,875 in.] a 489 mm [19,25 in.]

1. Per tutte le applicazioni di acqua di alimentazione di caldaie è richiesto il PEEK (polietere etere chetone).  
2. I trim 263, 2635, 264, 2645, 265 e 2655 non sono disponibili nel tipo Bore Seal.

Tabella 4. Classe di tenuta TSO (chiusura a tenuta stagna) in conformità ad ANSI/FCI 70-2 e IEC 60534-4<sup>(1)</sup>

Classe di tenuta	Perdita massima	Fluido di prova	Pressione di prova	Classe di tenuta
TSO (chiusura a tenuta stagna)	Le valvole con trim TSO vengono collaudate in fabbrica in base a un requisito della Emerson più severo, per verificare che non vi sia alcuna perdita al momento della spedizione.	Acqua	$\Delta P^{(2)}$ di servizio	V

1. Non disponibile per HPD e HPT da 8 a 12 pollici.  
2. Specificare  $\Delta P$  di servizio al momento dell'ordinazione.

Tabella 5. Disponibilità TSO (chiusura a tenuta stagna)<sup>(1)</sup>

DESIGN DELLA VALVOLA	CONFIGURAZIONE	CLASSE DI TENUTA
HPS, HPT	Trim standard o Cavtrol III. Sede morbida protetta sostituibile	TSO - Standard

1. Non disponibile per HPD e HPT da 8 a 12 pollici.

Tabella 6. Coppie di serraggio consigliate per i dadi della flangia del premistoppa (baderna in grafite non live-loaded)<sup>(1)</sup>

DIAMETRO STELO		CLASSE CORPO VALVOLA <sup>(2)</sup>	COPPIA DI SERRAGGIO			
mm	in.		N-m		lb-ft	
			Min.	Max.	Min.	Max.
12,7	1/2	CL900	12	18	9	13
12,7	1/2	CL1500	15	22	11	16
12,7	1/2	CL2500	18	24	13	18
19,1	3/4	CL900	27	41	20	30
19,1	3/4	CL1500	34	50	25	37
19,1	3/4	CL2500	41	61	30	45
25,4	1	CL900	42	62	31	46
25,4	1	CL1500	52	77	38	57
25,4	1	CL2500	61	91	45	67
31,8	1-1/4	CL900	56	83	41	61
31,8	1-1/4	CL1500	68	102	50	75
31,8	1-1/4	CL2500	81	122	60	90
31,8	1-1/4	CL3200	81	122	60	90
50,8	2	CL900	80	119	59	88
50,8	2	CL1500	98	146	72	108
50,8	2	CL2500	115	170	85	125
50,8	2	CL3200	115	170	85	125

1. Lubrificare con lubrificante antigrippaggio.  
2. Per le classi intermedie, usare la stessa coppia della classe standard immediatamente inferiore.

Tabella 7. Coppia di serraggio per i bulloni tra corpo valvola e cappello con lubrificante antigrippaggio<sup>(1)</sup>

DIMENSIONE PRIGIONIERO	COPPIA	
	N m	lbf-ft
	Prigionieri B7, B16, B8M2, BD, S20910, N07718 e 660	Prigionieri B7, B16, B8M2, BD, S20910, N07718 e 660
3/4	260	190
7/8	370	275
1-1/8	710	525
1-1/4	940	695
1-3/8	1270	935
1-1/2	1650	1220
1-5/8	2130	1570
1-3/4	2670	1970
1-7/8	3310	2440
2	4030	2970
2-1/4	5780	4260
2-1/2	7990	5890

1. Per altri lubrificanti o materiali di imbullonatura, rivolgersi all'[ufficio vendite Emerson](#) per le coppie di serraggio consigliate.

## Installazione

### ⚠ AVVERTENZA

Per evitare infortuni, indossare sempre guanti, indumenti e occhiali di protezione durante qualsiasi intervento di installazione.

Se il gruppo della valvola è installato in un sito ove le condizioni di servizio possono superare i limiti indicati nella Tabella 1 o nelle apposite targhette dati, si possono verificare infortuni o danni dovuti a improvvisi scarichi di pressione. Per evitare danni o infortuni, usare una valvola di sfiato come dispositivo di protezione per sovrappressione in conformità ai requisiti governativi o ai codici industriali approvati e alle norme di buona tecnica.

Contattare l'ingegnere di processo o l'ingegnere della sicurezza per ulteriori informazioni sulle misure di sicurezza da adottare per la protezione contro il fluido di processo.

Se l'installazione viene effettuata nell'ambito di un'applicazione esistente, fare riferimento all'AVVERTENZA all'inizio della sezione Manutenzione, nel presente manuale.

### ⚠ AVVERTENZA

Alcune flange del cappello presentano un foro maschiato che viene creato durante la produzione per maneggiare il cappello. Non usare questo foro per sollevare il gruppo della valvola, poiché ciò potrebbe causare infortuni.

### ⚠ AVVERTENZA

Al momento dell'ordinazione, la configurazione e i materiali di costruzione della valvola vengono selezionati in conformità a temperature e pressioni, cadute di pressione e a condizioni controllate del fluido specifiche. La responsabilità per la sicurezza del fluido di processo e la compatibilità dei materiali della valvola con il fluido di processo è esclusivamente dell'acquirente e dell'utente finale. Poiché alcune combinazioni di materiali del corpo/trim hanno campi di temperatura e perdita di carico limitati, non utilizzare la valvola in condizioni diverse senza prima rivolgersi all'[ufficio vendite Emerson](#).

### AVVISO

Per evitare danni al prodotto, prima dell'installazione ispezionare la valvola per verificare la presenza di eventuali danni o di materiale estraneo che potrebbe essersi accumulato nel corpo della valvola. Rimuovere anche eventuali incrostazioni di tubi, scorie di saldatura o altri materiali estranei dalla tubazione.

1. Prima di installare la valvola, verificare che la cavità del corpo valvola non contenga corpi estranei.
2. Prima di installare la valvola, pulire tutti i tubi per rimuovere incrostazioni, residui di saldatura e altri corpi estranei.

#### Nota

Se il corpo valvola da installare è dotato di piccoli passaggi del flusso interni, come nel caso delle gabbie Whisper Trim III, WhisperFlo o Cavitrol III, può essere consigliabile installare un filtro a monte per impedire il depositarsi di particelle in questi passaggi. Questa misura è particolarmente necessaria se non è possibile pulire a fondo il tubo o se il fluido non è pulito.

3. Il flusso che passa attraverso la valvola deve procedere nella direzione indicata dalla freccia stampigliata o fissata al corpo valvola.

#### Nota

Le valvole HPD e HPT da 8 a 14 pollici CL900, CL1500, CL2500 e CL3200 dispongono di una paletta di flusso nel passaggio del flusso inferiore. Questa è fondamentale per il corretto funzionamento della valvola e non rappresenta un difetto.



**AVVISO**

A seconda dei materiali del corpo valvola, può essere necessario un trattamento termico post-saldatura. Il trattamento termico post-saldatura può danneggiare i pezzi interni in elastomero, in plastica e in metallo. Si può verificare anche l'allentamento di pezzi accoppiati alla pressa o di collegamenti filettati. Normalmente, se deve essere effettuato il trattamento termico postsaldatura, è necessario rimuovere tutti i componenti del trim. Per ulteriori informazioni, rivolgersi all'[ufficio vendite Emerson](#).

4. Usare pratiche di saldatura e tubazioni approvate per l'installazione della valvola nel tubo. Per corpi valvola flangiati, usare una guarnizione adeguata tra il corpo valvola e le flange del tubo.
5. Qualora non fosse possibile interrompere il flusso durante la manutenzione, installare una valvola di bypass a tre vie intorno alla valvola.
6. Se l'attuatore e la valvola vengono inviati separatamente, fare riferimento alla procedura di montaggio riportata nel manuale di istruzioni dell'attuatore in uso.
7. Se la valvola è stata inviata senza baderna installata nel premistoppa, installare la baderna prima di mettere in funzione la valvola (fare riferimento alle istruzioni incluse nella procedura di manutenzione della baderna).

**⚠ AVVERTENZA**

Le perdite dalla baderna possono essere causa di infortuni. La baderna della valvola viene serrata prima della spedizione, tuttavia, per essere conforme a specifiche condizioni di servizio potrebbe essere necessario effettuarne di nuovo la regolazione.

Le valvole dotate di baderna live-loaded ENVIRO-SEAL™ o di baderna live-loaded HIGH-SEAL ULF non richiedono la regolazione iniziale. Per le istruzioni relative alle baderne, consultare i manuali di istruzioni Sistema di baderne ENVIRO-SEAL per valvole con stelo saliente ([D101642X012](#)) o Sistema di baderne live-loaded HIGH-SEAL ULF ([D101453X012](#)) (se pertinenti). Se si desidera convertire l'attuale configurazione della baderna a una baderna del tipo ENVIRO-SEAL, fare riferimento ai kit di aggiornamento elencati nella sottosezione Kit dei pezzi nella parte finale del manuale.

## Sollevamento del gruppo valvola

**⚠ AVVERTENZA**

L'inosservanza di queste linee guida per il sollevamento e delle pratiche di sollevamento e imbracatura accettate può causare danni alle cose e lesioni personali o morte.

Tutti i sollevamenti e le imbracature devono essere eseguite in conformità alle normative federali/nazionali/provinciali, statali e locali e alle norme applicabili in materia di asset di sollevamento e imbracatura. Il sollevamento, il montaggio e l'installazione del gruppo valvola/attuatore devono essere eseguiti esclusivamente da personale addestrato alle corrette pratiche di sollevamento e montaggio. Poiché ogni sollevamento sarà unico, il metodo di sollevamento del gruppo valvola, la posizione corretta per il fissaggio e il sollevamento del gruppo valvola e l'azione del gruppo valvola quando viene sollevato devono essere considerati per ogni sollevamento.

L'asset di sollevamento e di montaggio utilizzato per sollevare, installare o rimuovere un gruppo o un componente del gruppo valvola deve essere scelto e dimensionato correttamente per il peso e la configurazione del gruppo o del componente del gruppo valvola da sollevare. A tal fine è necessario considerare il peso dell'intero gruppo valvola, compresi gli accessori collegati. L'asset di sollevamento e di montaggio deve essere sottoposto a un'adeguata manutenzione e a un controllo dei danni prima di ogni utilizzo.

Se la valvola è fornita con un attuatore o un volantino, non utilizzare l'attuatore o il volantino per sollevare il gruppo valvola completo. I golfari collegati all'attuatore non devono essere utilizzati per sollevare il gruppo valvola completo, a meno che non sia chiaramente indicato che sono in grado di sostenere il peso del gruppo valvola completo.

I golfari o altri asset di sollevamento collegati alla valvola o all'attuatore non devono mai essere utilizzati per sollevare o sostenere il peso delle tubazioni collegate.

**AVVISO**

Durante il sollevamento del gruppo valvola/attuatore, prestare attenzione a non danneggiare tutti gli accessori e le tubazioni durante il processo. Gli accessori e le tubazioni possono dover essere rimossi prima del sollevamento per evitare danni e reinstallati correttamente prima dell'uso. Proteggere le facce delle flange delle valvole, le estremità dei giunti di testa e le altre superfici di collegamento da eventuali danni durante il sollevamento.

Rimuovere il gruppo valvola/attuatore dal suo imballaggio di spedizione con un'attrezzatura di sollevamento e imbracatura adeguata al peso e alla configurazione del gruppo valvola/attuatore da sollevare. Il peso del gruppo valvola e cappello è indicato nella tabella 2. Consultare i manuali di istruzioni dell'attuatore e degli accessori della valvola per conoscere il peso di ciascun componente aggiuntivo, quindi determinare il peso totale del gruppo valvola completo. La posizione del centro di gravità del gruppo valvola/attuatore deve essere presa in considerazione durante il sollevamento, l'installazione e la rimozione. Per evitare il ribaltamento dell'asset durante il sollevamento o per ruotare il gruppo valvola in un orientamento diverso per l'installazione, possono essere necessarie ulteriori imbracature o altri dispositivi di sollevamento, come un livellatore di carico.

Per le valvole HP che includono golfari integrati nel corpo (da 16 a 24 pollici), è necessario utilizzare grilli di dimensioni adeguate in ciascun occhiello di sollevamento. Il diametro corretto del perno del grillo è indicato nella tabella 8. Se il corpo della valvola è dotato di golfari collegati, utilizzare tutte le alette in dotazione per sollevare il gruppo valvola completo. Se non sono presenti golfari sul corpo valvola, sollevare il gruppo valvola con cinghie di sollevamento fissate intorno alle flange del corpo valvola, al collo del corpo valvola e/o all'area del collo del cappello.

Tabella 8. Dimensioni del manicotto di sollevamento Fisher HP

DIMENSIONE DELLA VALVOLA	CLASSE	DI OCCHIELLO DI SOLLEVAMENTO		DIAMETRO DEL PERNO DEL GRILLO	
		mm	poll.	mm	poll.
16	900	33,78	1,33	31,75	1,25
	1500	40,38	1,59	38,10	1,50
18	900	37,08	1,46	35,05	1,38
	1500	43,94	1,73	41,40	1,63
20	900	53,84	2,12	50,80	2,00
	1500	60,70	2,39	57,15	2,25
24	900	53,84	2,12	50,80	2,00
	1500	60,70	2,39	57,15	2,25

## Manutenzione

I componenti delle valvole sono soggetti a normale usura e devono essere controllati e, se necessario, sostituiti. La frequenza dei controlli e degli interventi manutentivi dipende dalla complessità delle condizioni di servizio. Questa sezione contiene le istruzioni per la lubrificazione e la manutenzione della baderna e la manutenzione del trim. Tutti gli interventi di manutenzione devono essere effettuati con la valvola nella linea.

### **⚠ AVVERTENZA**

**Lo scarico improvviso della pressione o il fluido di processo non controllato possono causare danni e infortuni. Prima di smontare l'unità:**

- Non rimuovere l'attuatore dalla valvola con la valvola sotto pressione.
- Indossare sempre guanti, indumenti e occhiali di protezione durante qualsiasi intervento di manutenzione, in modo da evitare infortuni.
- Scollegare tutte le linee in funzione che inviano pressione, alimentazione o un segnale di controllo all'attuatore. Assicurarsi che l'attuatore non sia in grado di aprire o chiudere improvvisamente la valvola.
- Usare le valvole di bypass o interrompere completamente il processo in modo da isolare la valvola dalla pressione di processo. Scaricare la pressione di processo su entrambi i lati della valvola. Scaricare il fluido di processo da entrambi i lati della valvola.
- Sfiatare la pressione di carica dell'attuatore elettrico e scaricare la precompressione della molla dell'attuatore.
- Per essere certi che durante lo svolgimento degli interventi sull'apparecchiatura le misure di sicurezza descritte precedentemente vengano rispettate, applicare le adeguate procedure di bloccaggio.
- Il premistoppa della valvola può contenere fluidi di processo pressurizzati, *anche se la valvola è stata rimossa dalla tubazione*. Quando gli anelli di guarnizione o la bulloneria della baderna vengono rimossi, o quando il tappo filettato del premistoppa viene allentato, si possono verificare fughe dei fluidi di processo pressurizzati.
- Contattare l'ingegnere di processo o l'ingegnere della sicurezza per ulteriori informazioni sulle misure di sicurezza da adottare per la protezione contro il fluido di processo.

**Nota**

Le valvole serie HP sono dotate di guarnizioni a spirale che vengono pressate per mantenere la tenuta. Le guarnizioni a spirale non devono essere riutilizzate. Ogni volta che una tenuta viene alterata in seguito alla rimozione o allo spostamento di componenti guarniti, installare una nuova guarnizione durante la fase di riassettaggio. In questo modo è possibile garantire una buona tenuta della guarnizione.

**AVVISO**

**Le guarnizioni a spirale sono componenti altamente tecnologici. L'uso di pezzi di ricambio non originali può provocare danni alle valvole.**

Figura 2. Lubrificatore e lubrificatore/valvola di isolamento

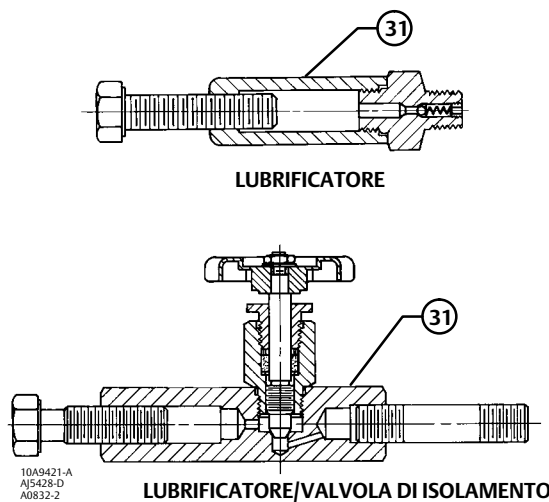

**Nota**

Se sulla valvola è installata una baderna live-loaded ENVIRO-SEAL (Figura 4), consultare il manuale di istruzioni Sistema di baderne ENVIRO-SEAL per valvole con stelo saliente ([D101642X012](#)) per le istruzioni relative alle baderne.

Se sulla valvola è installata una baderna live-loaded HIGH-SEAL ULF (Figura 4), consultare il manuale di istruzioni Sistema di baderne live-loaded HIGH-SEAL ULF ([D101453X012](#)) per le istruzioni relative alle baderne.

## Lubrificazione della baderna

**Nota**

Non lubrificare la guarnizione in grafite. La guarnizione in grafite è auto-lubrificata. Un'ulteriore lubrificazione potrebbe comportare un movimento di contrazione-strisciamento della valvola.

**Nota**

Per evitare la disgregazione del lubrificante ad alte temperature, non lubrificare baderne usate in processi la cui temperatura è superiore a 260 °C (500 °F).

**▲ AVVERTENZA**

**Non lubrificare i componenti usati in applicazioni con ossigeno o se il lubrificante non è compatibile con il fluido di processo. L'uso di qualsiasi lubrificante può provocare un'esplosione improvvisa del fluido a causa della miscela olio/ossigeno, causando danni e infortuni.**

Se per le baderne in PTFE/composte, o per altre baderne che richiedono lubrificazione, è disponibile un lubrificatore o un gruppo lubrificatore/valvola di isolamento (Figura 2), questo va installato al posto del tappo filettato (Rif. 31, Figura 22, 23 o 24). Usare un lubrificante a base di silicone di buona qualità. Non lubrificare baderne usate in applicazioni con ossigeno o in processi la cui temperatura è superiore a 260 °C (500 °F). Per usare il lubrificatore, girare la vite in senso orario in modo da forzare il lubrificante all'interno del premistoppa. Il gruppo lubrificatore/valvola di isolamento funziona in modo analogo, salvo il fatto che la valvola di isolamento deve essere prima aperta e quindi chiusa dopo la lubrificazione.

## Manutenzione della baderna

Se si verificano perdite dalla baderna a V in PTFE caricata a molla mostrata nella Figura 3, serrare i dadi a colletto (Rif. 21, Figura 22, 23, 24, 26, 28, 30, 32, 34, 36 o 38) finché lo spallamento sul premistoppa (Rif. 28, Figura 22, 23, 24, 26, 28, 30, 32, 34, 36 o 38) non fa battuta contro il cappello (Rif. 18, Figura 22, 23, 24, 26, 28, 30, 32, 34, 36 o 38). Se le perdite continuano, sostituire la baderna seguendo le fasi numerate della procedura di sostituzione della baderna.

Se si verificano perdite da una baderna diversa dalla baderna a V in PTFE caricata a molla, cercare innanzitutto di limitare la perdita e creare una tenuta dello stelo serrando i dadi a colletto della baderna (Rif. 21, Figura 22, 23, 24, 26, 28, 30, 32, 34, 36 o 38) a una coppia di serraggio non inferiore al valore minimo consigliato nella Tabella 6. Tuttavia, non superare il valore massimo indicato nella Tabella 6 per non rischiare di creare una frizione eccessiva. Se le perdite continuano, sostituire la baderna seguendo le fasi numerate della procedura di sostituzione della baderna.

Se la baderna è relativamente nuova e ben stretta attorno allo stelo dell'otturatore della valvola, e se il serraggio dei dadi della flangia del premistoppa non ha eliminato la perdita, è possibile che lo stelo della valvola sia usurato o scheggiato e che pertanto non sia possibile creare una tenuta. Per ottenere una buona tenuta della guarnizione è particolarmente importante la finitura della superficie dello stelo di una valvola nuova. Se si trova in corrispondenza del diametro esterno della baderna, la perdita potrebbe essere stata causata da una scheggiatura o da un graffio sulla parete del premistoppa. Nel corso della sostituzione della baderna seguendo la relativa procedura, verificare che lo stelo dell'otturatore della valvola e la parete del premistoppa non presentino scheggiature o graffi.

Figura 3. Disposizione della baderna

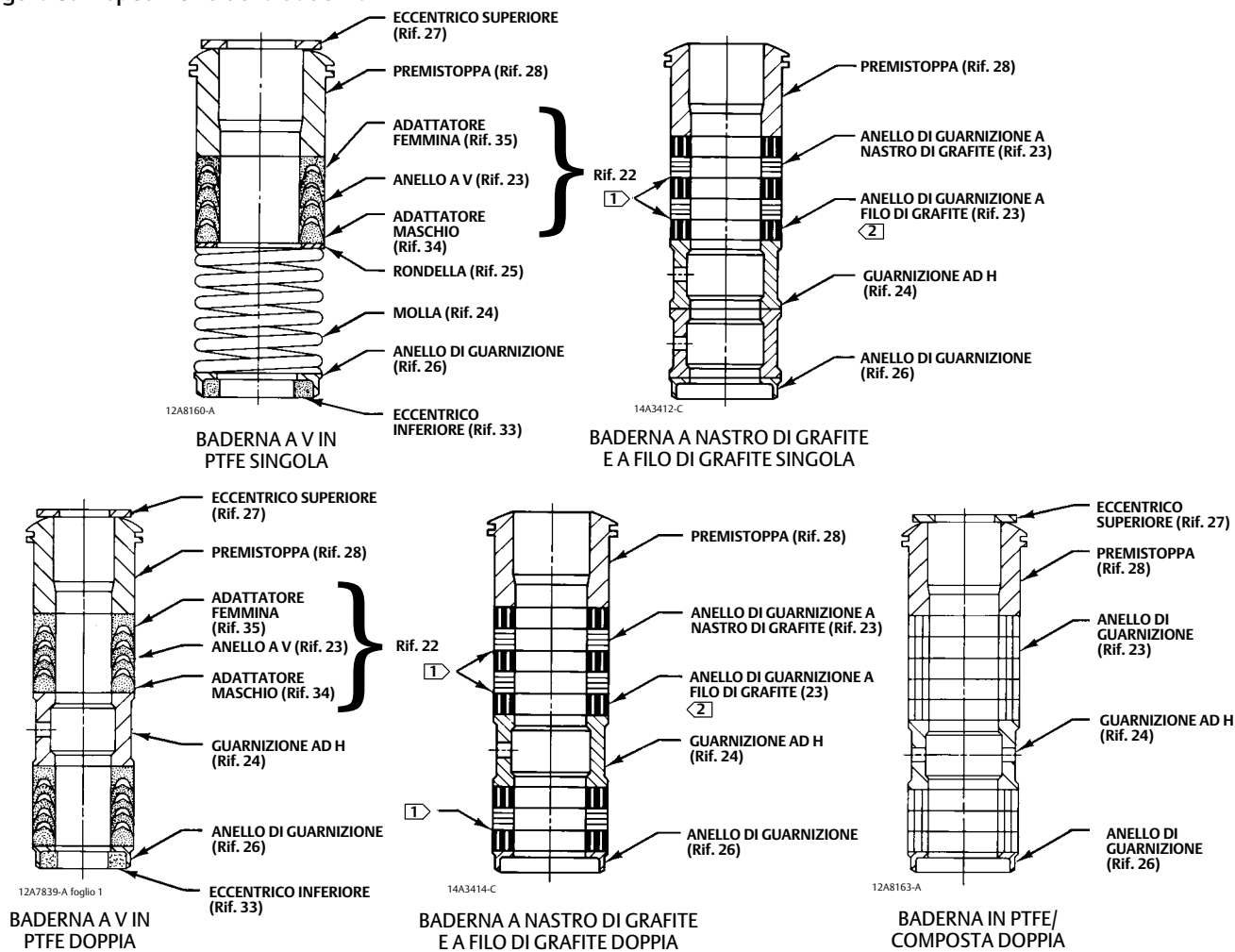

NOTE:

- 1) RONDELLE DI ZINCO SACRIFICALI DI SPESSORE PARI A 0,102 mm (0.004 in.); USARNE SOLO UNA SOTTO CIASCUN ANELLO A NASTRO DI GRAFITE.
- 2) HA L'ASPETTO DI UNA BADERNA INTESSUTA O INTRECCIATA.

Figura 4. Baderna live-loaded

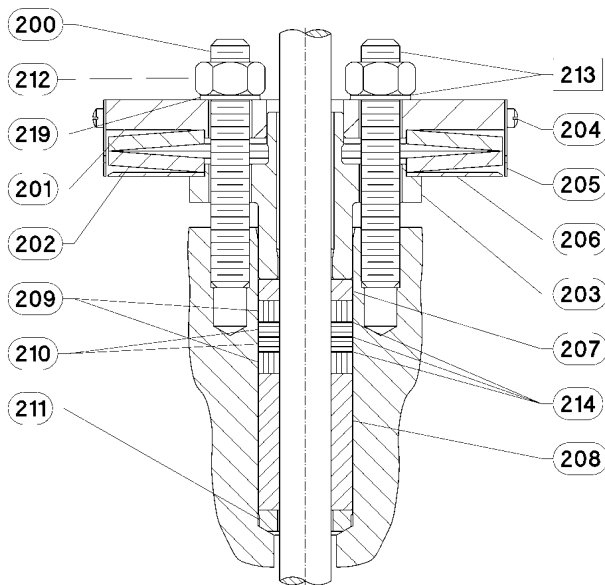

3984153-A

Sistema tipico di baderna HIGH-SEAL con baderna in grafite ULF

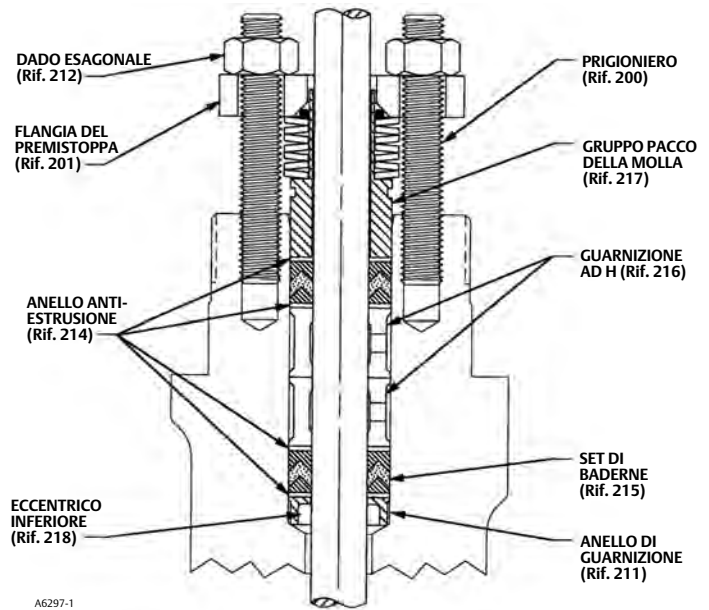

A6297-1

Sistema tipico di baderna ENVIRO-SEAL con baderna in PTFE

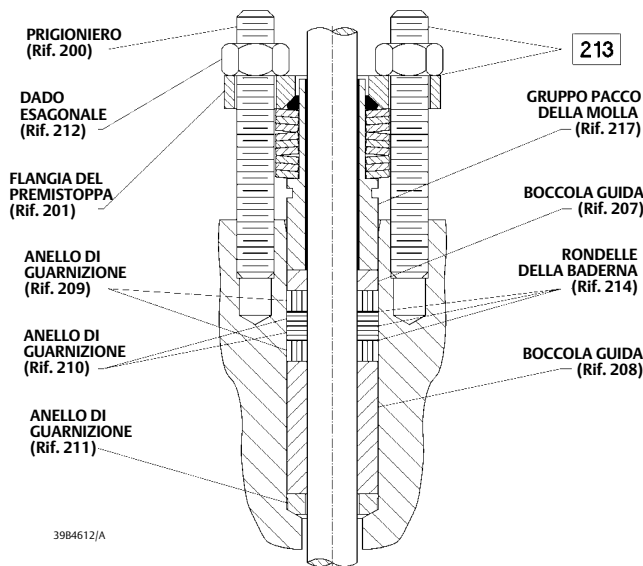

3984612/A

Sistema tipico di baderna ENVIRO-SEAL con baderna in grafite ULF

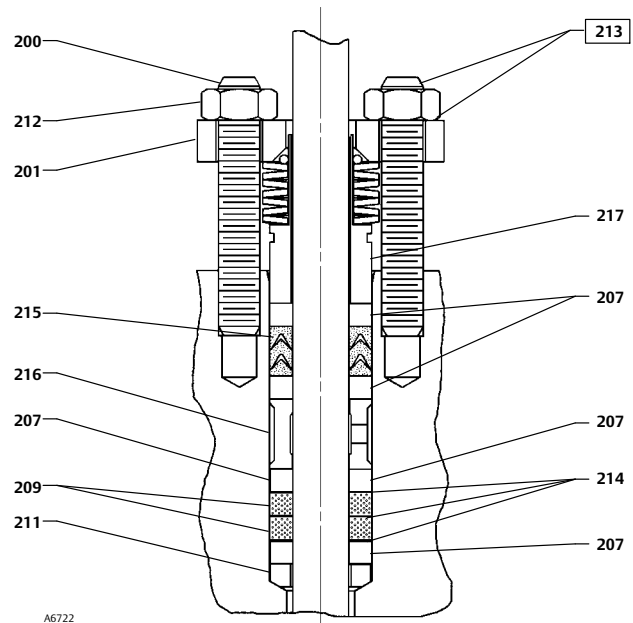

A6722

Sistema tipico di baderna ENVIRO-SEAL con baderna doppia

## Aggiunta di anelli di guarnizione

Se non altrimenti specificato, i numeri di riferimento nella presente procedura rimandano alle Figure 22, 23, 24, 26, 28, 30, 32, 34, 36 o 38.

Se si usa una baderna con una guarnizione ad H (Rif. 24), può essere possibile aggiungere anelli di guarnizione sopra la guarnizione ad H come misura temporanea senza rimuovere l'attuatore dal corpo valvola.

1. Isolare la valvola di controllo dalla pressione di linea, scaricare la pressione da entrambi i lati del corpo valvola e scaricare il fluido di processo da entrambi i lati della valvola. Se viene usato un attuatore elettrico, chiudere tutte le tubazioni di pressione collegate all'attuatore e scaricare la pressione dall'attuatore. Per essere certi che durante lo svolgimento degli interventi sull'apparecchiatura le misure di sicurezza descritte precedentemente vengano rispettate, applicare le adeguate procedure di bloccaggio.
2. Rimuovere i dadi della flangia del premistoppa (Rif. 21) e sollevare la flangia, l'eccentrico superiore e il premistoppa (Rif. 19, 27 e 28) allontanandoli dal corpo valvola.
3. Può essere possibile estrarre i vecchi anelli di guarnizione dalla parte superiore della guarnizione ad H, ma occorre prestare attenzione per evitare di graffiare lo stelo dell'otturatore della valvola o la parete del premistoppa. Pulire tutti i componenti metallici da particelle che potrebbero compromettere la tenuta della baderna.
4. Rimuovere il connettore dello stelo e inserire gli anelli di guarnizione sull'estremità dello stelo dell'otturatore.
5. Rimontare il premistoppa, l'eccentrico superiore, la flangia del premistoppa e i dadi della flangia del premistoppa (Rif. 28, 27, 19 e 21).
6. Ristabilire la connessione fra il corpo e lo stelo dell'attuatore seguendo le istruzioni del manuale dell'attuatore in uso.
7. Serrare i dadi della flangia del premistoppa quanto basta a bloccare le perdite in condizioni operative. Verificare la presenza di eventuali perdite intorno al premistoppa quando si mette in funzione la valvola. Serrare i nuovi dadi secondo necessità (Tabella 6).

## Sostituzione della baderna

### **⚠ AVVERTENZA**

**Fare riferimento al messaggio di AVVERTENZA all'inizio della sezione Manutenzione nel presente manuale di istruzioni.**

Se non altrimenti specificato, i numeri di riferimento nella presente procedura rimandano alle Figure 22, 23, 24, 26, 28, 30, 32, 34, 36 o 38.

1. Isolare la valvola di controllo dalla pressione di linea, scaricare la pressione da entrambi i lati del corpo valvola e scaricare il fluido di processo da entrambi i lati della valvola. Se viene usato un attuatore elettrico, chiudere tutte le tubazioni di pressione collegate all'attuatore e scaricare la pressione dall'attuatore. Per essere certi che durante lo svolgimento degli interventi sull'apparecchiatura le misure di sicurezza descritte precedentemente vengano rispettate, applicare le adeguate procedure di bloccaggio.
2. Rimuovere le viti dal connettore dello stelo e separare le due metà del connettore. Scaricare completamente la pressione dall'attuatore, se presente, quindi scollegare l'alimentazione dell'attuatore ed eventuali tubi antiperdite.
3. Rimuovere il controdado del castello (Rif. 32) o i dadi esagonali (Rif. 30), quindi rimuovere il dado esagonale dal cappello (Rif. 18).
4. Allentare i dadi premistoppa (Rif. 21) in modo che il premistoppa (Rif. 22, 23, 209 e 210, Figura 3) non sia stretto attorno allo stelo dell'otturatore della valvola (Rif. 6). Rimuovere tutti i dischi dell'indicatore della corsa e i controdadi dello stelo dalle filettature dello stelo della valvola.

### **AVVISO**

**Quando si solleva il cappello (Rif. 18), verificare che il gruppo dell'otturatore della valvola e dello stelo (Rif. 5 e 6) rimanga sull'anello di sede (Rif. 4). In questo modo, è possibile evitare danni alle superfici di appoggio causati dalla caduta del gruppo dal coperchio dopo essere stato estratto parzialmente. Inoltre i componenti sono più facili da maneggiare separatamente.**

**Prestare inoltre attenzione a non danneggiare le superfici di tenuta delle guarnizioni.**

**Le fasce elastiche delle valvole HPD e HPAD (Rif. 8) sono fragili e composte da due pezzi. Evitare di danneggiare le fasce elastiche facendole cadere o maneggiandole senza cura.**

**⚠ AVVERTENZA**

**Per evitare danni o infortuni causati da movimenti accidentali del cappello, allentare il cappello secondo le seguenti istruzioni. Non rimuovere un cappello inceppato tirandolo con attrezzi che potrebbero deformarlo o creare un accumulo di energia. Lo scarico improvviso di energia accumulata può causare il movimento incontrollato del cappello. Se la gabbia aderisce al cappello, rimuovere con cura il cappello e sostenere la gabbia in modo che non cada inaspettatamente dal cappello.**

**Nota**

Le fasi successive consentono di verificare se la pressione del fluido del corpo valvola è stata scaricata.

5. I dadi esagonali (Rif. 14) fissano il cappello alla valvola. Allentare i dadi o le viti di circa 3 mm (1/8 in.), quindi allentare il giunto guarnito corpo-cappello facendo oscillare il cappello o facendo leva tra il cappello e il corpo valvola. Fare gioco con la leva attorno al cappello fino ad allentarlo. Se non si verificano perdite dal giunto, passare alla fase successiva.
6. Svitare i dadi esagonali (Rif. 14) e sollevare con cura il cappello dallo stelo della valvola. Se il gruppo dell'otturatore della valvola e dello stelo inizia a sollevarsi dal cappello, abbassare lo stelo colpendone leggermente l'estremità con un martello di ottone. Appoggiare il cappello su una superficie di cartone o di legno per evitare danni alla superficie della guarnizione.
7. Rimuovere l'otturatore della valvola (Rif. 5), la guarnizione del cappello (Rif. 11), la gabbia (Rif. 2), l'anello di sede (Rif. 4) e la guarnizione della sede (Rif. 12).

**Nota**

Verificare che le superfici dell'anello di sede, della gabbia, del cappello e della guarnizione del corpo valvola siano in buone condizioni e non contengano corpi estranei. Le piccole sbavature di altezza inferiore a circa 0,076 mm (0,003 in.), vale a dire lo spessore di un capello, possono essere trascurate. I graffi e le sbavature che intersecano le seghettature devono essere evitati a tutti i costi, poiché impediscono la corretta tenuta delle guarnizioni.

8. Pulire tutte le superfici delle guarnizioni con una buona spazzola metallica. Pulire nella stessa direzione delle seghettature della superficie, non in perpendicolare.
9. Coprire l'orifizio del corpo valvola per proteggere le superfici di tenuta e impedire l'infiltrazione di corpi estranei nella cavità del corpo valvola.
10. Rimuovere i dadi della flangia del premistoppa (Rif. 21), la flangia del premistoppa (Rif. 19), l'eccentrico superiore (Rif. 27) e il premistoppa (Rif. 28). Spingere in fuori con cautela tutti i componenti rimanenti della baderna dal lato valvola del cappello usando una barra arrotondata o un altro attrezzo simile per non graffiare la parete del premistoppa. Per i cappelli estesi, rimuovere inoltre il deflettore (Rif. 36) e l'anello di sicurezza (Rif. 37).
11. Pulire il premistoppa e i componenti metallici della baderna elencati di seguito: il premistoppa, l'anello di guarnizione (Rif. 26), la guarnizione ad H (Rif. 24) e, solo con baderne a V in PTFE caricate a molla singole, la rondella speciale (Rif. 25).
12. Controllare che le filettature dello stelo della valvola non presentino bordi affilati che possano danneggiare la baderna. Se necessario, smussare i bordi delle filettature con una pietra per affilare o una tela smeriglio.
13. Rimuovere il rivestimento protettivo dalla cavità del corpo valvola e installare anello di sede, gabbia e fermo della gabbia (in dotazione) utilizzando una guarnizione dell'anello di sede (Rif. 12) e una guarnizione del cappello (Rif. 11) nuove. Installare l'otturatore, quindi far scivolare il cappello sullo stelo e sui prigionieri (Rif. 13). Per un corpo valvola con cappello esteso, installare il deflettore e gli anelli di tenuta (Rif. 36 e 37).



**Nota**

I dadi esagonali prelubrificati (Rif. 14) citati alla fase 14 si riconoscono per la pellicola nera che ricopre le filettature.

Le procedure corrette di serraggio dei bulloni descritte alla fase 14 prevedono, fra le altre cose, di verificare che le filettature dei prigionieri del cappello siano pulite e che i dadi siano serrati in modo uniforme in base alle coppie indicate.

**Tabella 9. Coppie di serraggio della connessione dello stelo della valvola e misura della punta del trapano per la spina**

HP	HPA	DIAMETRO DELLO STELO DELLA VALVOLA		DESIGN	COPPIA DI SERRAGGIO CONNESSIONE STELO DELLA VALVOLA <sup>(2)</sup> (MINIMA-MASSIMA)		MISURA PUNTA DEL TRAPANO
		mm	in.		N-m	lbf-ft	in.
1	1	12,7	1/2	HPS, HPAS	81 - 115	60 - 85	1/8
		19,1	3/4	HPS, HPAS	237 - 339	175 - 250	3/16
2	2, 3	12,7	1/2	HPD, HPAD, HPS, HPAS <sup>(1)</sup> , HPT, HPAT	81 - 115	60 - 85	1/8
		19,1	3/4	HPS, HPAS <sup>(1)</sup>	237 - 339	175 - 250	3/16
				HPD, HPAD, HPT, HPAT	237 - 339	175 - 250	1/8
		25,4	1	HPS, HPAS <sup>(1)</sup>	420 - 481	310 - 355	1/4
3	4	12,7	1/2	HPD, HPS, HPT, HPAD, HPAT	81 - 115	60 - 85	1/8
		19,1	3/4	HPD, HPS, HPT, HPAD, HPAT	237 - 339	175 - 250	3/16
		25,4	1	HPD, HPS, HPT, HPAD, HPAT	420 - 481	310 - 355	1/4
4	6	19,1	3/4	HPD, HPT, HPAD, HPAT	237 - 339	175 - 250	3/16
		25,4	1	HPD, HPT, HPAD, HPAT	420 - 481	310 - 355	1/4
6	8	19,1	3/4	HPD, HPT, HPAD, HPAT	237 - 339	175 - 250	3/16
		25,4	1	HPD, HPT, HPAD, HPAT	420 - 481	310 - 355	1/4
		31,8	1-1/4	HPD, HPT, HPAD, HPAT	827 - 908	610 - 670	1/4
8	N.d.	25,4	1	HPD, HPT	420 - 481	310 - 355	1/4
		31,8	1-1/4	HPD, HPT	827 - 908	610 - 670	1/4
		50,8	2	HPD, HPT	3515 - 3885	2600 - 2880	3/8
10	12	25,4	1	HPD, HPT, HPAD, HPAT	420 - 481	310 - 355	1/4
		31,8	1-1/4	HPD, HPT, HPAD, HPAT	827 - 908	610 - 670	1/4
		50,8	2	HPD, HPT, HPAD, HPAT	3515 - 3885	2600 - 2880	3/8
12	N.d.	25,4	1	HPD, HPT	420 - 481	310 - 355	1/4
		31,8	1-1/4	HPD, HPT	827 - 908	610 - 670	1/4
		50,8	2	HPD, HPT	3515 - 3885	2600 - 2880	3/8
14	N.d.	31,8	1-1/4	HPD, HPT	827 - 908	610 - 670	1/4
		50,8	2	HPD, HPT	3515 - 3885	2600 - 2880	3/8
16	N.d.	31,8	1-1/4	HPD, HPT	827 - 908	610 - 670	1/4
		50,8	2	HPD, HPT	3515 - 3885	2600 - 2880	3/8
18	N.d.	31,8	1-1/4	HPD, HPT	827 - 908	610 - 670	1/4
		50,8	2	HPD, HPT	3515 - 3885	2600 - 2880	3/8
20	N.d.	31,8	1-1/4	HPD, HPT	827 - 908	610 - 670	1/4
		50,8	2	HPD, HPT	3515 - 3885	2600 - 2880	3/8
24	N.d.	31,8	1-1/4	HPD, HPT	827 - 908	610 - 670	1/4
		50,8	2	HPD, HPT	3515 - 3885	2600 - 2880	3/8

1. HPAS disponibile solo da 2 pollici.  
2. Lubrificare con lubrificante antigrippaggio.

**AVVISO**

La mancata osservanza di tali procedure nel serraggio dei bulloni che fissano il cappello alla valvola e delle coppie di serraggio indicate nella Tabella 7 potrebbe provocare danni alla valvola. Per questa procedura, non è consentito l'uso di barre di prolunga o chiavi a percussione.

Si sconsiglia di applicare il serraggio a caldo

**Nota**

Si consiglia di installare i prigionieri e i dadi in modo che il marchio del produttore e la marcatura del grado del materiale siano visibili, per agevolare il confronto con i materiali selezionati e documentati nella scheda del numero di serie Emerson/Fisher fornita con il prodotto.

**⚠ AVVERTENZA**

**L'uso di prigionieri e dadi realizzati con materiali non idonei o l'uso di pezzi non adeguati può provocare danni o il malfunzionamento del dispositivo. Non utilizzare o assemblare il prodotto usando prigionieri e dadi non approvati da Emerson/Fisher e/o elencati sulla scheda del numero di serie fornita con il prodotto. L'uso di materiali e pezzi non approvati può causare tensioni superiori ai limiti di progettazione o codifica indicati per questo particolare servizio. Installare i prigionieri in modo che il contrassegno di identificazione del produttore e del grado del materiale sia visibile. Se si sospetta che i pezzi in uso non corrispondano ai pezzi approvati, rivolgersi immediatamente all'[ufficio vendite Emerson](#).**

14. Lubrificare le filettature dei prigionieri, le superfici dei dadi esagonali (Rif. 14) la superficie della rondella con lubrificante anti-grippaggio (non necessario se si usano dadi esagonali nuovi prelubrificati). Riposizionare i dadi esagonali e serrarli a mano. Azionare più volte la valvola per centrare il trim. Serrare i dadi in sequenza incrociata, senza superare di un 1/4 la coppia di serraggio nominale indicata nella Tabella 7.

Una volta serrati tutti i dadi al valore specificato, aumentare il serraggio di 1/4 della coppia di serraggio nominale e ripetere la sequenza incrociata. Ripetere la procedura finché tutti i dadi non sono serrati alla coppia nominale specificata. Serrare ulteriormente i dadi in base alla coppia finale e, se uno dei dadi si muove ancora, serrarli tutti di nuovo.

**Nota**

Durante l'installazione degli anelli di guarnizione, fare in modo che non rimanga aria intrappolata fra gli anelli. Aggiungere gli anelli uno alla volta senza spingerli a forza oltre l'imbocco del premistoppa. Dopo aver inserito un anello, non spingere la pila oltre la misura dell'anello appena aggiunto (Figura 5).

15. Installare la nuova baderna e i componenti metallici del premistoppa secondo la configurazione corretta mostrata nella Figura 3. Se si desidera, i componenti possono essere prelubrificati con un lubrificante a base di silicone per facilitarne l'installazione. Posizionare un tubo a bordo liscio sullo stelo della valvola e colpire leggermente tutti i componenti morbidi della baderna all'interno del premistoppa, controllando che tra i componenti morbidi adiacenti non rimanga aria.
16. Inserire il premistoppa, l'eccentrico e la flangia del premistoppa in sede. Lubrificare i prigionieri della flangia del premistoppa (Rif. 20) e le superfici dei dadi della flangia del premistoppa (Rif. 21). Rimettere a posto i dadi della flangia del premistoppa.

Per le baderne a V in PTFE caricate a molla mostrate nella Figura 3, serrare i dadi della flangia del premistoppa finché lo spallamento sul premistoppa (Rif. 28) non fa battuta contro il cappello.

Figura 5. Installazione delle baderne a nastro e a filo di grafite una alla volta

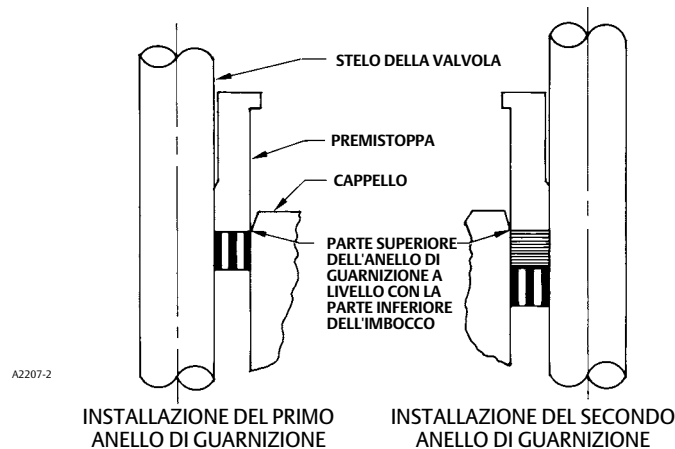

Per baderne in grafite, serrare i dadi della flangia del premistoppa alla coppia massima consigliata indicata nella Tabella 6. Quindi, allentare i dadi della flangia del premistoppa e serrarli di nuovo alla coppia minima consigliata indicata nella Tabella 6.

Per altri tipi di baderne, serrare i dadi della flangia del premistoppa alternamente a piccoli incrementi uniformi fino a quando uno dei dadi raggiunge la coppia minima consigliata, indicata nella Tabella 6. Quindi serrare i rimanenti dadi finché la flangia del premistoppa non è livellata e ad un angolo di 90 gradi rispetto allo stelo della valvola.

Per baderne live-loaded ENVIRO-SEAL o HIGH-SEAL, fare riferimento alla nota all'inizio della sezione Manutenzione della baderna.

17. Montare l'attuatore sul corpo valvola e ricollegare gli steli dell'attuatore e dell'otturatore della valvola secondo la procedura descritta nel manuale di istruzioni dell'attuatore pertinente.

## Rimozione del trim

Per il modello C-seal, fare riferimento alle sezioni pertinenti relative a C-seal nel presente manuale di istruzioni.

Per il modello Bore Seal, fare riferimento alle sezioni pertinenti relative a Bore Seal nel presente manuale.

Se non altrimenti specificato, i numeri di riferimento nella presente procedura rimandano alle Figure 22, 23, 24, 26, 28, 30, 32, 34, 36 o 38.

1. Rimuovere l'attuatore e il cappello seguendo le fasi 1 - 6 della procedura di sostituzione della baderna. Prestare attenzione a tutti i messaggi di avvertenza.
2. Sollevare lo stelo e l'otturatore della valvola dal corpo valvola. Se l'otturatore della valvola deve essere riutilizzato, proteggerne lo stelo e la superficie di appoggio con nastro adesivo o altro per evitare che si graffino.
3. Sollevare il fermo della gabbia (Rif. 45) (secondo necessità), la gabbia (Rif. 2) e la guarnizione del cappello (Rif. 11). Per un corpo valvola da 2 pollici con gabbia a due stadi Cavitrol III, rimuovere anche il distanziatore del cappello e le due guarnizioni. Per HPD e HPT da 8 a 24 pollici, seguire la fase 4 per sollevare la gabbia.
4. Rimuovere gli anelli di tenuta (Rif. 42), secondo necessità, e l'anello di fermo (Rif. 37) e metterli da parte.
5. Installare le aste filettate (lunghe circa 15 cm.) in verticale nei fori sulla parte superiore della gabbia. Installare gli anelli di sollevamento, i dadi o un bullone a occhio sulle aste filettate. Sollevare la gabbia con il dado di sollevamento dal corpo valvola.

### **⚠ AVVERTENZA**

**Il sollevamento della gabbia deve essere eseguito con un sollevatore verticale o rettilineo, utilizzando l'apparecchiatura mostrata nella Figura 6. Il sollevamento con una qualsiasi angolazione può danneggiare l'apparecchiatura e causare danni alla proprietà o lesioni personali.**

6. Rimuovere e smaltire tutte le guarnizioni a spirale (Rif. 43 e 11).

Figura 6. Rimozione della gabbia con asta di sollevamento e dado

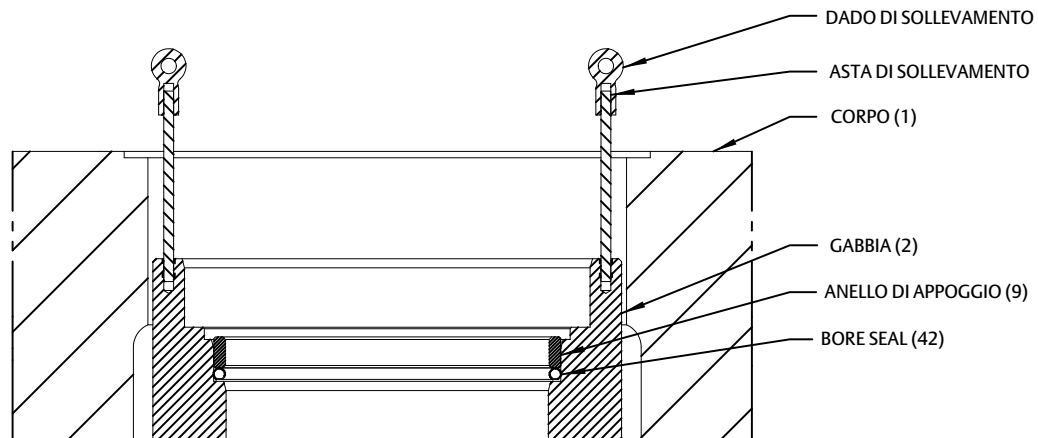

#### Nota

I fori di sollevamento di gabbia e fermo della gabbia facilitano lo smontaggio. Per evitare danneggiamenti al foro di sollevamento della gabbia, innestare completamente l'asta filettata nel foro della gabbia, ma non serrare eccessivamente l'asta di sollevamento. È sufficiente che venga serrata a mano.

Se è difficile sollevare la gabbia, è possibile utilizzare un pezzo di legno e un martello per colpire la smussatura superiore della gabbia, per allentarla dal corpo o dalla guarnizione dell'anello sede.

Per la rimozione della gabbia sono necessarie le barre filettate ASTM A193 B7 o simili.

Per ulteriori informazioni, rivolgersi [all'ufficio vendite Emerson](#).

## Configurazioni diverse da quelle con trim TSO

1. Rimuovere l'anello di sede (Rif. 4) e la guarnizione della sede (Rif. 12).
2. Fare riferimento alle procedure di manutenzione dell'otturatore della valvola e di lappatura delle sedi.

## Trim TSO

Trim TSO: diametro di passaggio di 0,8125 pollici (Figura 8)

1. Rimuovere la spina che blocca il tappo interno dello stelo.
2. Usando una chiave a nastro o un attrezzo simile, svitare il tappo esterno dal tappo interno. Fare attenzione a non danneggiare le superfici della guida del tappo esterno.
3. Rimuovere la tenuta della sede morbida protetta.
4. Controllare che i componenti non presentino danni e se necessario sostituirli.
5. Fare riferimento alle procedure di manutenzione dell'otturatore della valvola e di lappatura delle sedi.

### Trim TSO: diametro di passaggio di 1,6875 pollici (Figura 9)

1. Rimuovere il fermo, l'anello di appoggio, gli anelli antiestrusione e la fascia elastica.
2. Rimuovere le viti di fermo che fissano il tappo esterno allo stelo.
3. Usando una chiave a nastro o un attrezzo simile, svitare il tappo esterno dal tappo interno. Fare attenzione a non danneggiare le superfici della guida del tappo esterno.
4. Rimuovere la tenuta della sede morbida protetta.
5. Controllare che i componenti non presentino danni e se necessario sostituirli.
6. Fare riferimento alle procedure di manutenzione dell'otturatore della valvola e di lappatura delle sedi.

### Trim TSO: diametri di passaggio di 2,6875 pollici e superiori (Figura 10)

1. Rimuovere il fermo, l'anello di appoggio, gli anelli antiestrusione e la fascia elastica.
2. Rimuovere le viti di fermo che fissano il tappo esterno al tappo interno.
3. Usando una chiave a nastro o un attrezzo simile, svitare il tappo esterno dal tappo interno. Fare attenzione a non danneggiare le superfici della guida del tappo esterno.
4. Rimuovere la tenuta della sede morbida protetta.
5. Controllare che i componenti non presentino danni e se necessario sostituirli.
6. Fare riferimento alle procedure di manutenzione dell'otturatore della valvola e di lappatura delle sedi.

## Manutenzione dell'otturatore della valvola

Se non altrimenti specificato, i numeri di riferimento nella presente procedura rimandano alle Figure 22, 23, 24, 26, 28, 30, 32, 34, 36 o 38.

1. Dopo aver rimosso l'otturatore della valvola (Rif. 5) secondo le istruzioni di manutenzione del trim, procedere come indicato di seguito:

Nelle valvole HPD e HPAD, le fasce elastiche (Rif. 8) si trovano in almeno due sezioni; rimuovere le sezioni dalle sedi scanalate dell'otturatore della valvola.

Per le valvole HPS e HPAS, passare alla fase 2.

Nelle valvole HPT e HPAT, estrarre con cautela l'anello di tenuta (Rif. 10) dall'otturatore della valvola con un cacciavite. Estrarre lentamente l'anello di appoggio e l'anello di tenuta (Rif. 9 e 8) dall'otturatore.

2. Per la sostituzione dello stelo dell'otturatore (Rif. 6), estrarre il perno (Rif. 7) e svitare lo stelo dall'otturatore della valvola.

### AVVISO

**Non riutilizzare uno stelo vecchio con un otturatore nuovo. L'uso di uno stelo vecchio con un otturatore nuovo richiede la trapanatura di un nuovo foro per perno nell'adattatore. L'operazione può indebolire lo stelo e comprometterne il funzionamento. Se occorre un otturatore della valvola nuovo, ordinarlo sempre insieme allo stelo e al perno. Richiedere ciascun componente facendo uso del numero di pezzo corretto, ma indicare chiaramente che si desidera ordinarli come gruppo unico.**

**È possibile tuttavia usare un vecchio otturatore della valvola con uno stelo nuovo.**

Figura 7. Dettaglio della sede morbida protetta

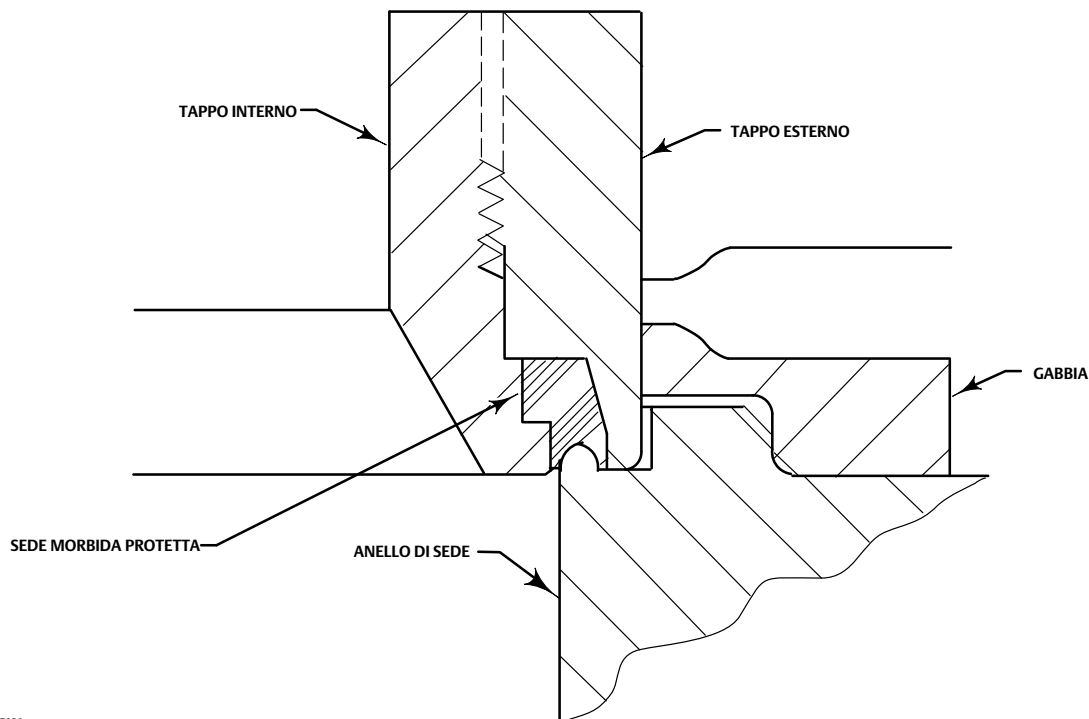

A7039

3. Avvitare lo stelo nuovo nell'otturatore della valvola e serrarlo alla coppia di serraggio indicata nella Tabella 9. Usando il foro per il perno dell'otturatore come guida, praticare il foro per il perno nello stelo. Per la misura corretta del foro, fare riferimento alla Tabella 9.
4. Inserire il perno per fissare il gruppo.
5. Se occorre lappare le superfici di appoggio, eseguire la procedura di lappatura delle sedi prima di installare le fasce elastiche sulle valvole HPD/HPAD o l'anello di tenuta sulle valvole HPT/HPAT. Le istruzioni di installazione delle fasce elastiche e dell'anello di tenuta, nonché di montaggio della valvola, sono disponibili nella procedura di sostituzione del trim.

## Lappatura delle sedi

Se non altrimenti specificato, i numeri di riferimento nella presente procedura rimandano alle Figure 22, 23, 24, 26, 28, 30, 32, 34, 36 o 38.

Nella sede metallo-metallo nel corpo valvola è normale di avere una certa misura di perdite. Se tuttavia la perdita si presenta eccessiva, si consiglia di lappare le superfici di appoggio dell'otturatore della valvola e dell'anello di sede per migliorarne le condizioni (le intaccature più profonde devono essere rilavorate piuttosto che lappate). Usare una pasta smeriglio di buona qualità con grana da 280 a 600. Applicare la pasta alla base dell'otturatore della valvola.

Figura 8. Tipico gruppo trim TSO non bilanciato, design con passaggio ridotto (diametro di passaggio di 0,8125 pollici)

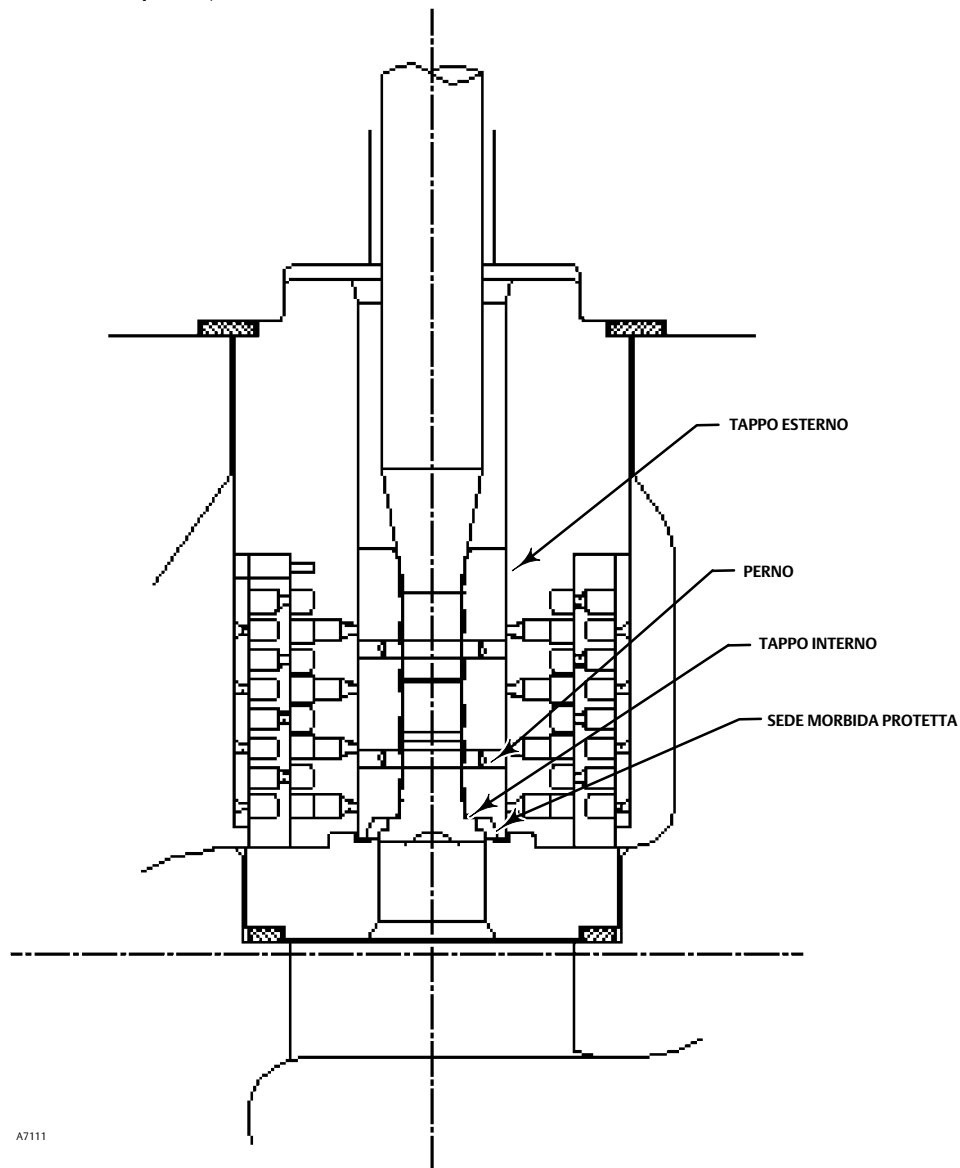

A7111

**Nota**

Le valvole serie HP sono dotate di guarnizioni a spirale che vengono pressate per mantenere la tenuta. Per questa ragione, non devono essere riutilizzate, nemmeno dopo la procedura di lappatura.

È possibile usare una guarnizione vecchia per lappare la sede, ma deve essere poi sostituita con una guarnizione nuova.

Per conservare gli effetti della lappatura, non cambiare la posizione dell'anello di sede nella cavità del corpo valvola o la posizione della gabbia sull'anello di sede dopo la lappatura delle superfici di appoggio. Dopo la rimozione dei componenti per la pulizia o per la sostituzione delle guarnizioni vecchie, rimontarli con cura nella posizione originale.

Figura 9. Tipico Trim TSO bilanciato (diametro di passaggio di 1,6875 pollici)

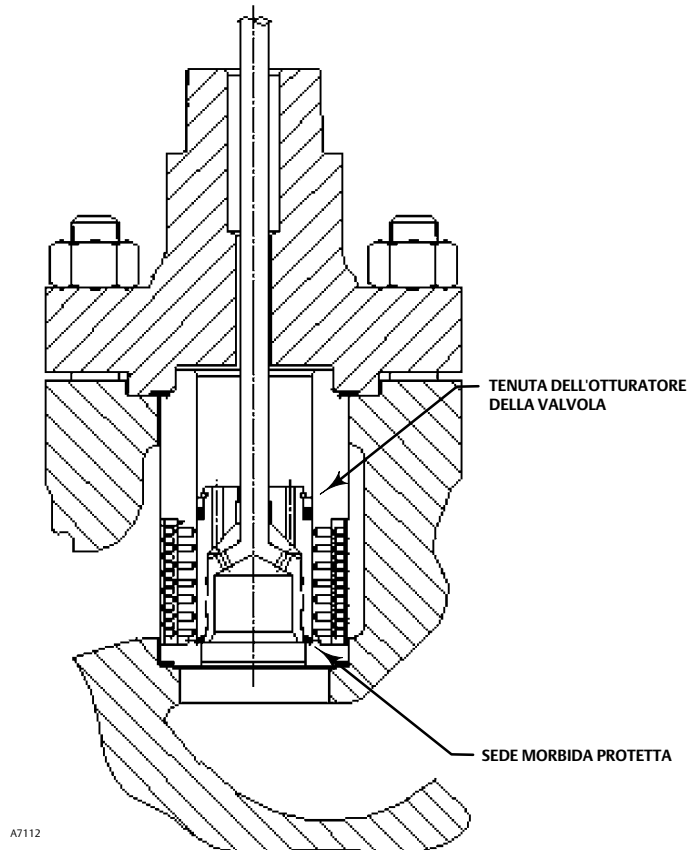

Eeguire la lappatura delle superfici di appoggio in base alla procedura seguente.

1. Installare i componenti seguenti in base alle istruzioni fornite nella procedura di sostituzione del trim: la guarnizione della sede usata (Rif. 12), l'anello di sede (Rif. 4), la gabbia (Rif. 2) e la guarnizione del cappello usata (Rif. 11).
2. Procedere a seconda della situazione:
 

Nelle valvole HPD, HPAD, HPT e HPAT, installare il gruppo dell'otturatore della valvola e dello stelo (Rif. 5 e 6), senza fasce elastiche o anello di tenuta (Rif. 8), nella gabbia.

Nelle valvole HPS o HPAS, installare il gruppo dell'otturatore della valvola e dello stelo (Rif. 5 e 6) nella gabbia.
3. Installare il cappello (Rif. 18) sullo stelo della valvola e fissarlo con quattro dei sei dadi esagonali (Rif. 14).
4. Installare un'impugnatura, per esempio un tratto di lamina di ferro fissata con i controdadi, allo stelo della valvola. Ruotare l'impugnatura alternatamente in ciascuna direzione per lappare la sede.
5. Dopo la lappatura, smontare i componenti secondo necessità (è possibile contrassegnare la posizione dell'anello di sede e della gabbia con un pennarello a punta morbida). Pulire le superfici di appoggio, sostituire le guarnizioni, rimontare i componenti (collocare l'anello di sede e la gabbia nella posizione originale) e verificare la tenuta. Se necessario, ripetere la procedura di lappatura.



Figura 10. Tipico gruppo trim TSO bilanciato, design con passaggio di grandi dimensioni (diametri di passaggio di 2,6875 pollici e superiori)

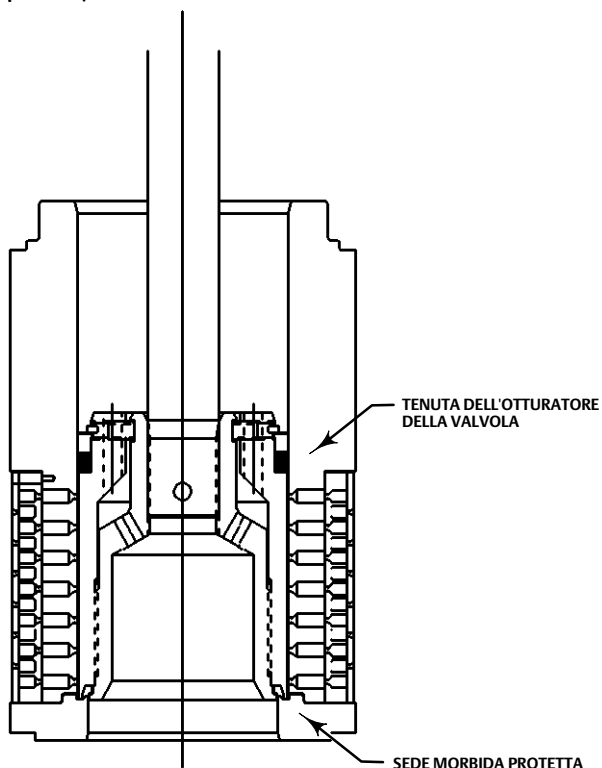

A7096

Tabella 10. Gruppi dell'attuatore per numero modello

<b>Gruppo 1</b> Castello da 71 e 90 mm (2-13/16 e 3-9/16 in.)	<b>Gruppo 100</b> Castello da 127 mm (5 in.)
472 e 473 585C 1B 644 e 645 655 657 e 667 685SE e 685SR 1008	472 473 474 476 585C 657 685 785C
	<b>Gruppo 101</b> Castello da 127 mm (5 in.)
	667
<b>Gruppo 407</b> Castello da 127 mm (5 in.)	<b>Gruppo 802</b> Castello da 127 mm (5 in.)
585C 657 685 785C	585C 685 785C
<b>Gruppo 803</b> bocca di giogo da 127 mm (5 in.) bocca di giogo da 178 mm (7 in.)	<b>Gruppo 805</b> Castello da 178 mm (7 in.)
685 785C	685 785C

## Sostituzione del trim

### **⚠ AVVERTENZA**

**Leggere il messaggio di avvertenza all'inizio della sezione Manutenzione.**

Al termine della manutenzione del trim, rimontare il corpo valvola attenendosi alle fasi numerate elencate di seguito. Verificare che tutte le superfici di tenuta siano pulite a fondo. Se non altrimenti specificato, i numeri di riferimento nella presente procedura rimandano alle Figure 22, 23, 24, 26, 28, 30, 32, 34, 36 o 38.

#### **Nota**

Ispezionare l'anello di sede, la gabbia, il fermo della gabbia (in dotazione), il cappello e le superfici della guarnizione del corpo. Tali superfici devono essere in buone condizioni, con tutto i materiali estranei rimossi. È possibile ignorare piccole bave inferiori a circa 0,076 mm (0,003 in.) di altezza (lo spessore di un capello umano). I graffi o le sbavature che scorrono lungo le dentellature non sono consentite in alcuna condizione, poiché impediscono la tenuta corretta delle guarnizioni.

#### **Nota**

I fori per il bilanciamento della pressione nell'otturatore della valvola sono necessari per il funzionamento corretto e sicuro della valvola. Controllare i fori per il bilanciamento tutte le volte che la valvola viene smontata per la manutenzione. Rimuovere dai fori eventuali accumuli di polvere, blocchi o ostruzioni.

## HPD da 2 a 6 pollici (lungo), HPT (lungo) e HPAD e HPAT CL1500 da 2 a 8 pollici

### Configurazioni diverse da quelle con trim TSO

#### **Nota**

Nel montare la gabbia standard, allineare due dei fori della gabbia con l'asse del corpo valvola. Fare riferimento alla Figura 23.

1. Installare la guarnizione della sede (Rif. 12) sul corpo valvola. Installare l'anello di sede (Rif. 4).
2. Installare la gabbia.
3. Per installare le fasce elastiche e gli anelli di tenuta (Rif. 8), procedere come indicato di seguito:

Per le valvole HPD e HPAD, le fasce elastiche di ricambio vengono fornite come un pezzo unico. Per rompere a metà questa fascia elastica di ricambio, usare una morsa a ganasce tenere. Posizionare la nuova fascia elastica nella morsa in modo che le ganasce la comprimano fino a renderla ovale. Stringere lentamente la morsa finché la fascia non si spezza alle due estremità. Se un lato si spezza per primo, non cercare di rompere o tagliare l'altro lato. Continuare a comprimere la fascia elastica finché anche l'altro lato non si spezza. In alternativa, è possibile incidere la fascia e spezzarla tenendola su una superficie rigida, come il bordo di un tavolo. Si sconsiglia di segare o tagliare la fascia.

Rimuovere eventuali nastri adesivi o altre coperture dal gruppo dell'otturatore della valvola e dello stelo e appoggiarlo su una superficie che non lo danneggi. Quindi collocare le fasce elastiche nelle apposite sedi scanalate, facendo combaciare le estremità spezzate.

Nelle valvole HPT e HPAT, installare l'anello di tenuta (Rif. 8) sull'otturatore della valvola (Rif. 5). Installare l'anello con il lato aperto rivolto verso il lato anello di sede dell'otturatore della valvola, per le applicazioni con flusso in basso (Inserto A, Figura 25), e con il

lato aperto rivolto verso il lato stelo dell'otturatore, per le applicazioni con flusso in alto (Insero B, Figura 25). Posizionare l'anello di appoggio (Rif. 9) sull'otturatore della valvola. Fissare con l'anello di sicurezza (Rif. 10).

In presenza di una valvola HPAS Micro-Flat, quando si sostituisce il cappello sul corpo valvola, assicurarsi che l'otturatore della valvola Micro-Flat e il gruppo stelo siano orientati come illustrato in Figura 11. Quindi, far scivolare il cappello sullo stelo e sui prigionieri.

---

**Nota**

Gli otturatori valvola Micro-Flat devono essere installati come illustrato nelle Figura 11 e 23. Il corretto orientamento dell'otturatore aumenta l'area di supporto guida per l'otturatore e lo stelo.

---

**Figura 11. Orientamento otturatore valvola Micro-Flat**

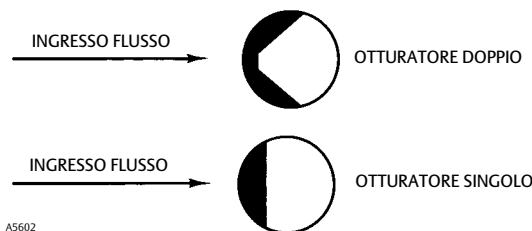

4. Installare l'otturatore della valvola nella gabbia.
5. Installare la guarnizione del cappello (Rif. 11) sulla gabbia.
6. Installare il cappello sullo stelo della valvola, quindi nel corpo valvola.

**Trim TSO**

Trim TSO: diametro di passaggio di 0,8125 pollici (Figura 8)

1. Avvitare il tappo esterno sul tappo interno finché le parti metalliche non fanno battuta l'una contro l'altra, usando una chiave a nastro o un attrezzo simile per non danneggiare le superfici della guida del tappo esterno.
2. Marcare il tappo interno e il tappo esterno con un contrassegno di allineamento nella posizione di montaggio.
3. Smontare il tappo esterno dal tappo interno e installare la tenuta sopra il tappo interno, in modo che quest'ultima si trovi al di sotto dell'area filettata.
4. Avvitare il tappo esterno sul tappo interno e serrarlo con una chiave a nastro o un attrezzo simile fino ad allineare i contrassegni di allineamento. In questo modo le parti metalliche dei tappi fanno battuta tra di loro e la tenuta viene compressa nel modo appropriato. Fare attenzione a non danneggiare le superfici della guida del tappo esterno.
5. Praticare un foro nel tappo interno con una punta da trapano delle dimensioni corrette (analoghe a quelle del perno dello stelo) e installare il perno.
6. Installare la guarnizione del cappello (Rif. 11) sulla gabbia.
7. Installare il cappello sullo stelo della valvola, quindi nel corpo valvola.

### Trim TSO: diametro di passaggio di 1,6875 pollici (Figura 9)

1. Avvitare il tappo esterno sul tappo interno finché le parti metalliche non fanno battuta l'una contro l'altra, usando una chiave a nastro o un attrezzo simile per non danneggiare le superfici della guida del tappo esterno.
2. Marcare le sommità del tappo interno e dello stelo con un contrassegno di allineamento nella posizione di montaggio.
3. Smontare il tappo esterno dal tappo interno e installare la tenuta sopra il tappo interno, in modo che quest'ultima si trovi al di sotto dell'area filettata.
4. Avvitare il tappo esterno sul tappo interno e serrarlo con una chiave a nastro o un attrezzo simile fino ad allineare i contrassegni di allineamento. In questo modo le parti metalliche dei tappi fanno battuta tra di loro e la tenuta viene compressa nel modo appropriato. Fare attenzione a non danneggiare le superfici della guida del tappo esterno.
5. Installare le viti di fermo centrando lo stelo nel tappo esterno e serrare a una coppia di 11 N·m (8 lbf-ft).
6. Montare la fascia elastica, gli anelli antiestrusione, l'anello di appoggio e il fermo.
7. Installare la guarnizione del cappello (Rif. 11) sulla gabbia.
8. Installare il cappello sullo stelo della valvola, quindi nel corpo valvola.

### Trim TSO: diametri di passaggio di 2,6875 pollici e superiori (Figura 10)

1. Avvitare il tappo esterno sul tappo interno finché le parti metalliche non fanno battuta l'una contro l'altra, usando una chiave a nastro o un attrezzo simile per non danneggiare le superfici della guida del tappo esterno.
2. Marcare le sommità del tappo interno e del tappo esterno con un contrassegno di allineamento nella posizione di montaggio.
3. Smontare il tappo esterno dal tappo interno e installare la tenuta sopra il tappo interno, in modo che quest'ultima si trovi al di sotto dell'area filettata.
4. Avvitare il tappo esterno sul tappo interno e serrarlo con una chiave a nastro o un attrezzo simile fino ad allineare i contrassegni di allineamento. In questo modo le parti metalliche dei tappi fanno battuta tra di loro e la tenuta viene compressa nel modo appropriato. Fare attenzione a non danneggiare le superfici della guida del tappo esterno.
5. Installare le viti di fermo centrando il tappo interno nel tappo esterno e serrare a una coppia di 11 N·m (8 lbf-ft).
6. Montare la fascia elastica, gli anelli antiestrusione, l'anello di appoggio e il fermo.
7. Installare la guarnizione del cappello (Rif. 11) sulla gabbia.
8. Installare il cappello sullo stelo della valvola, quindi nel corpo valvola.

### Strutture HPD e HPT da 8 a 24 pollici e HPAD/HPAT da 12 pollici (Figure 26, 27, 28, 29, 30, 31, 32, 33, 38, 39 e 40)

1. Installare la guarnizione piana dell'anello di sede (Rif. 12) nella scanalatura inferiore della guarnizione nel corpo valvola (Rif. 1), assicurandosi che la guarnizione sia centrata nella scanalatura e che la parte inferiore della guarnizione sia a filo con la superficie di accoppiamento nel corpo.
2. Se necessario, installare l'anello di sede (Rif. 4) nel corpo della valvola. Sollevare mediante gli anelli di sollevamento presenti sulle aste filettate avvitate nei fori di sollevamento in dotazione. Prestare attenzione ad abbassare l'anello di sede in modo uniforme e assicurarsi che l'anello di sede non danneggi la guarnizione piatta (Rif. 12).
3. Se necessario, far scivolare un anello di tenuta (Rif. 42) nella scanalatura più bassa della gabbia con il lato aperto rivolto verso la parte superiore o inferiore dell'anello di sede, a seconda della direzione del flusso. Assicurarsi che l'anello antiestrusione sia sul lato chiuso dell'anello di tenuta e che la superficie conica dell'anello antiestrusione e dell'anello di tenuta combacino correttamente (Figura 12).

Figura 12. Dettaglio della sede morbida e orientamento di installazione

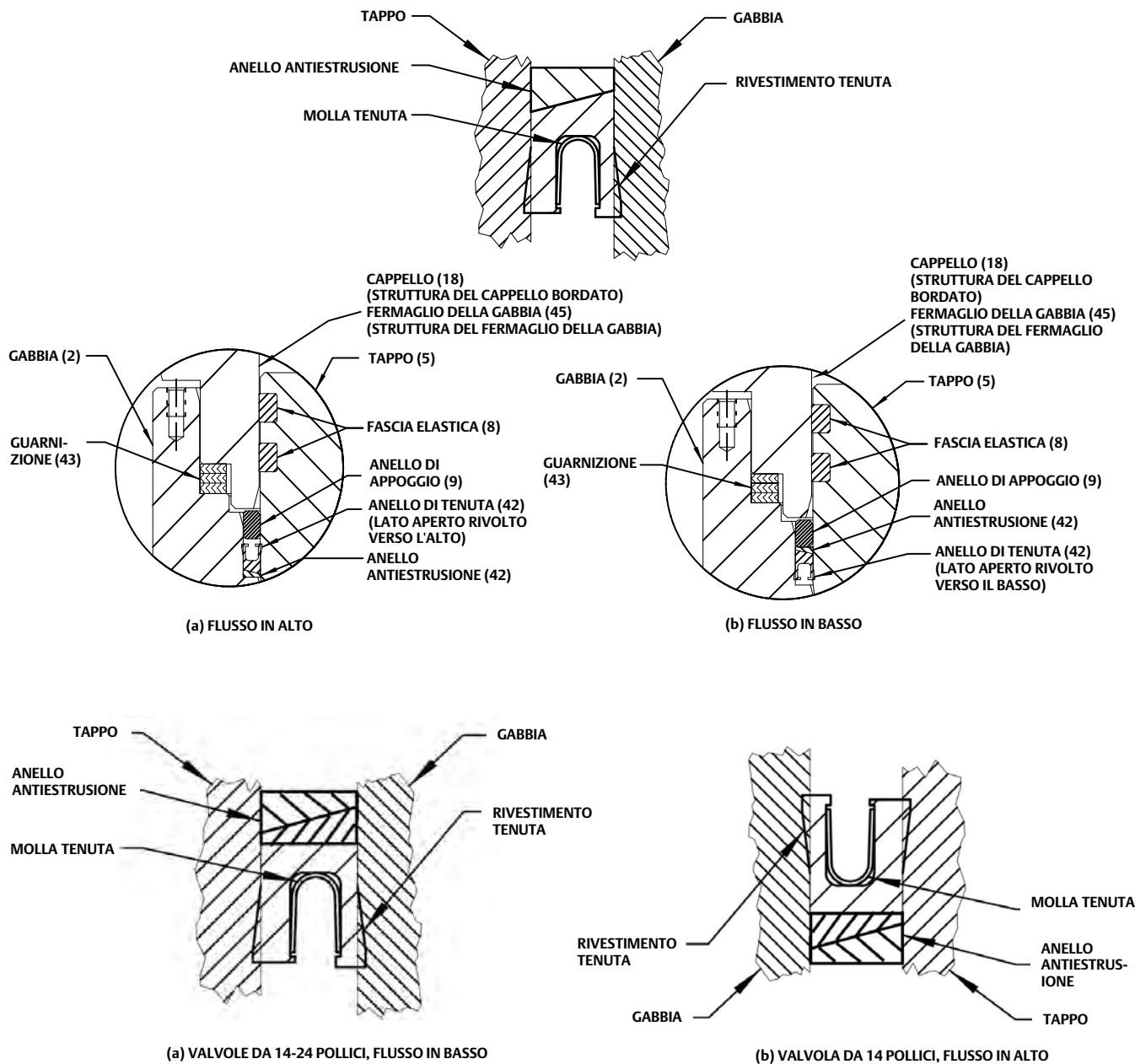

**Nota**

L'anello antiestrusione NON è reversibile. C'è una faccia piatta piana e un lato conico. Il lato conico dell'anello antiestrusione combacia con una superficie conica sull'anello di tenuta. La tenuta non funziona adeguatamente se non è montata correttamente. L'installazione della tenuta deve essere eseguita prima dell'installazione della gabbia nella valvola. Quando si installa un anello Bore Seal, fare riferimento alla sezione del trim Bore Seal.

4. Collocare l'anello di appoggio (Rif. 9) nella scanalatura della guarnizione fino a toccare l'anello di tenuta (Rif. 42).
5. Installare aste filettate (lunghe circa 6 in.) nei fori sulla parte superiore della gabbia. Installare gli anelli di sollevamento, dadi o un bullone a occhiello sull'asta filettata.

---

**Nota**

Per evitare danneggiamenti ai fori di sollevamento della gabbia/anello di sede, innestare completamente l'asta filettata nel foro della gabbia/anello di sede, evitando di serrare eccessivamente l'asta di sollevamento. È sufficiente che venga serrata a mano.

Per l'installazione della gabbia/anello di sede sono necessarie le barre filettate ASTM A193 B7 o simili.

---

6. Installare la gabbia (Rif. 2) nel corpo valvola, sollevare la gabbia usando gli anelli di sollevamento sulle aste filettate. Durante l'installazione della gabbia (Rif. 2), fare attenzione ad abbassare la gabbia in modo uniforme e assicurarsi che la gabbia (Rif. 2) non danneggi la guarnizione piatta (Rif. 12) o l'anello di sede (Rif. 4).

---

**Nota**

Se si utilizza una gabbia con fori trapanati, pulire con aria compressa la gabbia e i fori prima di installarla nel corpo, per assicurarsi che eventuali detriti o sbavature non rimangano intrappolati tra la gabbia e l'otturatore, causando danni.

---

7. Per le valvole da 8 a 12 pollici con cappello bordato, installare 3 guarnizioni spirometalliche (Rif. 43). Per le valvole da 8 a 14 pollici con fermo della gabbia (Rif. 45), installarne 2, per valvole da 16 a 24 pollici con fermo della gabbia (Rif. 45) installarne 3, assicurandosi che le guarnizioni siano a filo con la superficie della scanalatura.
8. Se necessario, installare il fermo della gabbia (Rif. 45) sulla parte superiore della gabbia. Per le valvole da 8 a 12 pollici, installare una singola guarnizione spirometallica (Rif. 43) nella scanalatura della guarnizione sulla parte superiore del fermo della gabbia. Per la valvola da 14 pollici, installare le 2 guarnizioni nella scanalatura della guarnizione sulla parte superiore del fermo della gabbia. Per le valvole da 8 a 12 pollici, installare una singola guarnizione spirometallica (Rif. 43) nella scanalatura della guarnizione sulla parte superiore del fermo della gabbia.
9. Installare la guarnizione del cappello (Rif. 11) nella scanalatura attorno all'apertura del trim del corpo valvola.
10. Installare 2 fasce elastiche (Rif. 8) nelle scanalature dell'otturatore (Rif. 5).

---

**Nota**

In caso sia necessario installare nuove fasce elastiche, le fasce di ricambio vengono fornite come un pezzo unico. Per spezzare le fasce elastiche di ricambio in due, usare una morsa a ganasce tenere. Posizionare la nuova fascia elastica nella morsa in modo che le ganasce la comprimano fino a renderla ovale. Stringere lentamente la morsa finché la fascia non si spezza presso le due estremità. Se un lato si spezza per primo, non cercare di rompere o tagliare l'altro lato. Continuare a comprimere la fascia elastica finché anche l'altro lato non si spezza. In alternativa, è possibile incidere la fascia e spezzarla, tenendola su una superficie rigida, come il bordo di un tavolo. Si sconsiglia di segare o tagliare la fascia.

---

11. Collocare il gruppo tappo/stelo nel foro della gabbia (Rif. 2) e appoggiare delicatamente la superficie di appoggio del tappo contro la superficie della sede nella gabbia e accertarsi che gli anelli del pistone non fuoriescano.
12. Abbassare il cappello (Rif. 18) sopra lo stelo dell'otturatore della valvola, assicurandosi che lo stelo della valvola sia centrato sul cappello. Questo è importante, per fare in modo che la parte superiore dello stelo innesti il foro di alesaggio della baderna nel cappello. Continuare ad abbassare il cappello sopra il fermo della gabbia.

**Nota**

Prestare attenzione a evitare che il cappello schiacci le guarnizioni spirometalliche quando il cappello viene abbassato sulla valvola.

In caso di danni, sarà necessario sostituire le guarnizioni.

I dadi esagonali prelubrificati (Rif. 14) citati alla fase 10 si riconoscono dalla pellicola nera che ricopre le filettature.

Le procedure corrette di serraggio dei bulloni descritte alla fase 10 prevedono, fra le altre operazioni, di verificare che le filettature dei prigionieri del cappello siano pulite e che i dadi siano serrati in modo uniforme in base alle coppie indicate.

**AVVISO**

**La mancata osservanza di tali procedure nel serraggio dei bulloni che fissano il cappello alla valvola e delle coppie di serraggio indicate nella Tabella 7 potrebbe provocare danni alla valvola. Per questa procedura, non è consentito l'uso di barre di prolunga o chiavi a percussione. Si sconsiglia di applicare il serraggio a caldo.**

**Nota**

Si consiglia di installare i prigionieri e i dadi in modo che il marchio del produttore e la marcatura del grado del materiale siano visibili, per agevolare il confronto con i materiali selezionati e documentati nella scheda del numero di serie Emerson/Fisher fornita con il prodotto.

**⚠ AVVERTENZA**

**L'uso di prigionieri e dadi realizzati con materiali non idonei o l'uso di pezzi non adeguati può provocare danni o il malfunzionamento del dispositivo. Non utilizzare o assemblare il prodotto usando prigionieri e dadi non approvati da Emerson/Fisher e/o elencati sulla scheda del numero di serie fornita con il prodotto. L'uso di materiali e pezzi non approvati può causare tensioni superiori ai limiti di progettazione o codifica indicati per questo particolare servizio. Installare i prigionieri in modo che il contrassegno di identificazione del produttore e del grado del materiale sia visibile. Se si sospetta che i pezzi in uso non corrispondano ai pezzi approvati, rivolgersi immediatamente all'[ufficio vendite Emerson](#).**

13. Lubrificare le filettature dei prigionieri, le superfici dei dadi esagonali (Rif. 14) e delle rondelle (Rif. 40) (se fornite) con lubrificante anti-grippaggio (non necessario se si usano dadi esagonali nuovi prelubrificati). Ricollocare in sede i dadi esagonali, senza serrarli. Serrare i dadi in sequenza incrociata, senza superare di un 1/4 la coppia di serraggio nominale indicata nella Tabella 7. Una volta serrati tutti i dadi al valore specificato, aumentare il serraggio di 1/4 della coppia di serraggio nominale e ripetere la sequenza incrociata. Ripetere la procedura finché tutti i dadi non sono serrati alla coppia nominale specificata. Serrare ulteriormente i dadi in base alla coppia finale e, se uno dei dadi si muove ancora, serrarli tutti di nuovo.
14. Installare la baderna e il premistoppa nuovi seguendo le fasi 15 e 16 della procedura di sostituzione della baderna. Osservare con attenzione la nota che precede la fase 15.
15. Montare l'attuatore seguendo le procedure fornite nel relativo manuale di istruzioni. Verificare la presenza di eventuali perdite dalla baderna quando si mette in funzione la valvola. Serrare di nuovo i dadi della flangia del premistoppa secondo necessità (Tabella 6).

**HPD (corto) da 3 a 6 pollici, HPT (corto), HPS (corto) e HPAD, HPAT CL2500 da 6 a 8 pollici (Figure 34, 35, 36 e 37)**

1. Installare la guarnizione piana dell'anello di sede (Rif. 12) nella scanalatura inferiore della guarnizione nel corpo valvola (Rif. 1), assicurandosi che la guarnizione sia centrata nella scanalatura e che la parte inferiore della guarnizione sia a filo con la superficie di accoppiamento nel corpo.
2. Installare l'anello di sede (Rif. 4) sopra la guarnizione del corpo.
3. Installare la gabbia (Rif. 2) sopra l'anello di sede.
4. Se applicabile, installare l'anello di appoggio (Rif. 9) sulla scanalatura della gabbia.

5. Per le configurazioni HPT, far scivolare un anello di tenuta (Rif. 42) nel fermo della gabbia (Rif. 45), con il lato aperto rivolto verso la parte superiore o inferiore dell'anello di sede, a seconda della direzione del flusso. Per il flusso in alto, la tenuta deve essere orientata con l'apertura verso il lato cappello del fermo; per il flusso in basso l'apertura della tenuta deve essere rivolta verso il lato gabbia del fermo. Assicurarsi che l'anello antiestrusione sia sul lato chiuso dell'anello di tenuta (Figura 32).

---

**Nota**

L'anello antiestrusione NON è reversibile. C'è una faccia piatta piana e un lato ad angolo. I lati ad angolo devono essere installati uno contro l'altro. Se non è montata correttamente, la tenuta non funziona adeguatamente. L'installazione della tenuta deve essere eseguita prima dell'installazione del fermo della gabbia nella valvola. Per bloccare l'anello anti-estrusione mentre si abbassa la gabbia, utilizzare del grasso.

6. Installare il fermo della gabbia (Rif. 45) sulla parte superiore della gabbia.
7. Per le configurazioni HPD e HPT, installare fasce elastiche (Rif. 39) nelle scanalature dell'otturatore (Rif. 6).

---

**Nota**

In caso sia necessario installare nuove fasce elastiche, le fasce di ricambio vengono fornite come un pezzo unico. Per spezzare le fasce elastiche di ricambio in due, usare una morsa a ganasce tenere. Posizionare la nuova fascia elastica nella morsa in modo che le ganasce la comprimano fino a renderla ovale. Stringere lentamente la morsa finché la fascia non si spezza presso le due estremità. Se un lato si spezza per primo, non cercare di rompere o tagliare l'altro lato. Continuare a comprimere la fascia elastica finché anche l'altro lato non si spezza. In alternativa, è possibile incidere la fascia e spezzarla, tenendola su una superficie rigida, come il bordo di un tavolo. Si sconsiglia di segare o tagliare la fascia.

8. Installare l'otturatore (Rif. 6) nel gruppo attraverso il fermo della gabbia. Abbassare il gruppo fino a quando non è a contatto con la sede.
9. Installare 2 guarnizioni spirometalliche sulla scanalatura della guarnizione sul fermo della gabbia.
10. Installare la guarnizione del cappello (Rif. 11) nella scanalatura attorno all'apertura del trim del corpo valvola.
11. Abbassare il cappello (Rif. 18) sopra lo stelo dell'otturatore della valvola, assicurandosi che lo stelo della valvola sia centrato sul cappello. Questo è importante, per fare in modo che la parte superiore dello stelo innesti il foro di alesaggio della baderna nel cappello. Continuare ad abbassare il cappello sopra il fermo della gabbia.

---

**Nota**

Prestare attenzione a evitare che il cappello schiacci le guarnizioni spirometalliche quando il cappello viene abbassato sulla valvola. In caso di danni, sarà necessario sostituire le guarnizioni.

I dadi esagonali prelubrificati (Rif. 14) citati alla fase 12 si riconoscono dalla pellicola nera che ricopre le filettature.

Le procedure corrette di serraggio dei bulloni descritte alla fase 12 prevedono, fra le altre operazioni, di verificare che le filettature dei prigionieri del cappello siano pulite e che i dadi siano serrati in modo uniforme in base alle coppie indicate.

Fermo della gabbia e gabbia sono dotati di fori maschiati per il sollevamento, se necessario per l'installazione.

Per ulteriori informazioni, rivolgersi [all'ufficio vendite Emerson](#).

---

**⚠ AVVERTENZA**

**L'uso di prigionieri e dadi realizzati con materiali non idonei o l'uso di pezzi non adeguati può provocare danni o il malfunzionamento del dispositivo. Non utilizzare o assemblare il prodotto usando prigionieri e dadi non approvati da Emerson/Fisher e/o elencati sulla scheda del numero di serie fornita con il prodotto. L'uso di materiali e pezzi non approvati può causare sollecitazioni superiori ai limiti di progettazione o codifica indicati per questo particolare servizio. Installare i prigionieri in modo che il contrassegno di identificazione del produttore e del grado del materiale sia visibile. Se si sospetta che i pezzi in uso non corrispondano ai pezzi approvati, rivolgersi immediatamente [all'ufficio vendite Emerson](#).**



**AVVISO**

**La mancata osservanza di tali procedure nel serraggio dei bulloni che fissano il cappello alla valvola e delle coppie di serraggio indicate nella Tabella 7 potrebbe provocare danni alla valvola. Per questa procedura, non è consentito l'uso di barre di prolunga o chiavi a percussione. La coppia calda non è consigliata.**

**Nota**

Si consiglia di installare prigionieri e dadi in modo che il marchio del produttore e la marcatura del grado del materiale siano visibili, per agevolare il confronto con i materiali selezionati e documentati nella scheda del numero di serie Emerson/Fisher fornita con il prodotto.

12. Lubrificare le filettature dei prigionieri, le superfici dei dadi esagonali (Rif. 14) e delle rondelle (Rif. 40) (se fornite) con lubrificante anti-grippaggio (non necessario se si usano dadi esagonali nuovi prelubrificati). Ricollocare in sede i dadi esagonali, senza serrarli. Serrare i dadi in sequenza incrociata, senza superare un 1/4 del valore della coppia nominale indicato nella Tabella 9. Una volta serrati tutti i dadi al valore specificato, aumentare il serraggio di 1/4 della coppia di serraggio nominale e ripetere la sequenza incrociata. Ripetere la procedura finché tutti i dadi non sono serrati alla coppia nominale specificata. Serrare ulteriormente i dadi in base alla coppia finale e, se uno dei dadi si muove ancora, serrarli tutti di nuovo.
13. Installare la baderna e il premistoppa nuovi seguendo le fasi 15 e 16 della procedura di sostituzione della baderna. Osservare con attenzione la nota che precede la fase 15.
14. Montare l'attuatore seguendo le procedure fornite nel relativo manuale di istruzioni. Verificare la presenza di eventuali perdite dalla baderna quando si mette in funzione la valvola. Serrare di nuovo i dadi della flangia del premistoppa secondo necessità (Tabella 6).

## Aggiornamento: installazione del trim C-seal

**Applicare alle configurazioni HPD da 2 a 6 pollici (lungo), HPT (lungo) e HPAD e HPAT CL1500 da 2 a 8 pollici**

**Nota**

Una valvola con trim C-seal richiede una spinta supplementare dell'attuatore. Prima di installare il trim C-seal su una valvola esistente, contattare l'[ufficio vendite Emerson](#) per determinare i nuovi requisiti di spinta dell'attuatore.

Montare il nuovo gruppo dell'otturatore della valvola e del fermo (con guarnizione dell'otturatore C-seal) in base alle seguenti istruzioni:

**AVVISO**

**Per evitare perdite quando la valvola viene rimessa in servizio, usare i metodi e i materiali adeguati per proteggere tutte le superfici di tenuta del nuovo trim nel corso del montaggio dei singoli componenti e durante l'installazione nel corpo valvola.**

1. Applicare un lubrificante ad alta temperatura adatto sul diametro interno della guarnizione dell'otturatore C-seal. Lubrificare anche il diametro esterno dell'otturatore della valvola nel punto in cui la guarnizione dell'otturatore C-seal deve essere premuta nella posizione di tenuta corretta (Figura 13).
2. Orientare la guarnizione dell'otturatore C-seal in modo che svolga una corretta azione di tenuta, in base alla direzione del flusso del fluido di processo attraverso la valvola.
  - Nelle valvole con direzione del flusso in alto, la parte interna aperta della guarnizione C-seal deve essere rivolta verso l'alto (Figura 13).
  - Nelle valvole con direzione del flusso in basso, la parte interna aperta della guarnizione C-seal deve essere rivolta verso il basso (Figura 13).

**Nota**

Per posizionare correttamente la guarnizione dell'otturatore C-seal sull'otturatore della valvola è necessario usare un attrezzo installatore. Un attrezzo è disponibile presso la Fisher, oppure è possibile fabbricare un utensile simile facendo riferimento alle dimensioni riportate nella Figura 14.

3. Posizionare la guarnizione dell'otturatore C-seal sulla parte superiore dell'otturatore della valvola, quindi premere la guarnizione C-seal sull'otturatore usando l'apposito attrezzo installatore. Premere con cautela la guarnizione dell'otturatore C-seal sull'otturatore finché l'attrezzo installatore non fa battuta contro la superficie di riferimento orizzontale dell'otturatore della valvola (Figura 15).
4. Applicare un lubrificante ad alta temperatura adatto sulle filettature dell'otturatore. Quindi, posizionare il fermo C-seal sull'otturatore e serrarlo usando un attrezzo adeguato come una chiave a nastro.
5. Usando un punzone per centri, piegare le filettature sulla parte superiore dell'otturatore in un punto (Figura 16), in modo da fissare il fermo C-seal.
6. Installare il nuovo gruppo dell'otturatore e del fermo con la tenuta C-seal sul nuovo stelo seguendo le istruzioni riportate nella sezione Sostituzione del trim in questo manuale.
7. Installare le fasce elastiche seguendo le istruzioni riportate nella sezione Sostituzione del trim in questo manuale.
8. Rimuovere il cappello e l'attuatore della valvola esistenti seguendo le istruzioni riportate nella sezione Sostituzione della baderna in questo manuale.

Figura 13. HPD con trim C-seal

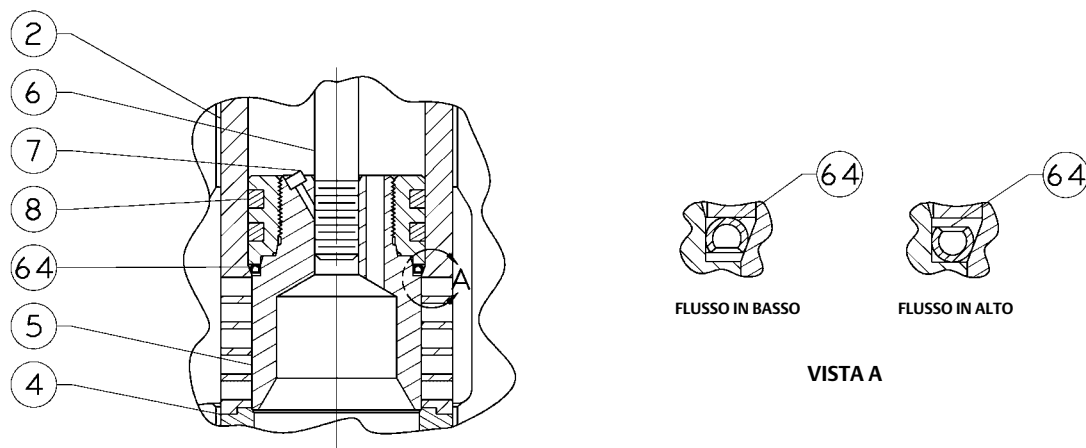

3781399-A

Figura 14. Attrezzo installatore per la tenuta dell'otturatore C-seal

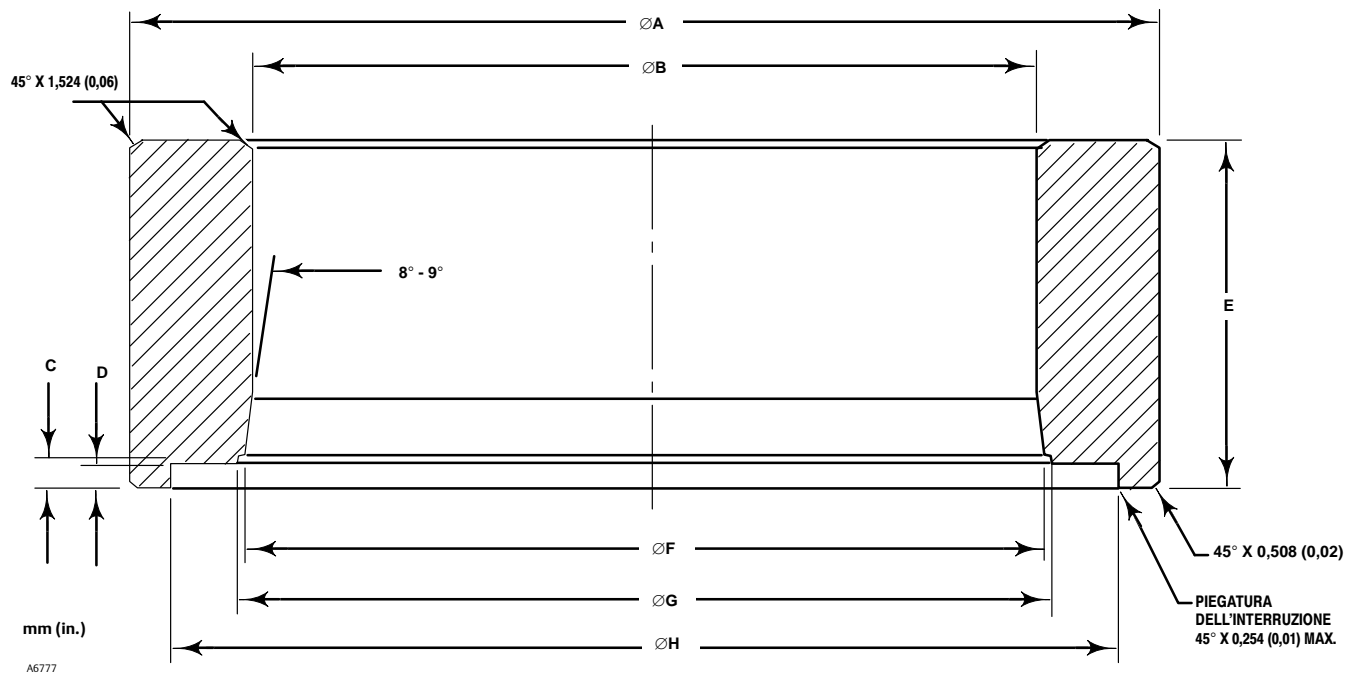

A6777

PER DIAMETRI DI PASSAGGIO DELL'OTTURA- TORE DELLA VALVOLA (pollici)	DIMENSIONI, mm (Figura 14)								Numero pezzo (per ordinare un attrezzo)
	A	B	C	D	E	F	G	H	
2,875	82,55	52,324 - 52,578	4,978 - 5,029	3,708 - 3,759	41,148	52,680 - 52,781	55,118 - 55,626	70,891 - 71,044	24B9816X012
3,4375	101,6	58,674 - 58,928	4,978 - 5,029	3,708 - 3,759	50,8	61,011 - 61,112	63,449 - 63,957	85,166 - 85,319	24B5612X012
3,625	104,394	65,024 - 65,278	4,978 - 5,029	3,708 - 3,759	50,8	68,936 - 69,037	71,374 - 71,882	89,941 - 90,094	24B3630X012
4,375	125,984	83,439 - 83,693	4,978 - 5,029	3,708 - 3,759	50,8	87,351 - 87,452	89,789 - 90,297	108,991 - 109,144	24B3635X012
5,375	142,748	100,076 - 100,33	4,978 - 5,029	3,708 - 3,759	45,974	103,835 - 103,937	106,274 - 106,782	128,219 - 128,372	23B9193X012
PER DIAMETRI DI PASSAGGIO DELL'OTTURA- TORE DELLA VALVOLA (pollici)	DIMENSIONI, pollici (Figura 14)								Numero pezzo (per ordinare un attrezzo)
	A	B	C	D	E	F	G	H	
2,875	3,25	2,060 - 2,070	0,196 - 0,198	0,146 - 0,148	1,62	2,074 - 2,078	2,170 - 2,190	2,791 - 2,797	24B9816X012
3,4375	4,00	2,310 - 2,320	0,196 - 0,198	0,146 - 0,148	2,00	2,402 - 2,406	2,498 - 2,518	3,353 - 3,359	24B5612X012
3,625	4,11	2,560 - 2,570	0,196 - 0,198	0,146 - 0,148	2,00	2,714 - 2,718	2,810 - 2,830	3,541 - 3,547	24B3630X012
4,375	4,96	3,285 - 3,295	0,196 - 0,198	0,146 - 0,148	2,00	3,439 - 3,443	3,535 - 3,555	4,291 - 4,297	24B3635X012
5,375	5,62	3,940 - 3,950	0,196 - 0,198	0,146 - 0,148	1,81	4,088 - 4,092	4,184 - 4,204	5,048 - 5,054	23B9193X012

**AVVISO**

**Non rimuovere lo stelo della valvola esistente dall'otturatore della valvola, a meno che non si intenda sostituire lo stelo della valvola.**

**Non riutilizzare mai uno stelo vecchio con un nuovo otturatore o installare uno stelo dopo averlo rimosso. La sostituzione dello stelo della valvola richiede la trapanatura di un nuovo foro per perno nello stelo. La trapanatura di questo foro può indebolire lo stelo e compromettere il funzionamento della valvola. È possibile tuttavia usare un vecchio otturatore della valvola con uno stelo nuovo.**

9. Rimuovere lo stelo e l'otturatore della valvola, la gabbia e l'anello di sede esistenti dal corpo valvola seguendo le istruzioni riportate nella sezione Rimozione del trim in questo manuale.
10. Sostituire tutte le guarnizioni secondo le istruzioni riportate nella sezione Sostituzione del trim in questo manuale.
11. Installare l'anello di sede, la gabbia, il gruppo dell'otturatore della valvola e del fermo e lo stelo nuovi nel corpo valvola e riassemblare completamente il gruppo della valvola seguendo le istruzioni riportate nella sezione Sostituzione del trim in questo manuale.

Figura 15. Installazione della tenuta dell'otturatore C-seal con l'attrezzo installatore

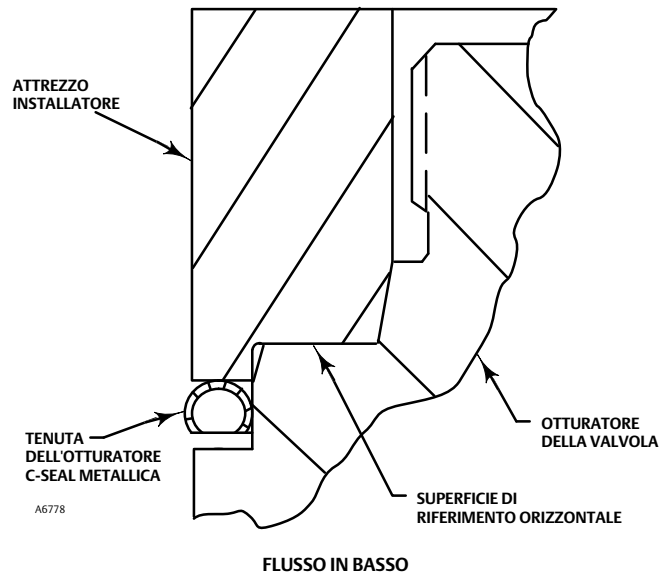

NOTA: PREMERE L'ATTREZZO INSTALLATORE SULL'OTTURATORE DELLA VALVOLA FINO A QUANDO FA BATTUTA CONTRO LA SUPERFICIE ORIZZONTALE DI RIFERIMENTO DELL'OTTURATORE.

Figura 16. Piegatura delle filettature del fermo C-seal

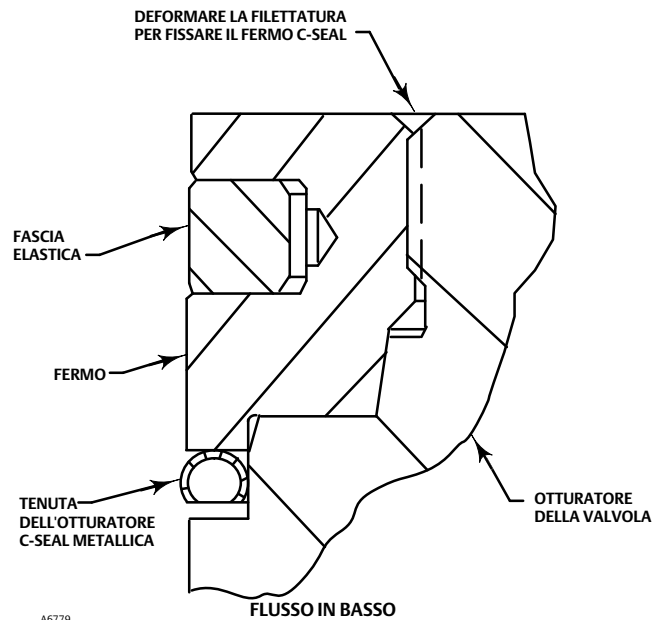

### AVVISO

Per evitare perdite eccessive e l'erosione della sede, l'otturatore della valvola deve essere spinto in sede con una forza sufficiente a superare la resistenza della tenuta dell'otturatore C-seal e deve fare battuta contro l'anello di sede. Per collocare correttamente in sede l'otturatore della valvola, applicare la medesima forza calcolata per un pieno carico durante il dimensionamento dell'attuatore. In assenza di caduta di pressione nella valvola, tale forza spingerà l'otturatore della valvola in sede, conferendo alla tenuta C-seal una deformazione permanente predeterminata. Al termine di questa operazione l'otturatore, la gabbia e l'anello di sede diventano un gruppo di elementi accoppiati.

12. Dopo aver applicato la massima forza dell'attuatore e aver installato completamente in sede l'otturatore della valvola, allineare l'indicatore della corsa dell'attuatore all'estremità inferiore della corsa della valvola. Per informazioni relative a questa procedura consultare il manuale di istruzioni dell'attuatore.

## Sostituzione del trim C-seal installato

Applicare alle configurazioni HPD da 2 a 6 pollici (lungo), HPT (lungo) e HPAD (lungo) e HPAT (lungo) da 2 a 8 pollici

### Rimozione del trim (modelli C-seal)

1. Rimuovere il cappello e l'attuatore della valvola seguendo le istruzioni riportate nella sezione Sostituzione della baderna in questo manuale.

### AVVISO

Per evitare perdite quando la valvola viene rimessa in servizio, usare i metodi e i materiali adeguati per proteggere tutte le superfici di tenuta dei componenti del trim durante la manutenzione.

Fare attenzione a non graffiare le superfici di tenuta durante la rimozione delle fasce elastiche e della tenuta dell'otturatore C-seal.

**AVVISO**

**Non rimuovere lo stelo della valvola dal gruppo dell'otturatore e del fermo a meno che non si intenda sostituire lo stelo della valvola.**

**Non riutilizzare mai uno stelo vecchio con un nuovo otturatore o installare uno stelo dopo averlo rimosso. La sostituzione dello stelo della valvola richiede la trapanatura di un nuovo foro per perno nello stelo. La trapanatura di questo foro può indebolire lo stelo e compromettere il funzionamento della valvola. È possibile tuttavia usare un vecchio otturatore della valvola con uno stelo nuovo.**

2. Rimuovere il gruppo dell'otturatore e del fermo (con la tenuta dell'otturatore C-seal), la gabbia e l'anello di sede dal corpo valvola seguendo le istruzioni riportate nella sezione Rimozione del trim in questo manuale.
3. Individuare le filettature precedentemente piegate sulla parte superiore dell'otturatore della valvola (Figura 16). Tali filettature fissano il fermo. Usare una punta da trapano da 1/8 pollice per eliminare la piegatura delle filettature. Trapanare circa 1/8 pollice nel metallo per rimuovere la piegatura.
4. Individuare la luce tra le estremità della fascia elastica. Usando un attrezzo adeguato, come un cacciavite piatto, fare leva con cautela per sollevare la fascia elastica dalla scanalatura nel fermo della tenuta C-seal.
5. Dopo aver rimosso la fascia elastica, individuare il foro di diametro pari a 1/4 di pollice nella scanalatura. In un fermo con due scanalature delle fasce elastiche, il foro si trova nella scanalatura superiore.
6. Selezionare un attrezzo adeguato, come un punzone, e posizionarne la punta all'interno del foro, con il corpo tangente al diametro esterno del fermo. Colpire leggermente l'attrezzo con un martello in modo da far girare il fermo e liberarlo dall'otturatore della valvola. Rimuovere il fermo dall'otturatore.
7. Usare un attrezzo adeguato, come un cacciavite piatto, per fare leva e sollevare la tenuta C-seal dall'otturatore. Fare attenzione a evitare di graffiare o danneggiare in altro modo le superfici di tenuta dove la tenuta C-seal fa battuta contro l'otturatore della valvola (Figura 17).
8. Controllare che la superficie di appoggio inferiore, dove l'otturatore fa battuta contro l'anello di sede, non presenti segni di usura o danni che possano compromettere il corretto funzionamento della valvola. Inoltre, controllare la superficie di appoggio superiore all'interno della gabbia dove la tenuta C-seal fa battuta contro la gabbia, e il bordo di tenuta dove la tenuta C-seal fa battuta contro l'otturatore (Figura 17).
9. Sostituire o riparare i componenti del trim seguendo le istruzioni per la lappatura delle sedi metalliche, per la rilavorazione delle sedi metalliche o per altri interventi di manutenzione dell'otturatore della valvola.

## Lappatura delle sedi metalliche (modelli C-seal)

Prima di installare una nuova tenuta dell'otturatore C-seal, lappare la superficie di appoggio inferiore (otturatore della valvola-anello di sede, Figura 17) seguendo le procedure descritte nella sezione Lappatura delle sedi metalliche in questo manuale.

## Rilavorazione delle sedi metalliche (modelli C-seal)

Fare riferimento alla Figura 18. Un otturatore con tenuta C-seal metallica presenta due superfici di appoggio. Una superficie di appoggio si trova nel punto in cui l'otturatore fa battuta contro l'anello di sede, l'altra nel punto in cui la tenuta C-seal fa battuta contro la superficie di appoggio superiore nella gabbia. La lavorazione delle sedi sull'anello di sede e/o sull'otturatore deve essere effettuata in modo uniforme rispetto all'area di appoggio nella gabbia.

**AVVISO**

**Se dall'anello di sede e dall'otturatore viene rimossa una certa quantità di metallo, e la quantità corrispondente non viene rimossa anche dall'area della sede della gabbia, la tenuta dell'otturatore C-seal si romperà al momento della chiusura della valvola e il fermo C-seal colpirà l'area di appoggio della gabbia impedendo alla valvola di chiudersi.**

Figura 17. Superfici di appoggio inferiore (otturatore della valvola-anello di sede) e superiore (tenuta dell'otturatore C-seal-gabbia)

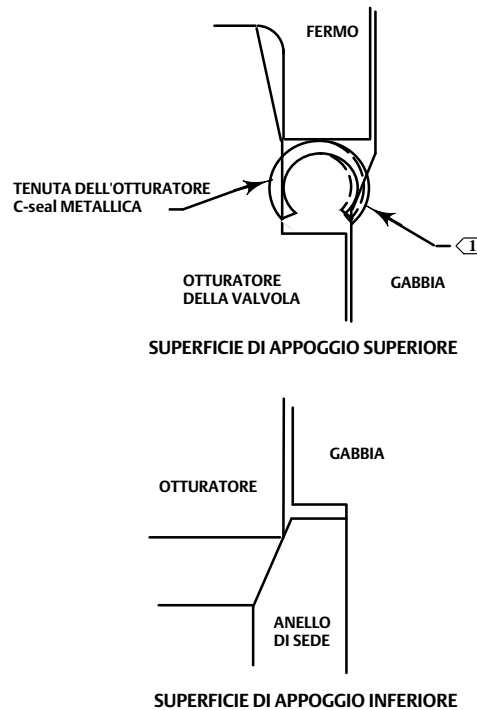

NOTA:

1 LA SUPERFICIE DI APPOGGIO SUPERIORE È L'AREA DI CONTATTO TRA LA TENUTA METALLICA C-seal E LA GABBIA.

A6780

## Sostituzione del trim (modelli C-seal)

1. Applicare un lubrificante ad alta temperatura adatto sul diametro interno della tenuta dell'otturatore C-seal. Lubrificare anche il diametro esterno dell'otturatore della valvola nel punto in cui la tenuta dell'otturatore C-seal deve essere premuta nella posizione di tenuta corretta (Figura 13).
2. Orientare la tenuta dell'otturatore C-seal in modo che svolga una corretta azione di tenuta, in base alla direzione del flusso del fluido di processo attraverso la valvola.
  - Nelle valvole con direzione del flusso in alto, la parte interna aperta della tenuta C-seal deve essere rivolta verso l'alto (Figura 13).
  - Nelle valvole con direzione del flusso in basso, la parte interna aperta della tenuta C-seal deve essere rivolta verso il basso (Figura 13).

### Nota

Per posizionare correttamente la tenuta dell'otturatore C-seal sull'otturatore della valvola è necessario usare un attrezzo installatore. Un attrezzo è disponibile presso la Fisher, oppure è possibile fabbricare un utensile simile facendo riferimento alle dimensioni riportate nella Figura 14.

3. Posizionare la tenuta dell'otturatore C-seal sulla parte superiore dell'otturatore della valvola, quindi premerla sull'otturatore usando l'attrezzo installatore. Premere con cautela la tenuta dell'otturatore C-seal sull'otturatore finché l'attrezzo installatore non fa battuta contro la superficie di riferimento orizzontale dell'otturatore della valvola (Figura 15).
4. Applicare un lubrificante ad alta temperatura adatto sulle filettature dell'otturatore. Quindi, posizionare il fermo C-seal sull'otturatore e serrarlo usando un attrezzo adeguato come una chiave a nastro.

Figura 18. Esempio di lavorazione delle superfici di appoggio inferiore (otturatore della valvola-anello di sede) e superiore (tenuta dell'otturatore C-seal-gabbia)

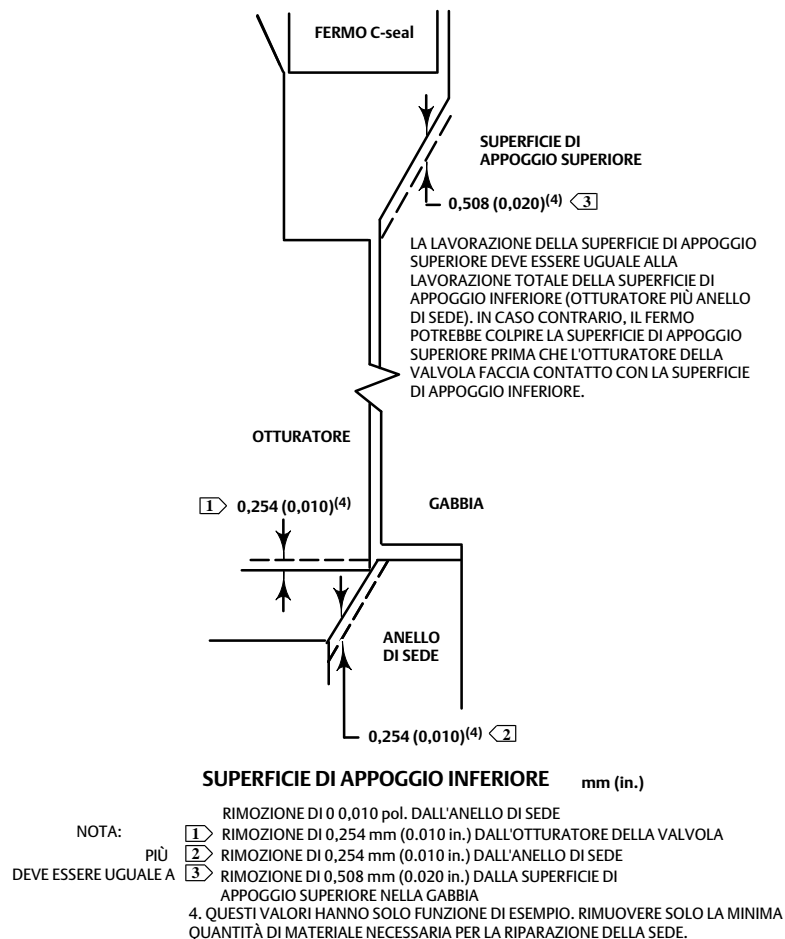

A6781 / JL

5. Usando un punzone per centri, piegare le filettature sulla parte superiore dell'otturatore in un punto (Figura 16), in modo da fissare il fermo C-seal.
6. Sostituire le fasce elastiche seguendo le istruzioni riportate nella sezione Sostituzione del trim in questo manuale.
7. Installare l'anello di sede, la gabbia, il gruppo dell'otturatore e del fermo e lo stelo nuovi nel corpo valvola e riassemble completamente il gruppo della valvola seguendo le istruzioni riportate nella sezione Sostituzione del trim in questo manuale.

## AVVISO

Per evitare perdite eccessive e l'erosione della sede, l'otturatore della valvola deve essere spinto in sede con una forza sufficiente a superare la resistenza della tenuta C-seal e deve fare battuta contro l'anello di sede. Per collocare correttamente in sede l'otturatore della valvola, applicare la medesima forza calcolata per un pieno carico durante il dimensionamento dell'attuatore. In assenza di caduta di pressione nella valvola, tale forza spingerà l'otturatore della valvola in sede, conferendo alla tenuta C-seal una deformazione permanente predeterminata. Al termine di questa operazione l'otturatore, la gabbia e l'anello di sede sono diventati un gruppo di elementi accoppiati.

8. Dopo aver applicato la massima forza dell'attuatore e aver installato completamente in sede l'otturatore della valvola, allineare l'indicatore della corsa dell'attuatore all'estremità inferiore della corsa della valvola. Per informazioni relative a questa procedura consultare il manuale di istruzioni dell'attuatore.



## Sostituzione del trim Bore Seal installato

Applicare a HPD da 8 a 14 pollici, HPT e HPAD da 12 pollici

Rimozione del trim (modelli Bore Seal)

1. Rimuovere l'attuatore della valvola e il cappello seguendo le istruzioni appropriate riportate nella sezione Sostituzione della baderna del presente manuale.

### AVVISO

**Per evitare perdite quando la valvola viene rimessa in funzione, utilizzare metodi e materiali appropriati per proteggere tutte le superfici di tenuta dei componenti del trim durante la manutenzione.**

**Fare attenzione a non graffiare le superfici di tenuta durante la rimozione delle fasce elastiche e della tenuta dell'otturatore Bore Seal.**

### AVVISO

**Non rimuovere lo stelo della valvola dal gruppo otturatore/fermo se non si intende sostituire lo stelo della valvola.**

**Non riutilizzare mai uno stelo della valvola vecchio con un otturatore nuovo, o installare nuovamente uno stelo della valvola dopo averlo rimosso. La sostituzione di uno stelo della valvola richiede la trapanatura di un nuovo foro per perno nello stelo. La trapanatura di questo foro può indebolire lo stelo e compromettere il funzionamento della valvola. È possibile tuttavia riutilizzare un otturatore della valvola usato con uno stelo della valvola nuovo.**

2. Rimuovere il gruppo otturatore, il fermo della gabbia (Rif. 45) (se necessario) e la gabbia (Rif. 5) (con la tenuta Bore Seal) dal corpo valvola seguendo le istruzioni appropriate riportate nella sezione Rimozione del trim nel presente manuale.
3. Rimuovere le fasce elastiche dalle scanalature sull'otturatore.
4. Rimuovere le guarnizioni della gabbia (Rif. 43) e smaltirle.
5. Controllare se la superficie di appoggio inferiore dove l'otturatore della valvola entra a contatto con l'anello di sede presenta segni di usura o danni che potrebbero impedire il corretto funzionamento della valvola.
6. Sostituire o riparare i componenti del trim in base alla seguente procedura di manutenzione dell'otturatore della valvola come appropriato.

Sostituzione del trim (modelli Bore Seal)

1. A meno che l'ordine non consenta la lubrificazione a contatto con il mezzo di processo, applicare un lubrificante per alta temperatura adatto al diametro esterno della tenuta Bore Seal (Rif. 42). Lubrificare anche il diametro interno della gabbia nel punto in cui la tenuta Bore Seal deve essere premuta nella corretta posizione di tenuta.
2. Orientare la tenuta Bore Seal (Rif. 42) in modo che svolga una corretta azione di tenuta, in base alla direzione del flusso del fluido di processo attraverso la valvola.
  - Nelle valvole con direzione del flusso in alto, la parte interna aperta della tenuta Bore Seal deve essere rivolta verso l'alto (Figura 19).
  - Nelle valvole con direzione del flusso in basso, la parte interna aperta della tenuta Bore Seal deve essere rivolta verso il basso (Figura 20).

Figura 19. Orientamento di installazione della tenuta Bore Seal

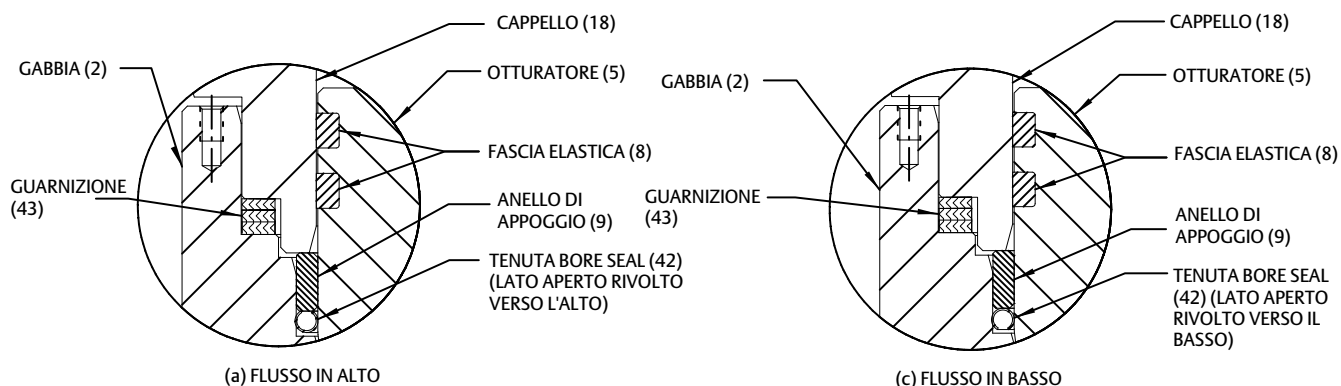

3. Posizionare la tenuta Bore Seal (Rif. 42) nella parte superiore della scanalatura della guarnizione nella gabbia. Non è possibile assestare completamente la tenuta nella scanalatura utilizzando solo la forza manuale. Forzare la tenuta manualmente potrebbe danneggiarla.

Figura 20. Installazione della tenuta Bore Seal con attrezzo

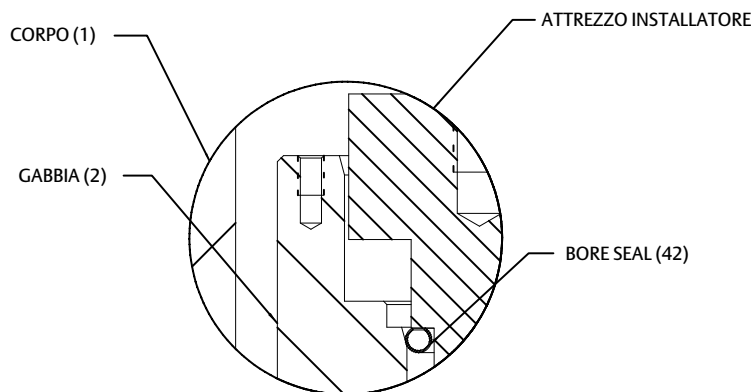

4. Utilizzare l'attrezzo installatore per premere in modo uniforme l'anello di tenuta sulla gabbia e assicurarsi che l'anello di tenuta sia centrato fino a quando le superfici metalliche dell'attrezzo installatore e della gabbia non si toccano. Vedere la Figura 22 per le dimensioni dell'attrezzo e i numeri pezzo.
5. Collocare l'anello di appoggio (Rif. 9) nella scanalatura della guarnizione fino a toccare l'anello di tenuta (Rif. 42).
6. Installare la nuova gabbia, le guarnizioni, il gruppo otturatore/stelo della valvola e il cappello nel corpo valvola e riassemble completamente il gruppo della valvola seguendo le istruzioni appropriate riportate nella sezione Sostituzione del trim del presente manuale.

## AVVISO

**Per evitare un'eccessiva perdita e l'erosione della sede, l'otturatore della valvola deve essere inizialmente collocato con sufficiente forza per superare la resistenza della tenuta Bore Seal e fare battuta contro l'anello di sede. È possibile collocare correttamente l'otturatore della valvola usando la stessa forza calcolata per il pieno carico durante il dimensionamento dell'attuatore. In assenza di caduta di pressione nella valvola, tale forza spingerà correttamente l'otturatore della valvola nell'anello di sede, facendo sì che la tenuta Bore Seal si deformi in modo permanente. Al termine di questa operazione, il gruppo dell'otturatore, la gabbia e l'anello di sede diventano un gruppo di elementi accoppiati.**

7. ICon la forza totale dell'attuatore applicata e l'otturatore della valvola completamente inserito, allineare la scala dell'indicatore della corsa dell'attuatore all'estremità inferiore della corsa della valvola. Per informazioni su questa procedura, consultare il Manuale di istruzioni dell'attuatore appropriato.

Figura 21. Attrezzo installatore della tenuta Bore Seal

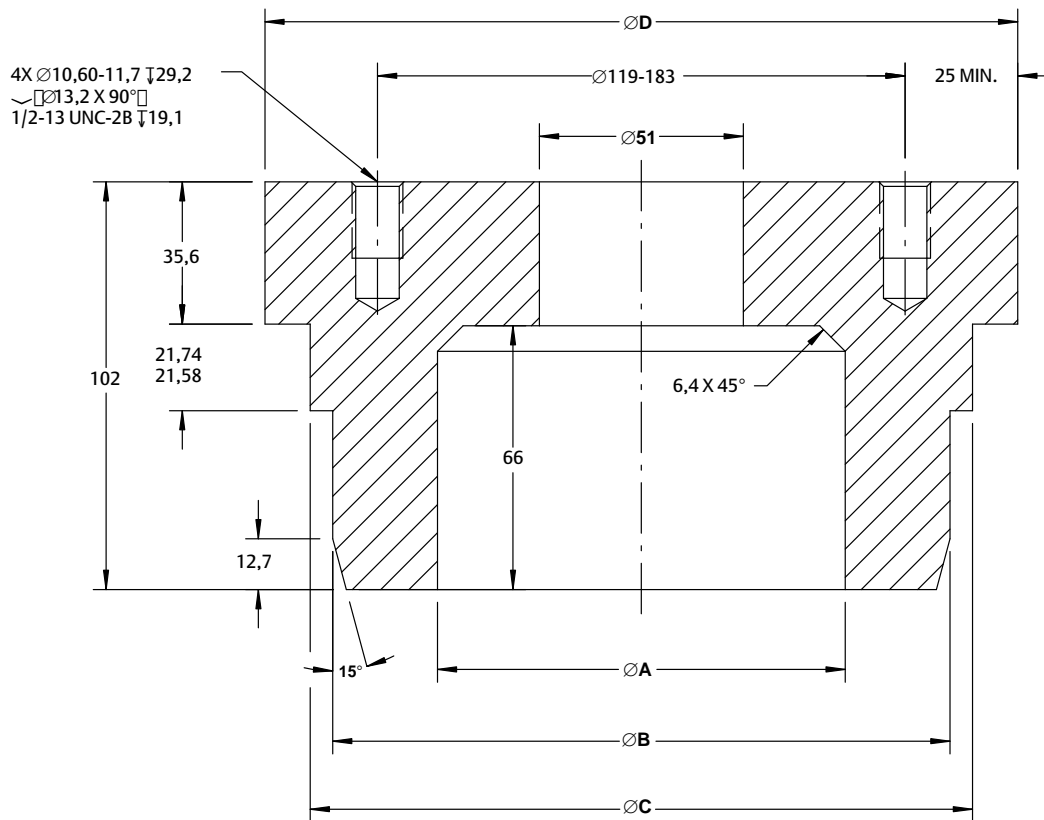

CE97620

DIAMETRO DI PASSAGGIO (in.)	DIMENSIONI, mm (Figura 21)				Numero pezzo (per ordinare un attrezzo)
	A	B	C	D	
5,5	89,0	141,68-141,78	152,75-153,25	179,72-180,22	GE96935X012
6	102,0	154,38-154,48	165,45-165,95	181,10-181,60	GE96941X012
6,5	114,0	167,08-167,18	178,15-178,65	208,68-209,18	GE96910X012
7	127,0	179,78-179,88	190,85-191,35	219,12-219,62	GE96919X012
7,5	140,0	192,48-192,58	203,55-204,05	232,55-233,05	GE95212X012
8	152,0	205,18-205,28	216,25-216,75	239,00-239,50	GE96879X012
8,5	167	218,11-218,01	229,46-228,96	261,36-260,86	GEH08051X012
DIAMETRO DI PASSAGGIO (in.)	DIMENSIONI, pollici (Figura 21)				Numero pezzo (per ordinare un attrezzo)
	A	B	C	D	
5,5	3,50	5,578-5,582	6,014-6,033	7,076-7,095	GE96935X012
6	4,02	6,078-6,082	6,514-6,533	7,406-7,425	GE96941X012
6,5	4,49	6,578-6,582	7,014-7,033	8,216-8,235	GE96910X012
7	5,00	7,078-7,082	7,514-7,533	8,627-8,646	GE96919X012
7,5	5,51	7,578-7,582	8,014-8,033	9,156-9,175	GE95212X012
8	5,984	8,078-8,082	8,514-8,533	9,409-9,429	GE96879X012
8,5	6,57	8,583-8,587	9,014-9,034	10,270-10,290	GH08051X012

## Ordinazione dei pezzi

A ciascun gruppo corpo-cappello è assegnato un numero di serie, che si trova sul corpo valvola. Lo stesso numero è riportato sulla targhetta dati dell'attuatore quando la valvola viene spedita dalla fabbrica come parte della valvola di controllo completa. Fare riferimento a questo numero quando ci si rivolge all'[ufficio vendite Emerson](#) per la richiesta di assistenza tecnica o l'ordinazione di pezzi di ricambio.

### **⚠ AVVERTENZA**

**Usare esclusivamente pezzi di ricambio Fisher originali. I componenti non forniti da Emerson non devono in alcun caso essere utilizzati su alcuna valvola Fisher, poiché potrebbero invalidare la garanzia, compromettere le prestazioni della valvola e causare lesioni personali e danni alle proprietà.**

## Kit dei pezzi

### Standard Packing Kits (Non Live-Loaded)

Stem Diameter, mm (Inches) Yoke Boss Diameter, mm (Inches)	12.7 (1/2) 71 (2-13/16)	19.1 (3/4) 90 (3-9/16)	25.4 (1) 127 (5)	31.8 (1-1/4) 127 (5, 5H)	50.8 (2) 178 (7)
PTFE (Contains keys 22, 24, 25, 26, 27)	RPACKX00022	RPACKX00032	RPACKX00342	RPACKX00352	Consult Sales Office
Double PTFE (Contains keys 22, 24, 26, 27)	RPACKX00052	RPACKX00062	RPACKX00362	RPACKX00372	Consult Sales Office
Single Graphite Ribbon/Filament (Contains keys 23 [ribbon ring], 23 [filament ring], 24, and 26)	RPACKX00112	RPACKX00122	---	---	Consult Sales Office
Single Graphite Ribbon/Filament (Contains keys 23 [ribbon ring], 23 [filament ring], and 26)	---	---	RPACKX00532	RPACKX00542	RPACKX00552
Single Graphite Ribbon/Filament (Contains keys 23 [ribbon ring], 23 [filament ring])	RPACKX00142	RPACKX00152	---	---	Consult Sales Office

### Repair Kits (ENVIRO-SEAL)

Stem Diameter, mm (Inches) Yoke Boss Diameter, mm (Inches)	12.7 (1/2) 71 (2-13/16)	19.1 (3/4) 90 (3-9/16)	25.4 (1) 127 (5)	31.8 (1-1/4) 127 (5, 5H)	50.8 (2) 178 (7)
Double PTFE (Contains keys 214, 215, 218)	RPACKX00202	RPACKX00212	RPACKX00222	RPACKX00232	Consult Sales Office
Graphite ULF (Contains keys 207, 208, 209, 210, 214)	RPACKX00602	RPACKX00612	RPACKX00622	RPACKX00632	Consult Sales Office
Duplex (Contains keys 207, 209, 214, 215)	RPACKX00302	RPACKX00312	RPACKX00322	RPACKX00332	Consult Sales Office

### Retrofit Kits (ENVIRO-SEAL)

Stem Diameter, mm (Inches) Yoke Boss Diameter, mm (Inches)	12.7 (1/2) 71 (2-13/16)	19.1 (3/4) 90 (3-9/16)	25.4 (1) 127 (5)	31.8 (1-1/4) 127 (5, 5H)	50.8 (2) 178 (7)
Double PTFE (Contains keys 200, 201, 211, 212, 214, 215, 216, 217, 218, tag, cable tie)	RPACKXRT022	RPACKXRT032	RPACKXRT042	RPACKXRT052	Consult Sales Office
Graphite ULF (Contains keys 200, 201, 207, 208, 209, 210, 211, 212, 214, 217, tag, cable tie)	RPACKXRT272	RPACKXRT282	RPACKXRT292	RPACKXRT302	Consult Sales Office
Duplex (Contains keys 200, 201, 207, 209, 211, 212, 214, 215, 216, 217, tag, cable tie)	RPACKXRT222	RPACKXRT232	RPACKXRT242	RPACKXRT252	Consult Sales Office

Set guarnizione\* (include guarnizione cappello Rif. 11, guarnizione gabbia Rif. 43 e guarnizione anello di sede Rif. 12)<sup>(1)</sup>

HPD (corto) da 3 a 24 pollici, HPT (corto) e HPAD e HPAT CL2500

VALVE RATING	VALVE STYLE AND SIZE, NPS		MATERIAL		
	HP Globe	HPA Angle	Bonnet Spiral Wound Gasket N06600/Graphite	Cage Spiral Wound Gasket N06600/Graphite	Seat Ring Flat Sheet Gasket S31600/Graphite
CL900	4 (corto)	---	GG62142X012	GG62143X012	GG62144X012
	6 (corto)	---	GG62162X012	GG62163X012	GG62164X012
	8 (corto)	---	GG53667X012	GG53677X012	GG53849X012
	10 (corto)	---	GG53684X012	GG53685X012	GG53852X012
	12 (corto)	---	GG53692X012	GG53693X012	GG53854X012
	16	---	GG86318X012	GG86322X012	GG86323X012
	18	---	GG83736X012	GG83737X012	GG85745X012
	20	---	GG85746X012	GG85747X012	GG85748X012
CL1500 <sup>(2)</sup>	4 (corto)	---	GG62142X012	GG62143X012	GG62144X012
	6 (corto)	---	GG62162X012	GG62163X012	GG62164X012
	8 (corto)	---	GG53678X012	GG53679X012	GG53849X012
	10 (corto)	---	GG53686X012	GG53687X012	GG53852X012
	12 (corto)	---	GG53694X012	GG53695X012	GG53854X012
	16	---	GG86318X022	GG86322X022	GG86323X012
	18	---	GG83736X022	GG83737X022	GG85745X012
	20	---	GG85746X022	GG85747X022	GG85748X012
CL2500	3 (corto)	---	GG62130X012	GG62131X012	GG62132X012
	4 (corto)	6	GG62142X012	GG62143X012	GG62144X012
	6 (corto)	8	GG62162X012	GG62163X012	GG62164X012
	8 (corto)	---	GG53680X012	GG53681X012	GG53850X012
	10 (corto)	12	GG53688X012	GG53689X012	GG53853X012
	12 (corto)	---	GG53696X012	GG53697X012	GG53855X012
	14 (corto)	12	GG62165X012	GG62169X012	GG62170X012
CL3200	8 (corto)	---	GG53682X012	GG53683X012	GG53850X012
	10 (corto)	---	GG53690X012	GG53691X012	GG53853X012
	12 (corto)	---	GG53698X012	GG53699X012	GG53855X012

1. Gaskets should always be replaced as sets, not separately.

2. Refer the serial card content to select the part number if it is hard to confirm the face-to-face information.

Gasket Set\* (Includes Key 11 Bonnet Gasket and Key 12 Seat Ring Gasket)<sup>(1)</sup>  
 HPD da 1 a 6 pollici (lungo), HPT (lungo) e HPAD (lungo) e HPAT (lungo) da 1 a 8 pollici

VALVE RATING	VALVE STYLE AND SIZE, NPS		MATERIAL	
	HP Globe	HPA Angle	N06600/Graphite	N07750/Graphite
CL1500 Globe and Angle Valves	1 (std)	1 (std)	12B7100X012	12B7100X022
	2 (std)	2 (std) and 3 (std)	12B7100X032	12B7100X042
	2 (Cavitrol III, 2-Stage)	2 (Cavitrol III, 2-Stage)	12B7100X072	---
	3 (std)	4 (std)	12B7100X052	12B7100X062
	4 (std)	6 (std)	12B7100X082	---
	6 (std)	8 (std)	12B7100X112	---
CL2500 Globe and Angle Valves	1 (std)	1 (std)	12B7100X152	12B7100X122
	2 (std)	2 (std)	12B7100X162	12B7100X132
	2 (Cavitrol III, 2-Stage)	2 (Cavitrol III, 2-Stage)	12B7100X172	12B7100X142

1. Gaskets should always be replaced as sets, not separately.

Figura 22. Valvola HPS da 1 pollice



Figura 23. Valvola HPAD da 2 pollici



5386657

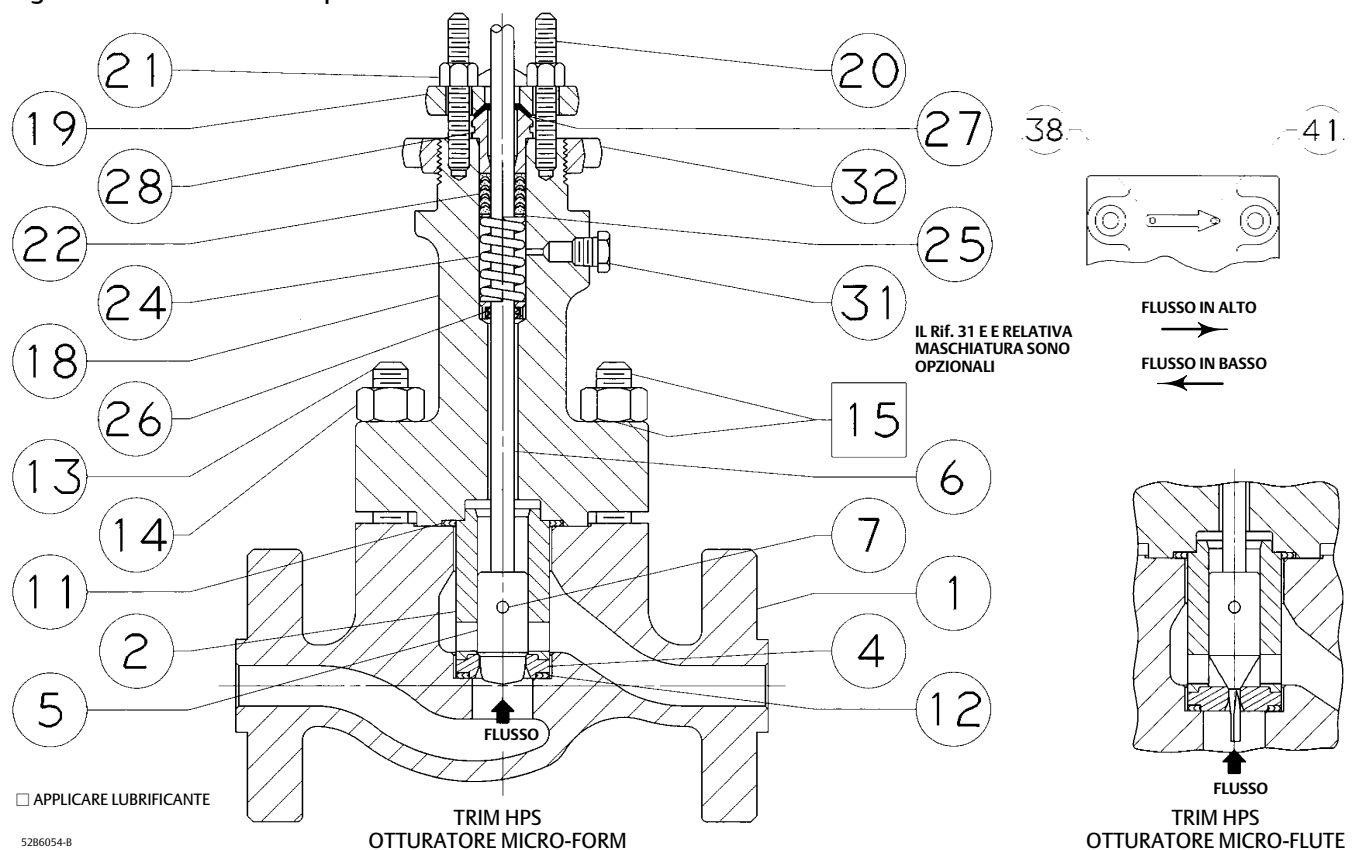
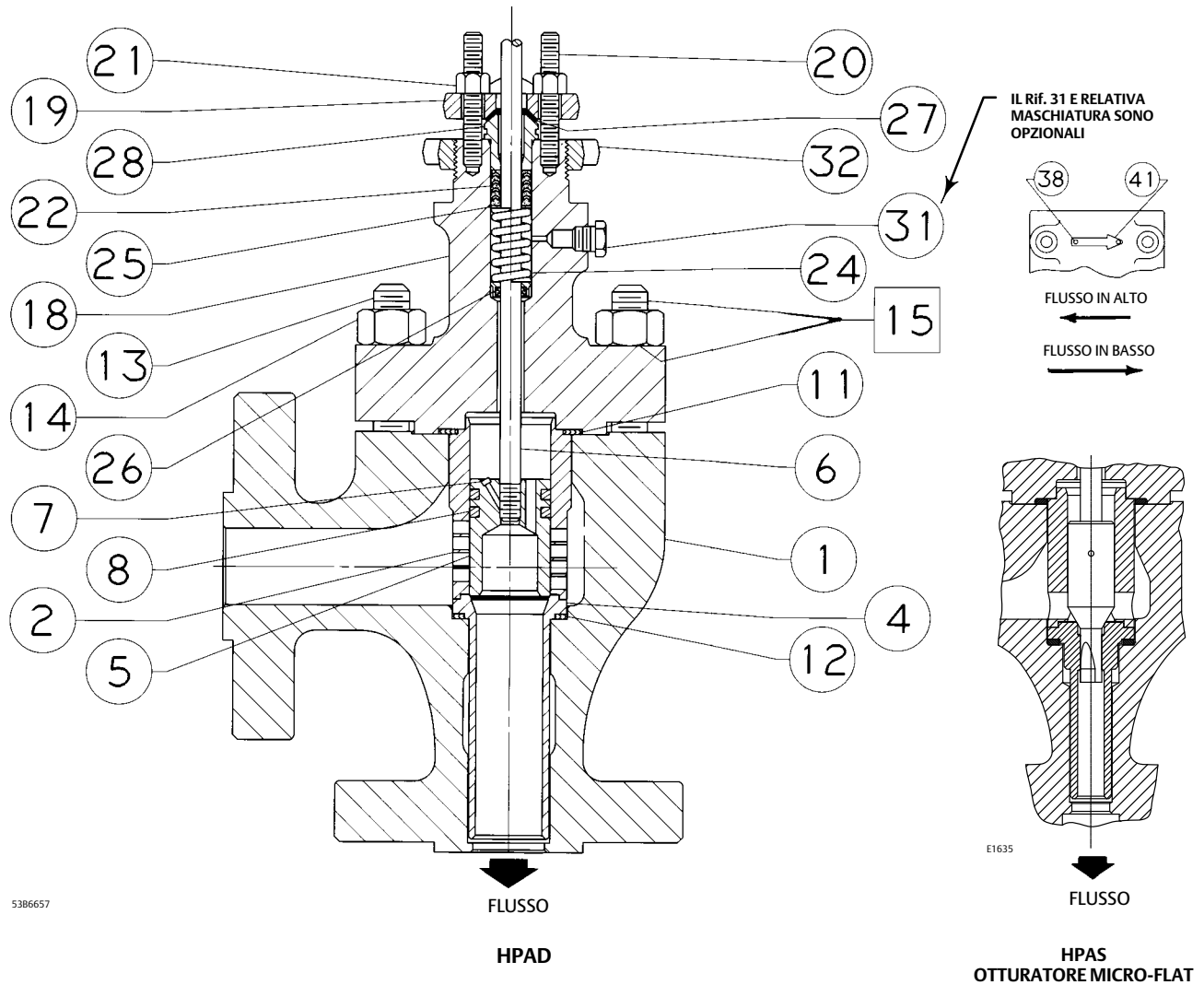
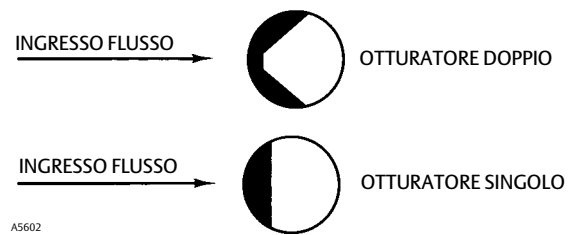

A5602

ORIENTAMENTO OTTURATORE VALVOLA MICRO-FLAT

Figura 24. HPD da 2 a 6 pollici (lungo) Valvola

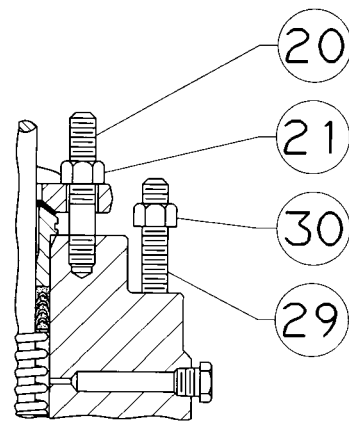
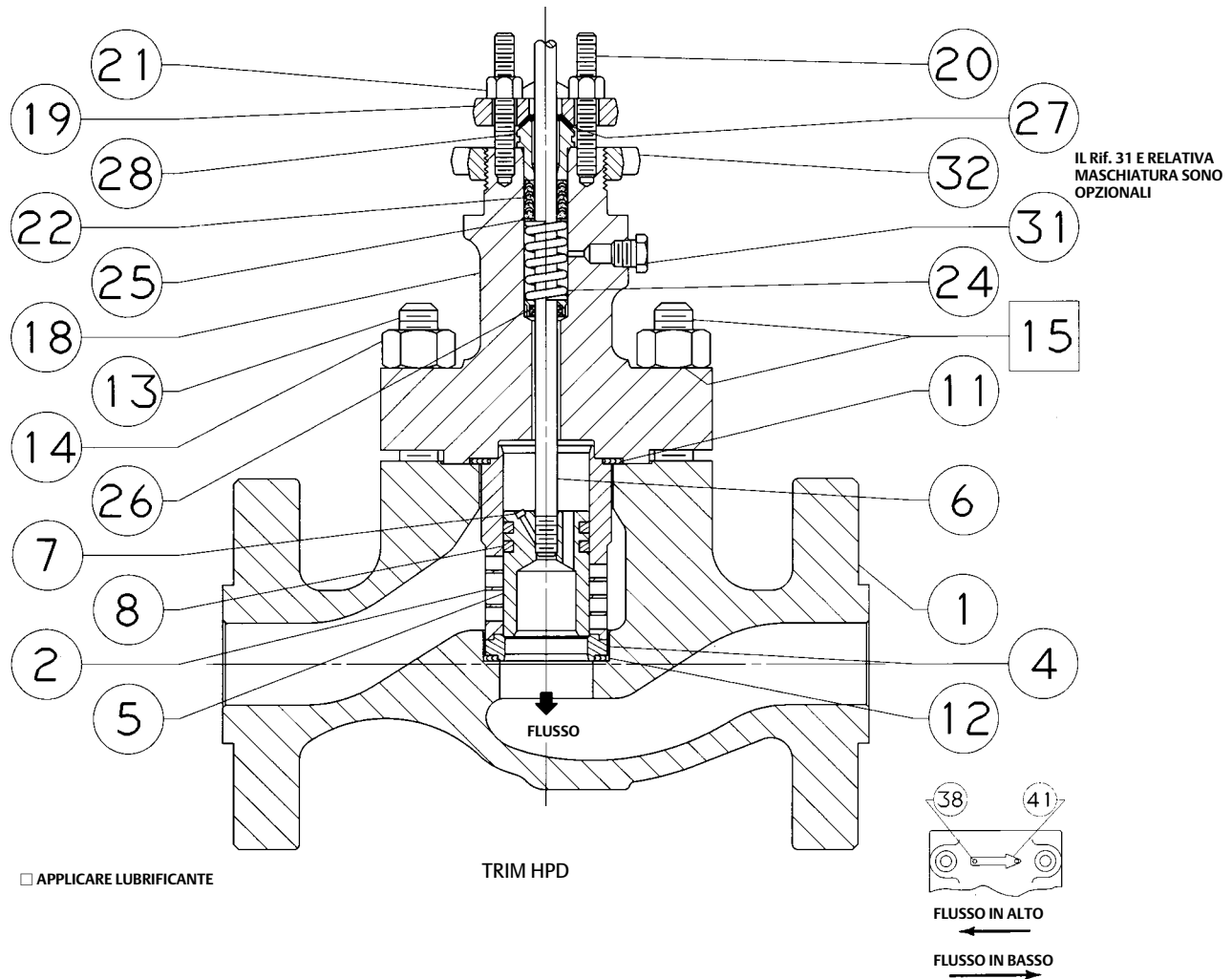

CASTELLO DA 127 mm (5 in.) (A GLOBO E AD ANGOLO)

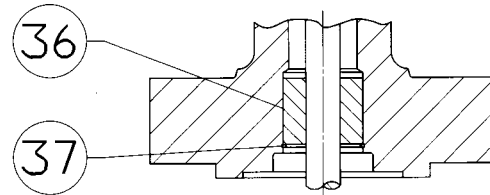

GRUPPO DEL DEFLETTORE DEL CAPPELLO ESTESO (SOLO 2 POLLICI) (A GLOBO E AD ANGOLO)



Figura 25. HP da 2 a 6 pollici (lunga) valvola - Configurazioni alternative



Figura 25. HP da 2 a 6 pollici (lungo) valvola - Configurazioni alternative (continua)



FLUSSO

TRIM HPT E HPAT WHISPER III, DISPONIBILI  
NEL DESIGN HPD, HPAD, HPS E HPAS  
(2 POLLICI)

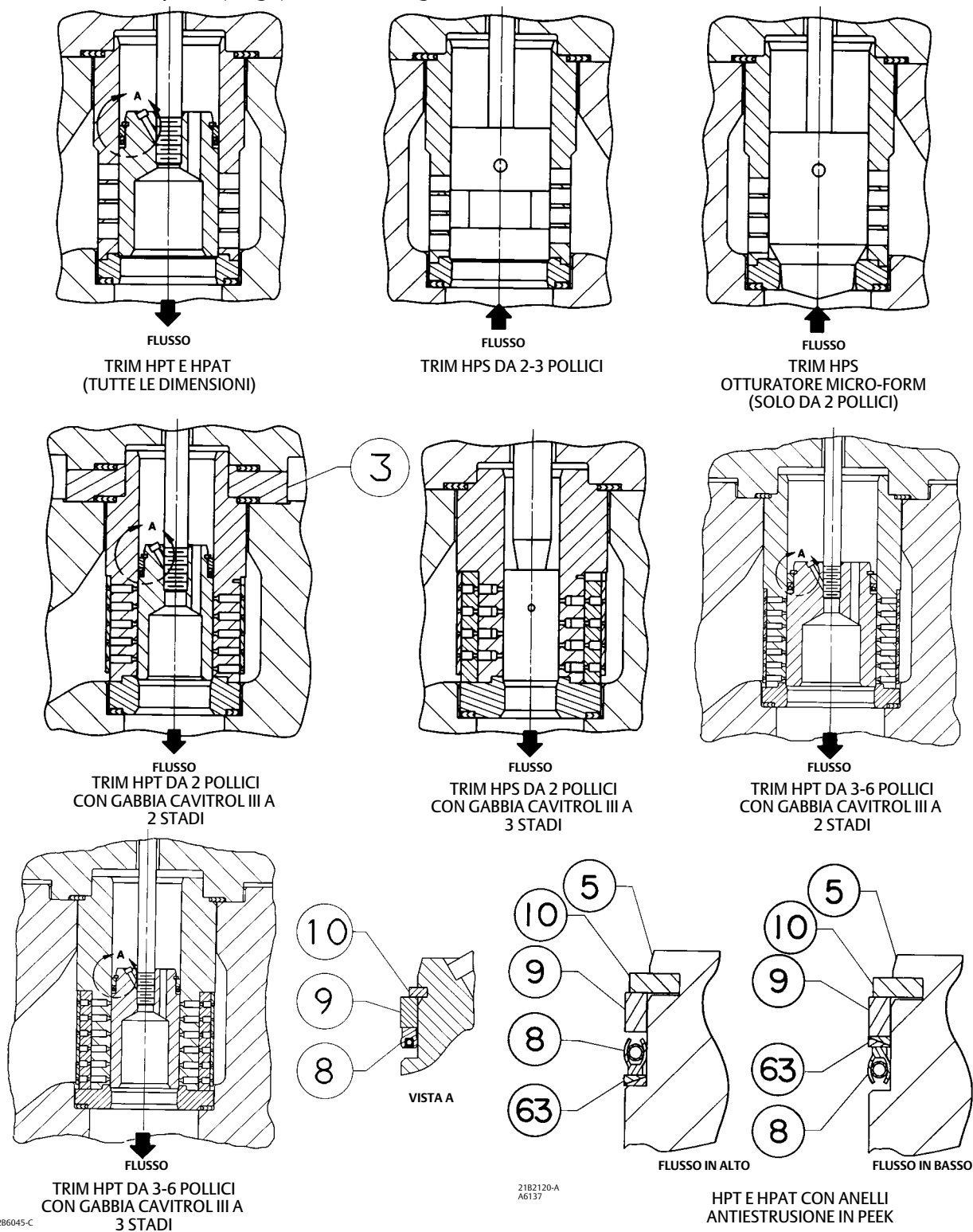
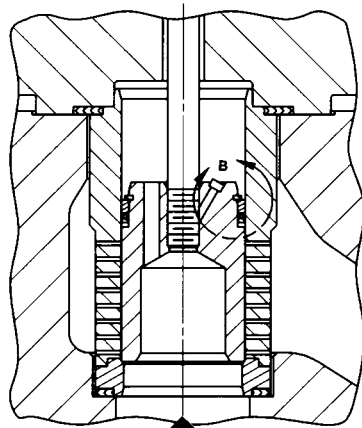
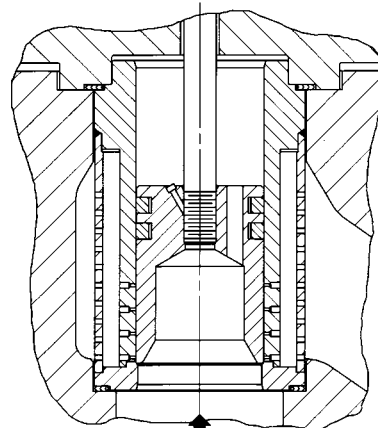

FLUSSO

TRIM HPD DA 4 POLLICI  
WHISPER III LIVELLO D

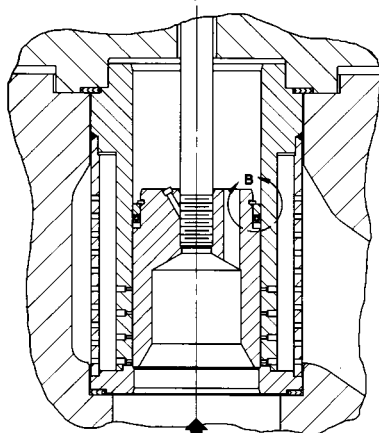

FLUSSO

TRIM HPT DA 4 POLLICI  
WHISPER III LIVELLO D

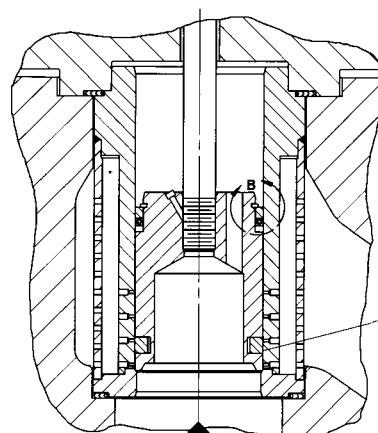

FLUSSO

TRIM HPT DA 6 POLLICI  
WHISPER III LIVELLO D

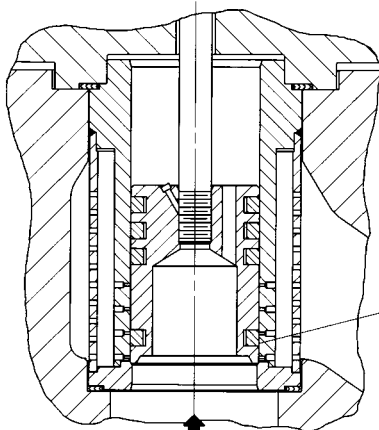

FLUSSO

TRIM HPD DA 6 POLLICI WHISPER III LIVELLO D

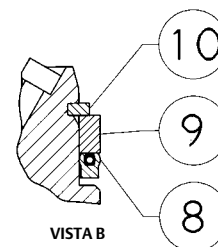

VISTA B

5286045-C

Figura 26. Valvola HPD e HPT da 8 a 12 pollici con cappello bordato

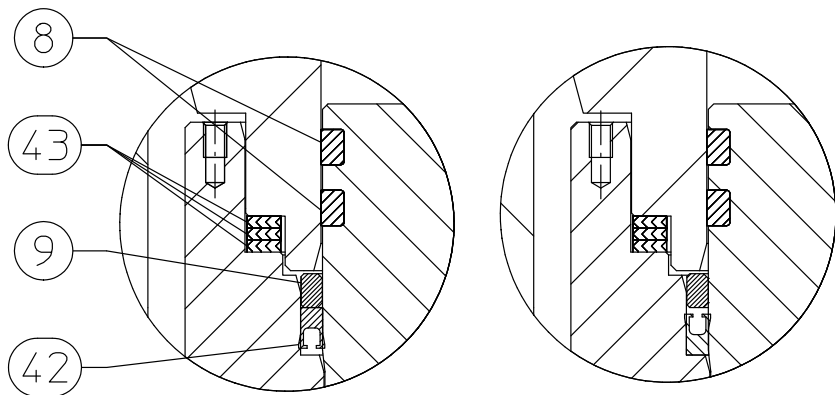
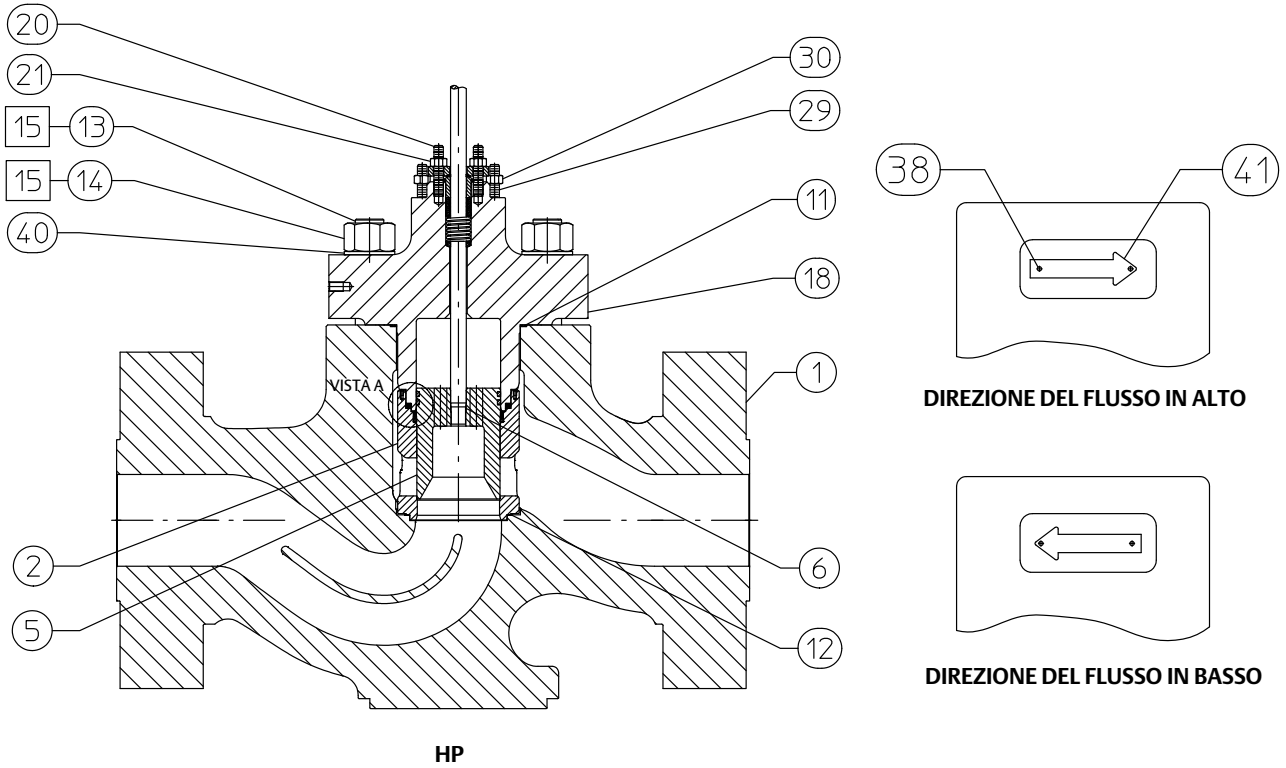

□ APPLICARE LUBRIFICANTE  
PARTI NON MOSTRATE 16, 17, 44

GG54316

**VISTA A**  
**TENUTA HTSI, FLUSSO IN BASSO**

**VISTA A**  
**TENUTA HTSI, FLUSSO IN ALTO**

Figura 27. Valvola HPD e HPT da 8 a 12 pollici con cappello bordato - Configurazioni alternative

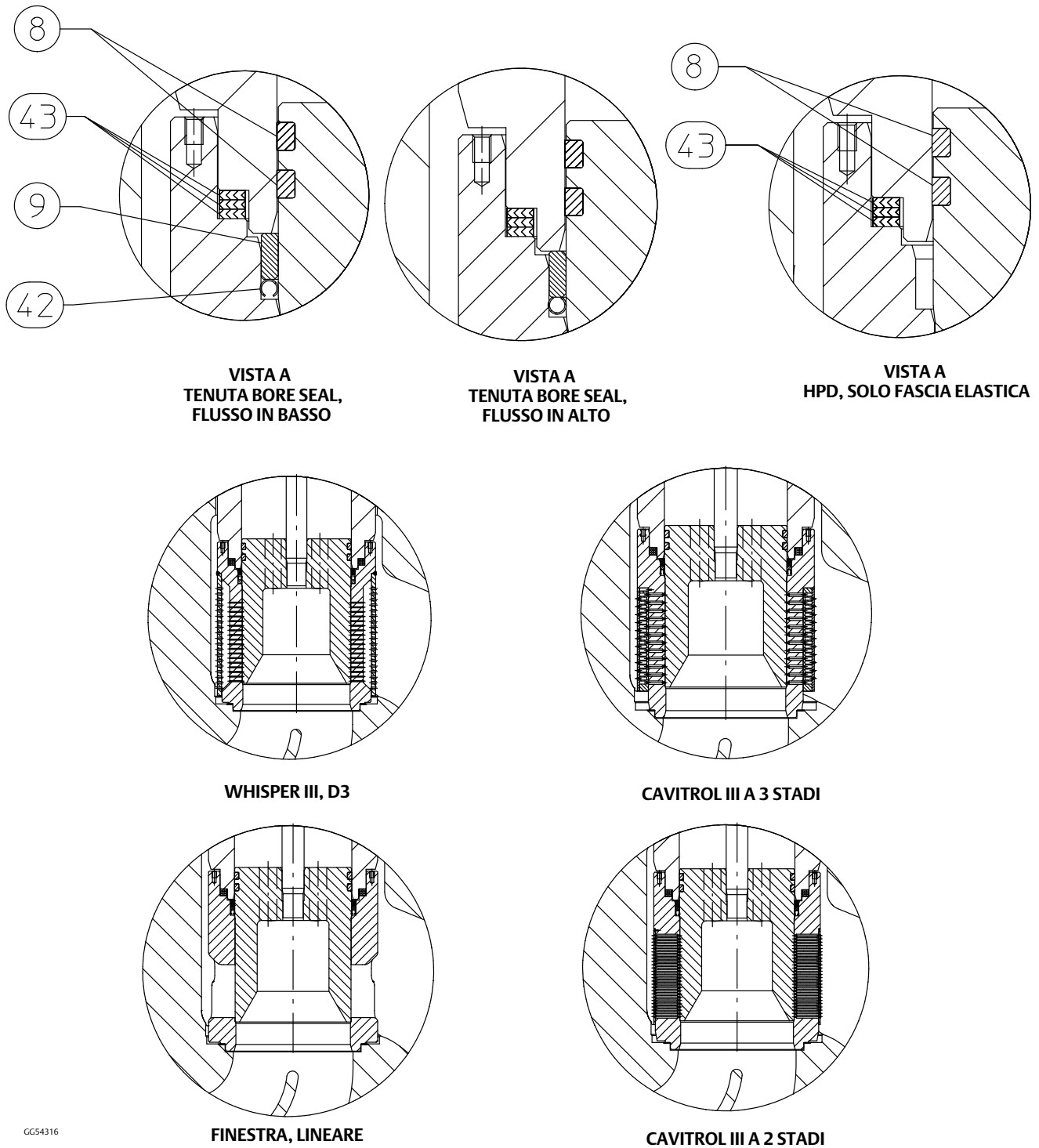

GG54316

Figura 28. Valvola HPD e HPT da 8 a 12 pollici con fermo della gabbia

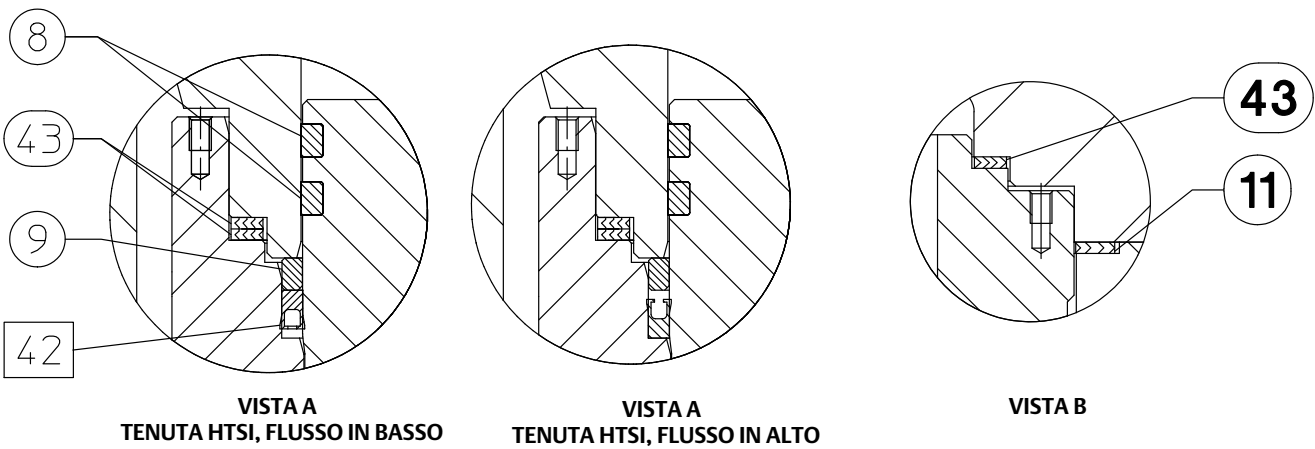
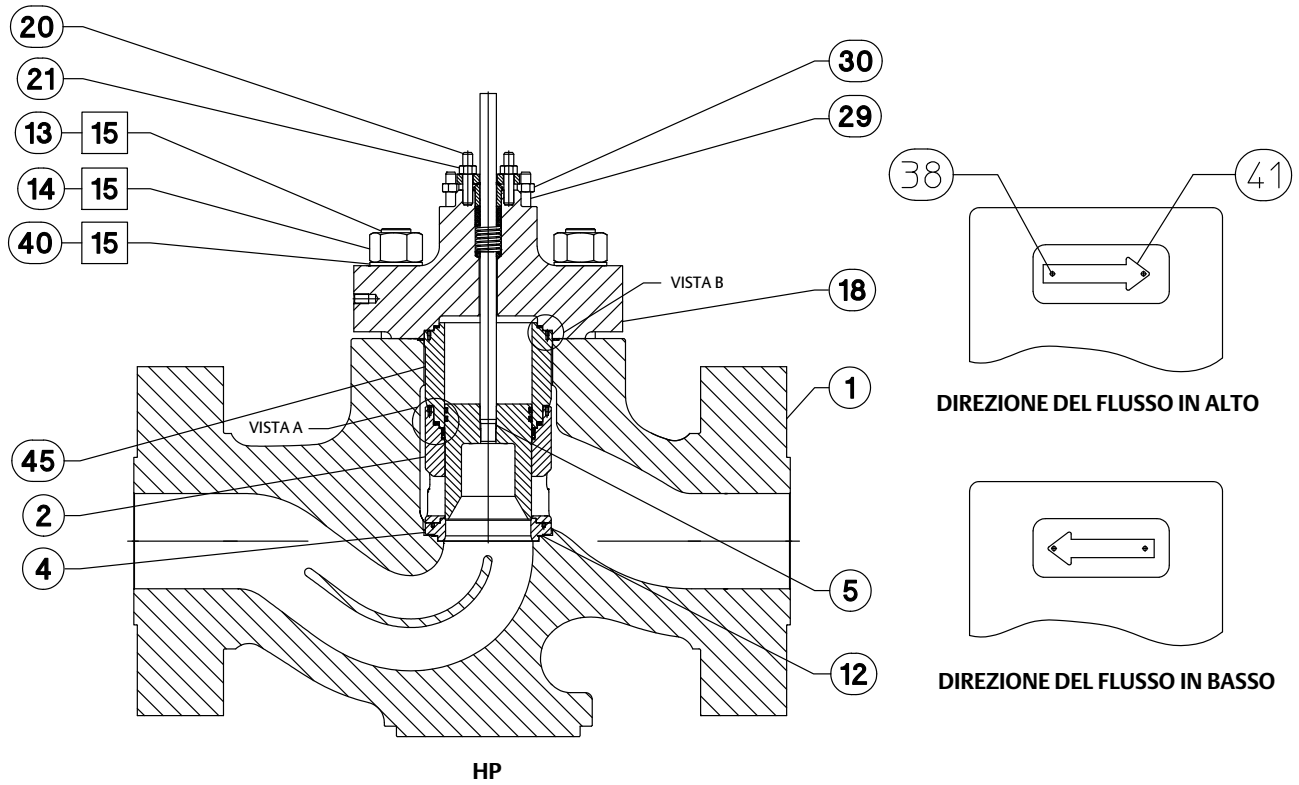

□ APPLICARE LUBRIFICANTE  
PARTI NON MOSTRATE 16, 17, 44  
GG60128\_C

Figura 29. Valvola HPD e HPT da 8 a 12 pollici con fermo della gabbia - Configurazioni alternative

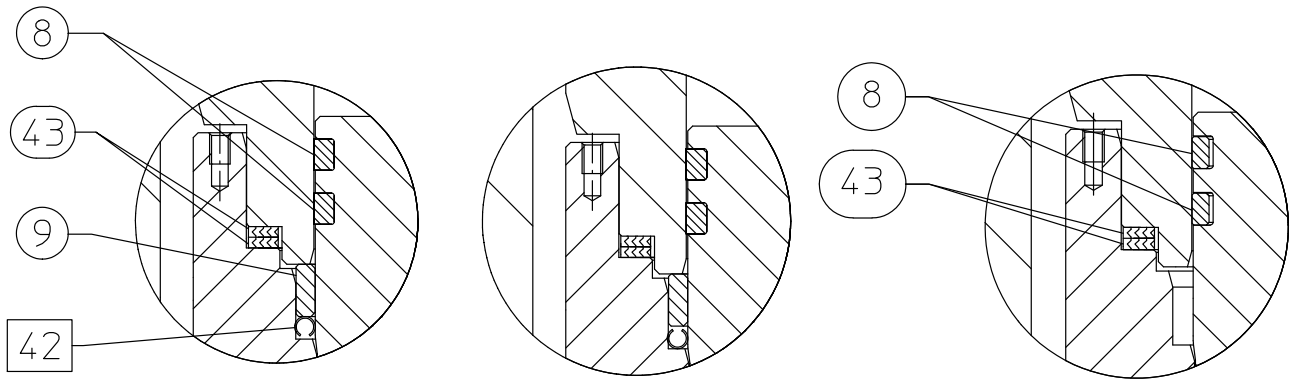

**VISTA A  
TENUTA BORE SEAL,  
FLUSSO IN BASSO**

**VISTA A  
TENUTA BORE SEAL,  
FLUSSO IN ALTO**

**VISTA A  
HPD, SOLO FASCIA ELASTICA**

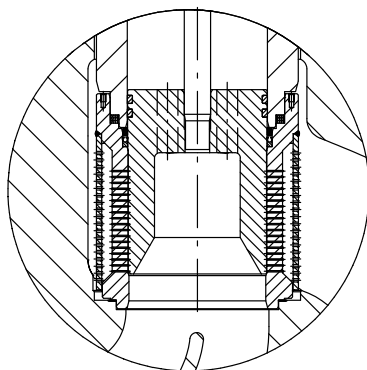

**WHISPER III, D3**

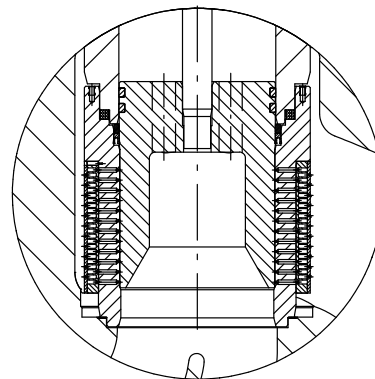

**CAVITROL III A 3 STADI**

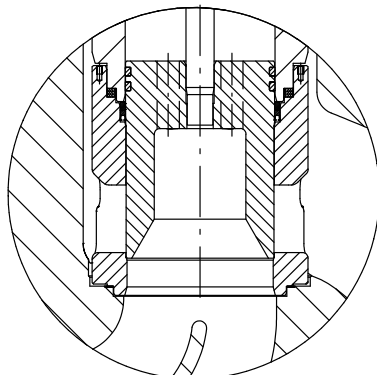

**FINESTRA, LINEARE**

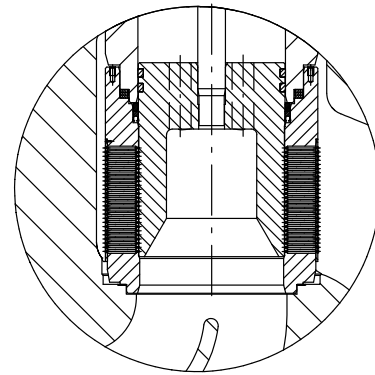

**CAVITROL III A 2 STADI**

GG60128\_C

Figura 30. Valvola HPD e HPT da 14 pollici

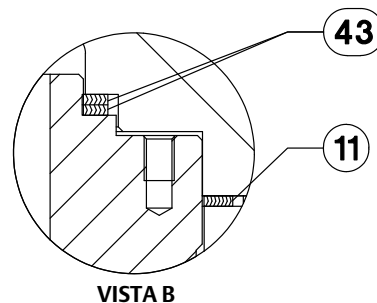
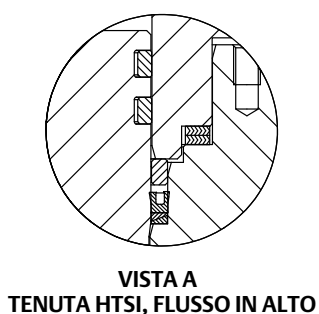
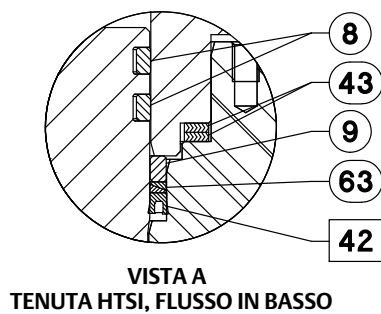
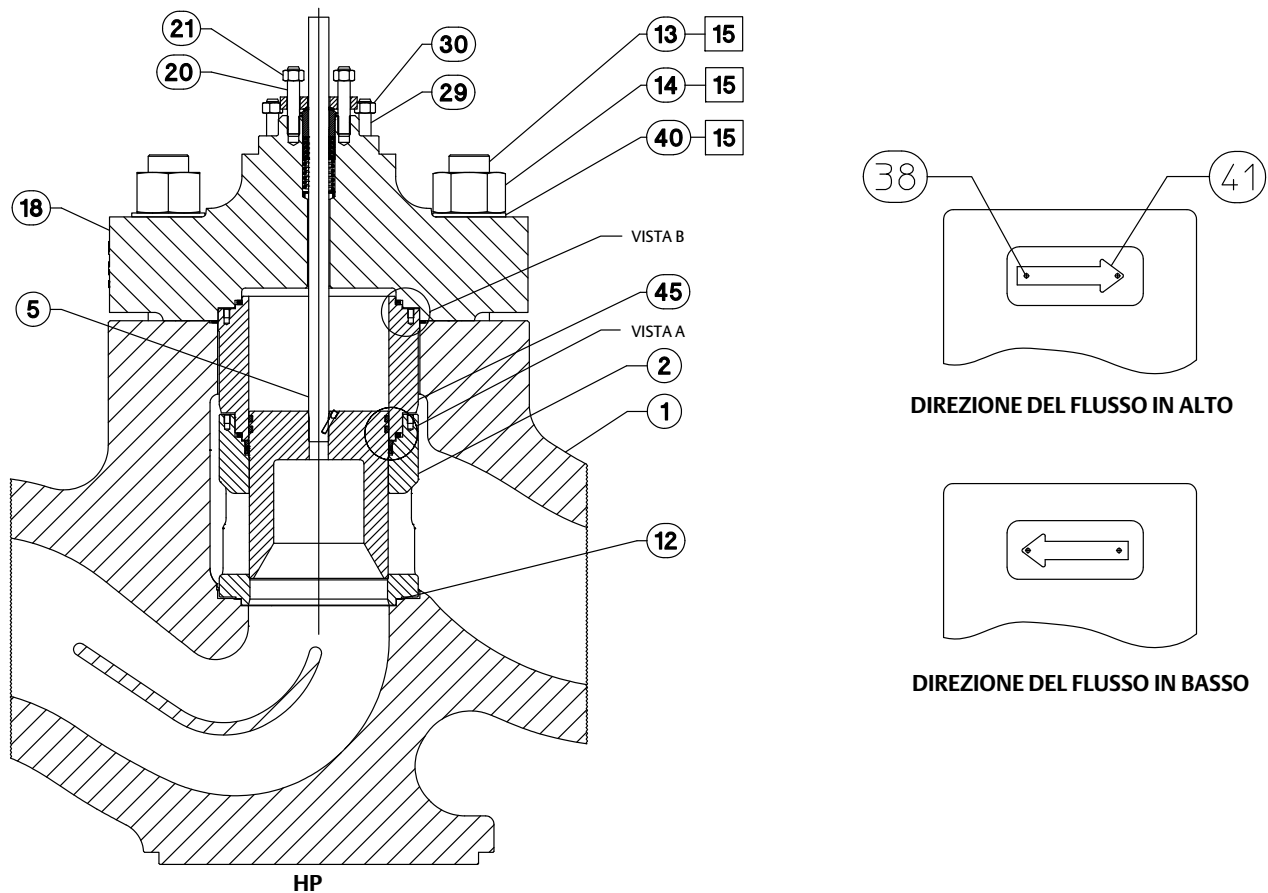

GH08059\_D  
PARTI NON MOSTRATE 16, 17, 44  
□ APPLICARE LUBRIFICANTE

Figura 31. Valvola HPD e HPT da 14 pollici - Configurazioni alternative

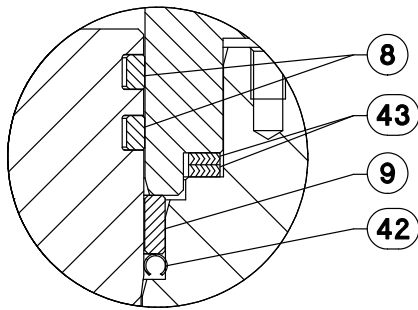

VISTA A  
TENUTA BORE SEAL,  
FLUSSO IN BASSO

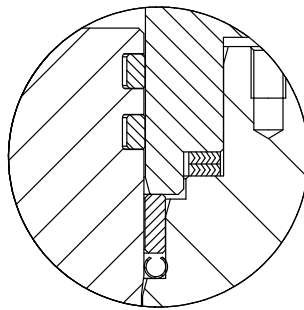

VISTA A  
TENUTA BORE SEAL,  
FLUSSO IN ALTO

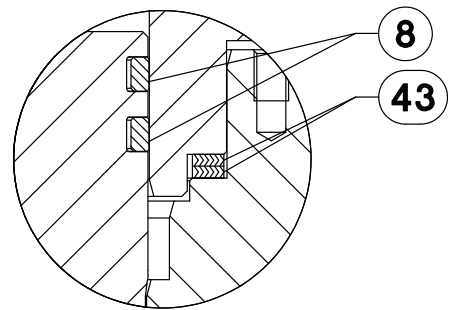

VISTA A  
HPD, SOLO FASCIA ELASTICA

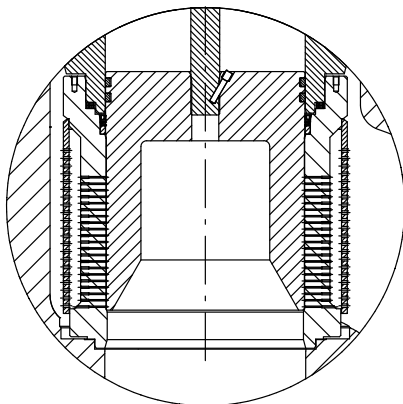

WHISPER III, D3

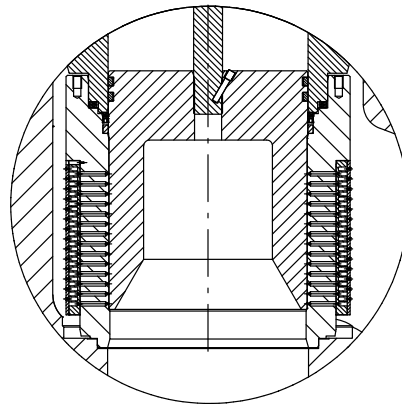

CAVITROL III A 3 STADI

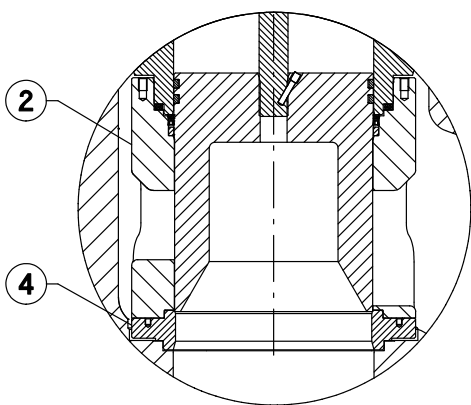

FINESTRA, LINEARE

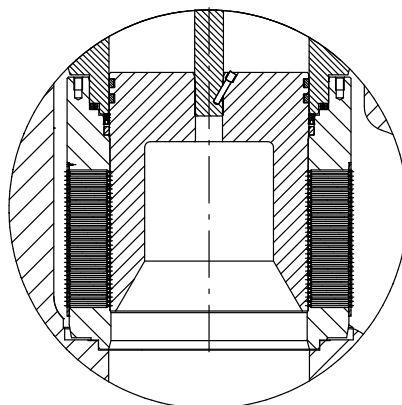

CAVITROL III A 2 STADI

GH08059\_D



Figura 32. Valvola HPD e HPT da 16 a 24 pollici

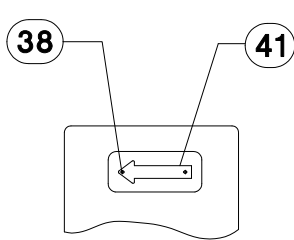
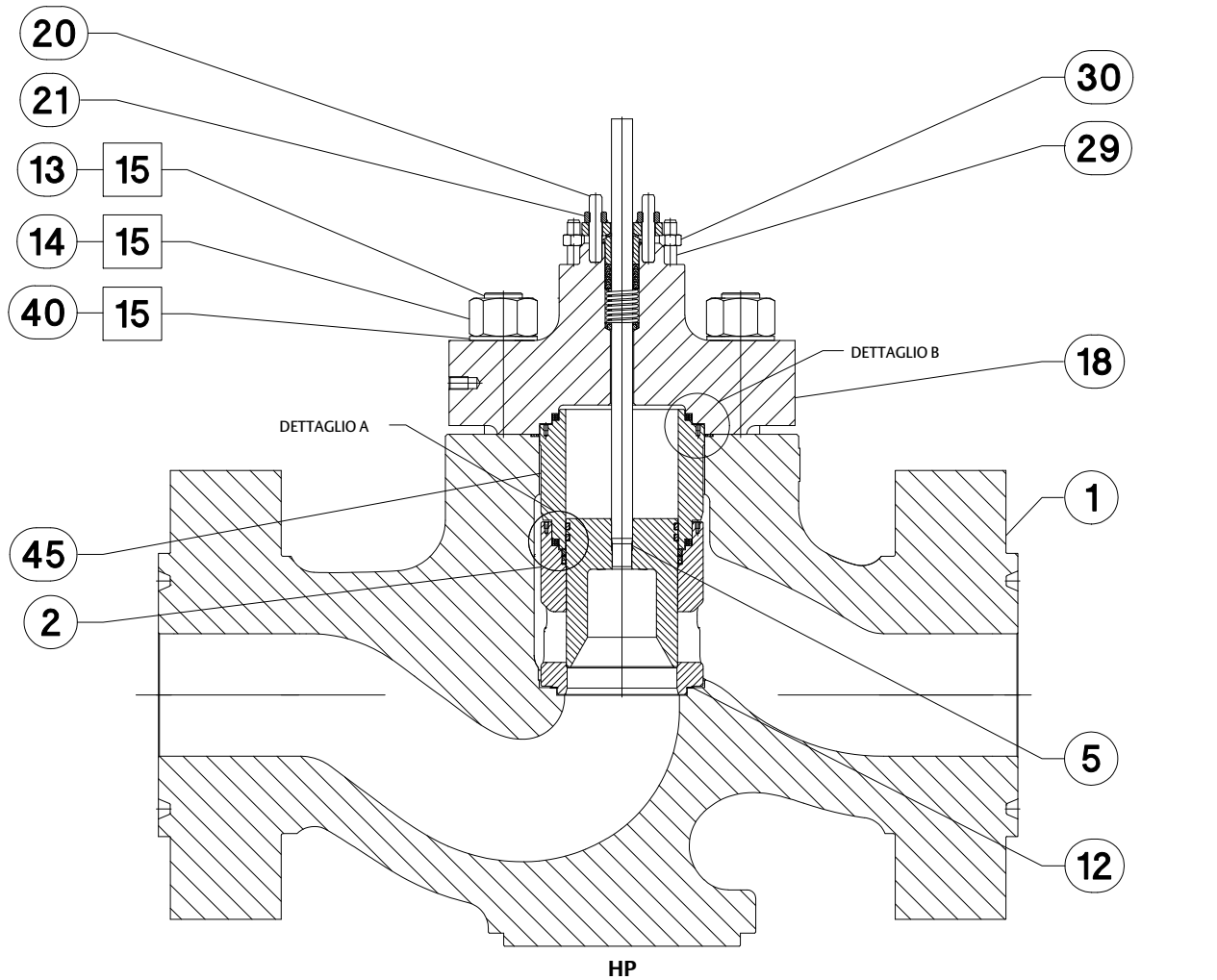

DIREZIONE DEL FLUSSO  
IN BASSO

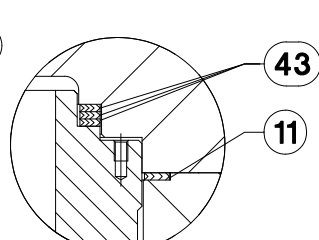

DETTAGLIO B

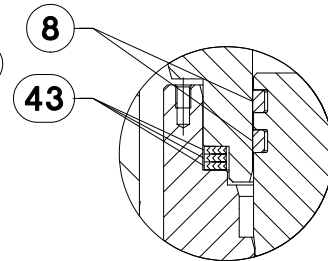

DETTAGLIO A  
SOLO ANELLO DEL  
PISTONE

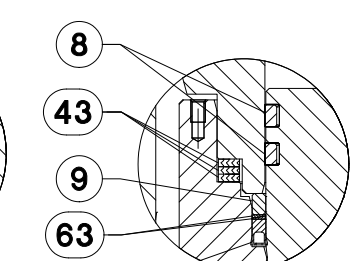

DETTAGLIO A  
TENUTA HTS1,  
FLUSSO IN BASSO

PARTI NON MOSTRATE 16, 17, 44  
□ APPLICARE LUBRIFICANTE

GG88282\_A

Figura 33. Valvola HPD e HPT da 16 a 24 pollici, configurazioni alternative

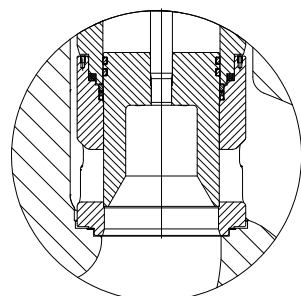

**FINESTRA, LINEARE**

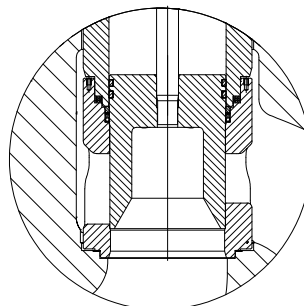

**FINESTRA, PERCENTUALE UGUALE**

CG88282\_A

---

Figura 34. Valvola HPD (corto), HPT (corto) e HPS (corto) da 3 a 6 pollici

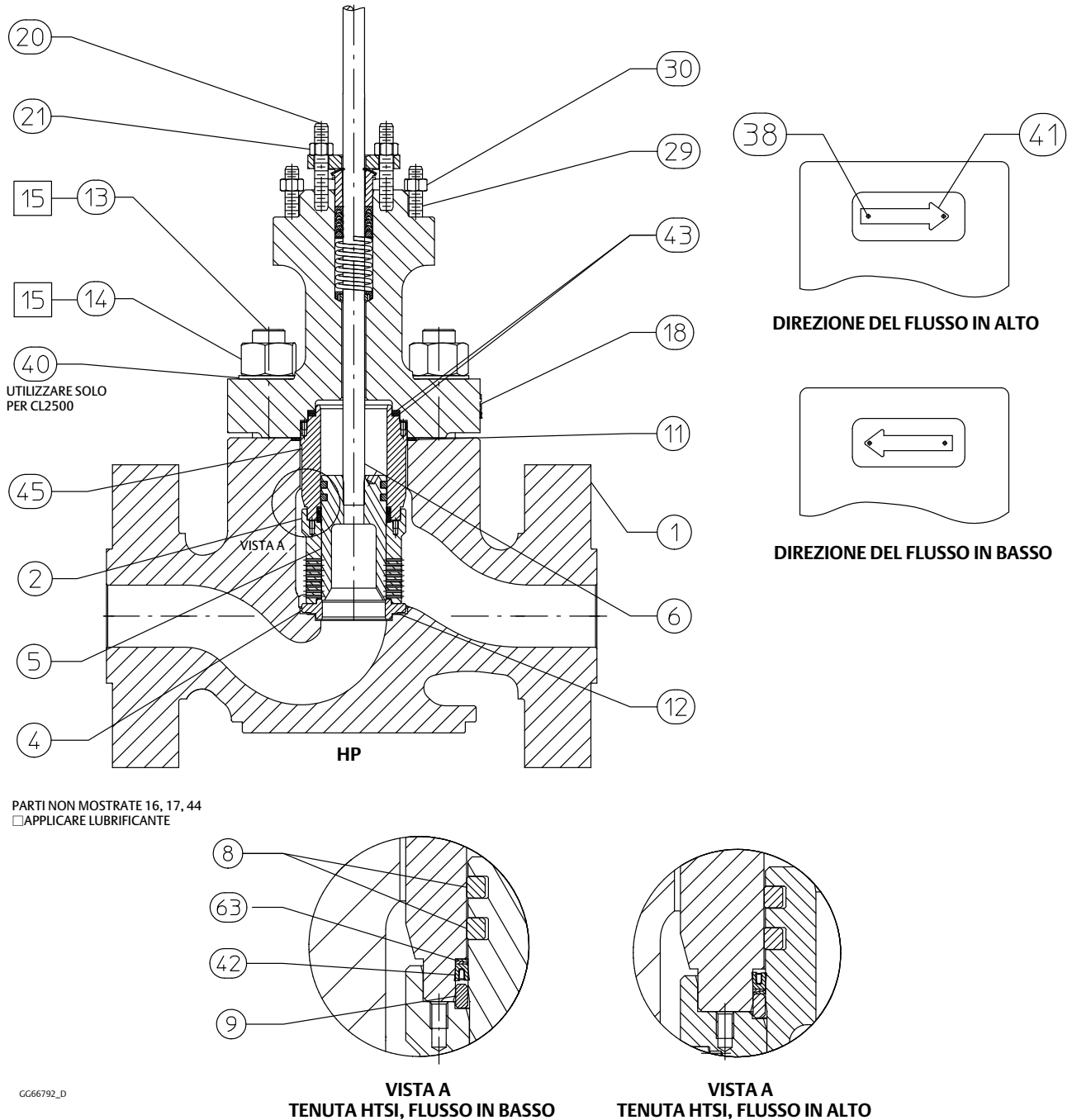

GG66792\_D

Figura 35. Valvola HPD (corto) e HPT (corto) e HPS (corto) da 3 a 6 pollici - Configurazioni alternative

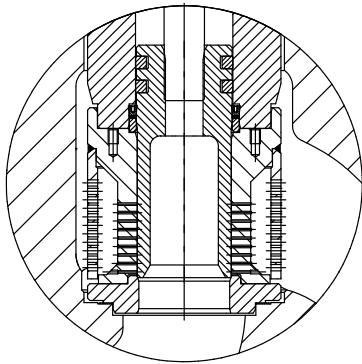

**WHISPER III, D3**

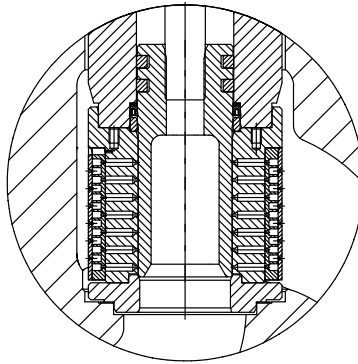

**CAVITROL III A 3 STADI**

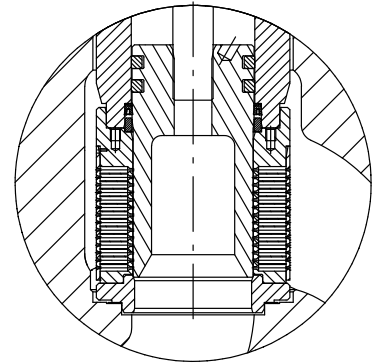

**CAVITROL III A 2 STADI**

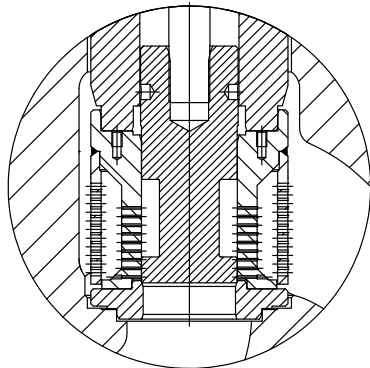

**WHISPER III, D3  
HPS OPZIONE OTTURATORE NON BILANCIATO**

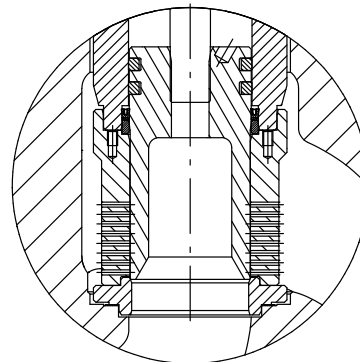

**FORO FORATO, LINEARE**

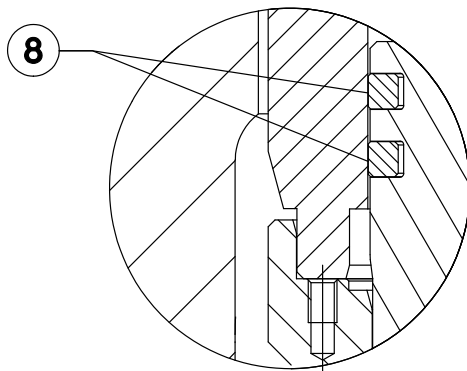

**VISTA A  
HPD, SOLO FASCIA  
ELASTICA**

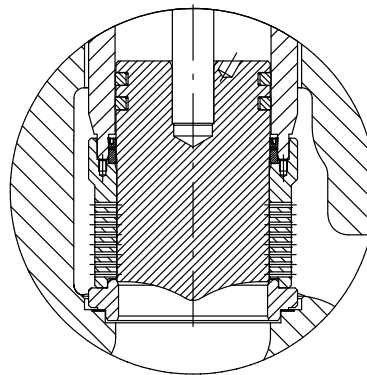

**WHISPER III CON OTTURATORE  
TRAFILATO, UTILIZZARE SOLO PER  
CL900/CL1500**

Figura 36. Valvola HPAD e HPAT da 6 e 8 pollici



Figura 37. Valvola HPAD e HPAT da 6 e 8 pollici - Configurazioni alternative



**WHISPER III, D3**

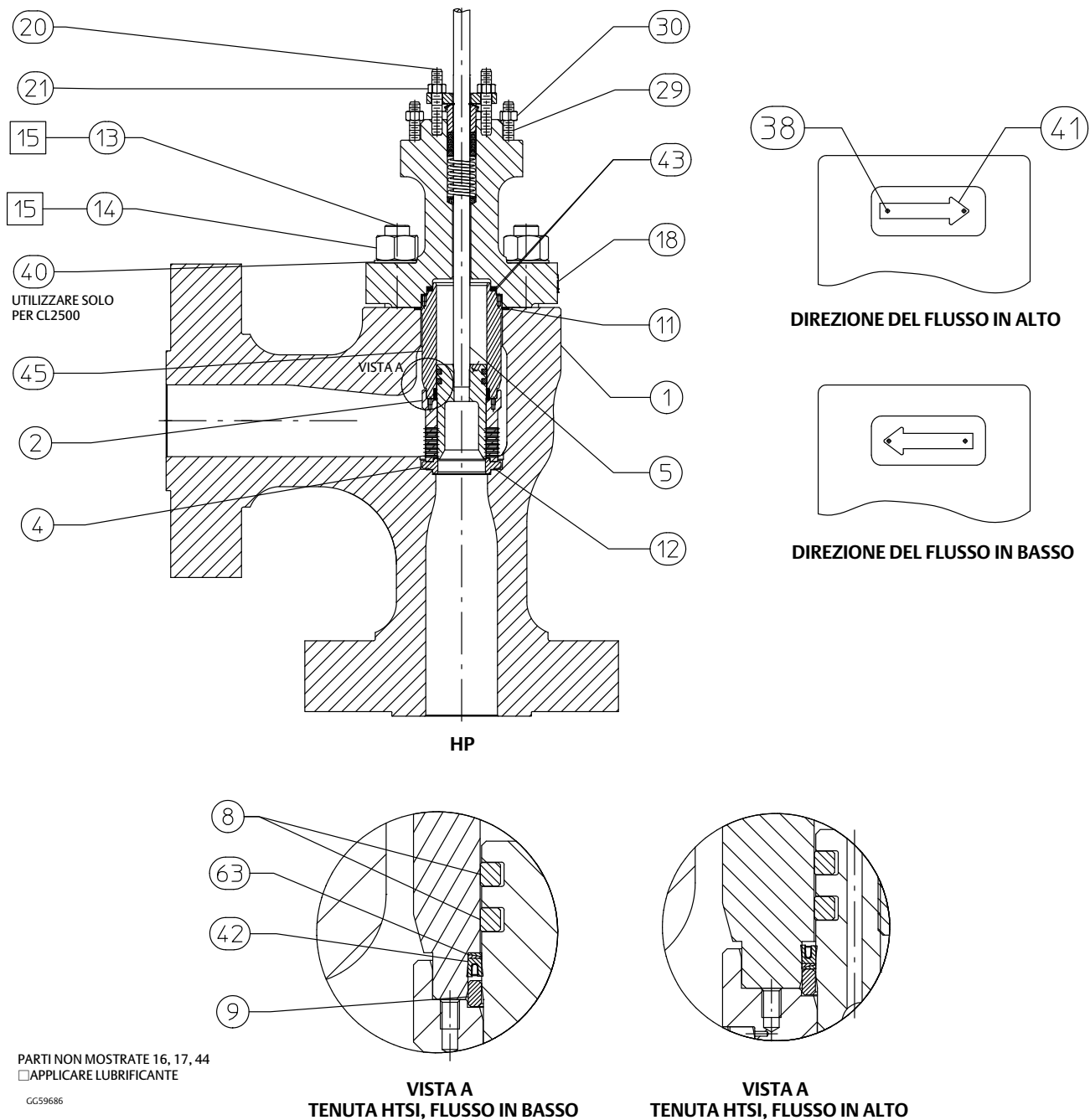
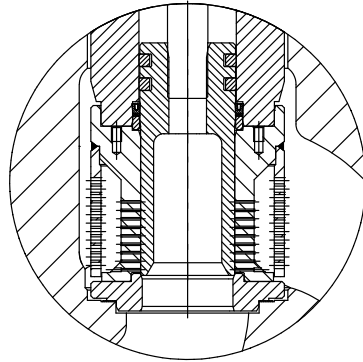
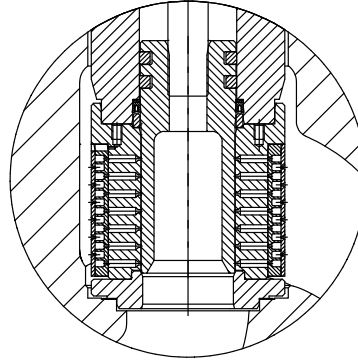

**CAVITROL III A 3 STADI**

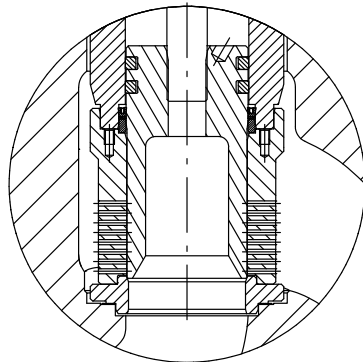

**FORO FORATO, LINEARE**

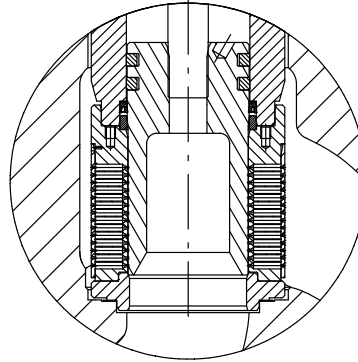

**CAVITROL III A 2 STADI**

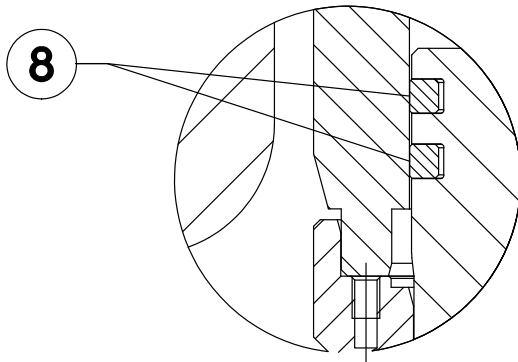

**HPD, SOLO FASCIA ELASTICA**

GG59686

Figura 38. Valvola HPAD e HPAT da 12 pollici

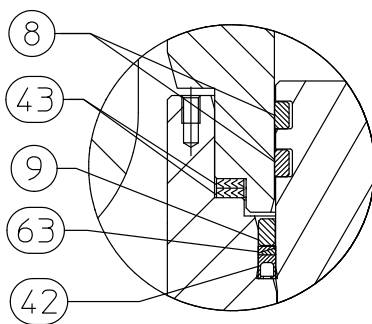
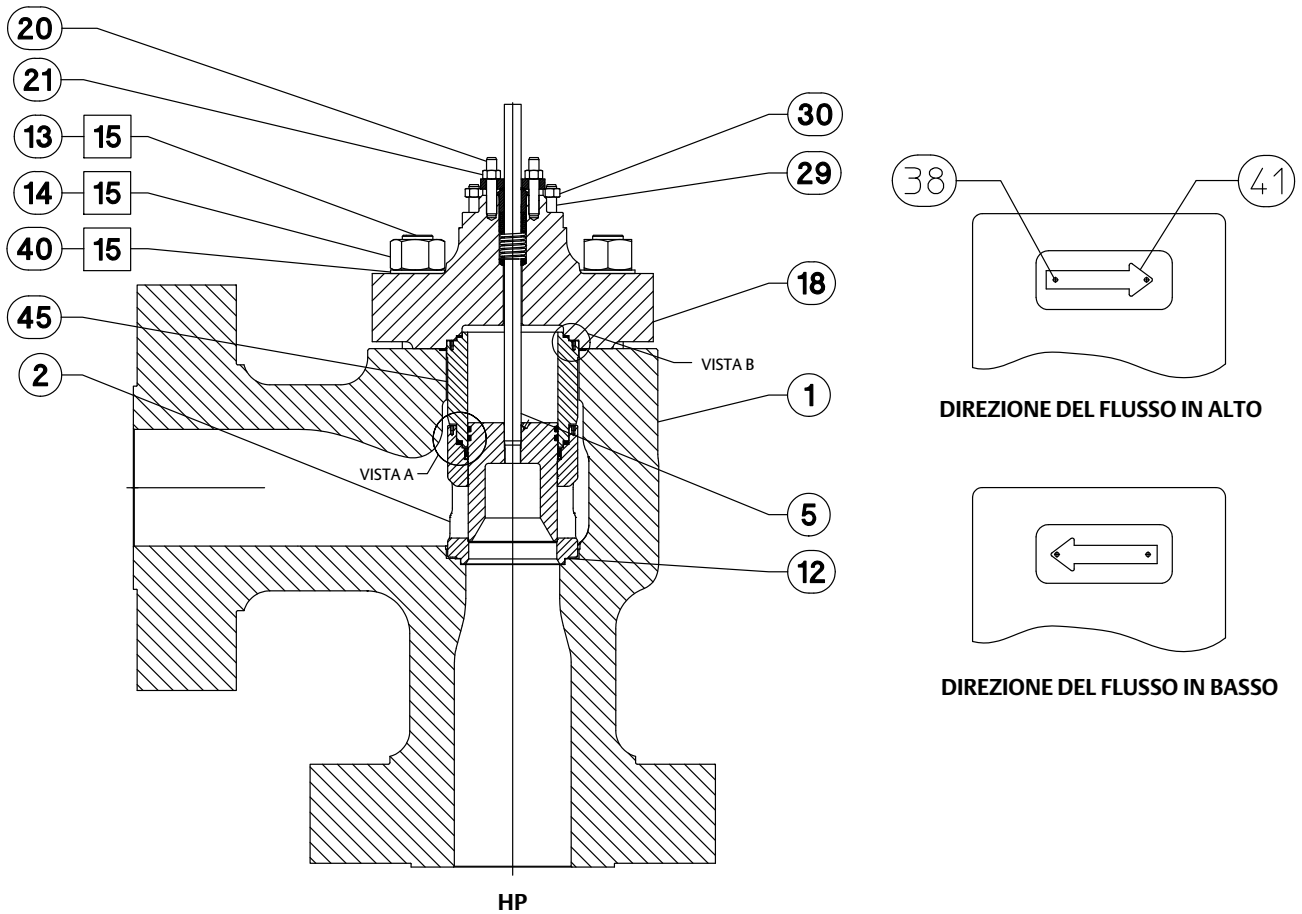

**VISTA A**  
**TENUTA HTSI, FLUSSO**  
**IN BASSO**

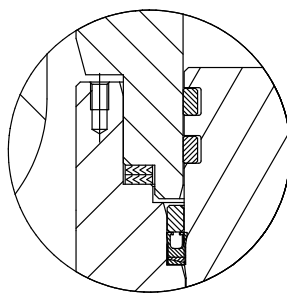

**VISTA A**  
**TENUTA HTSI, FLUSSO**  
**IN ALTO**

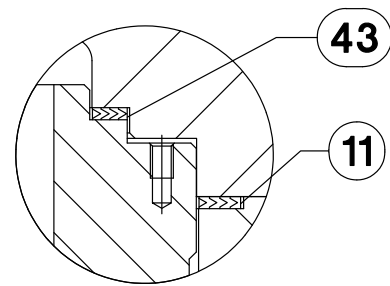

**VISTA B**

PARTI NON MOSTRATE 16, 17, 44  
□ APPLICARE LUBRIFICANTE

GG59688\_C

Figura 39. Valvola HPAD e HPAT da 12 pollici - Configurazioni alternative

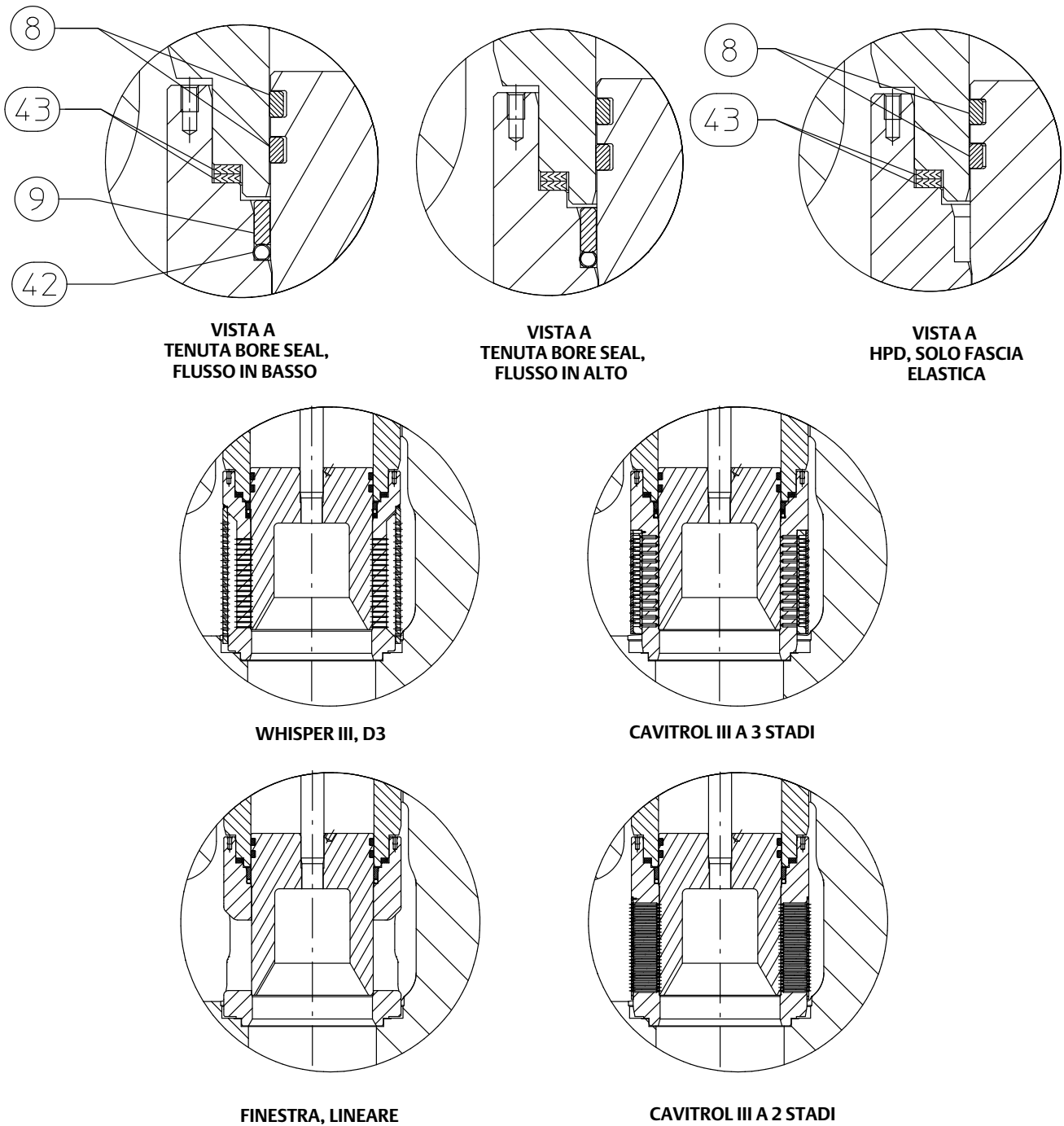

GG59688\_C



Figura 40. Valvola HPAD e HPAT da 12 pollici - Sede separata - Configurazioni alternative

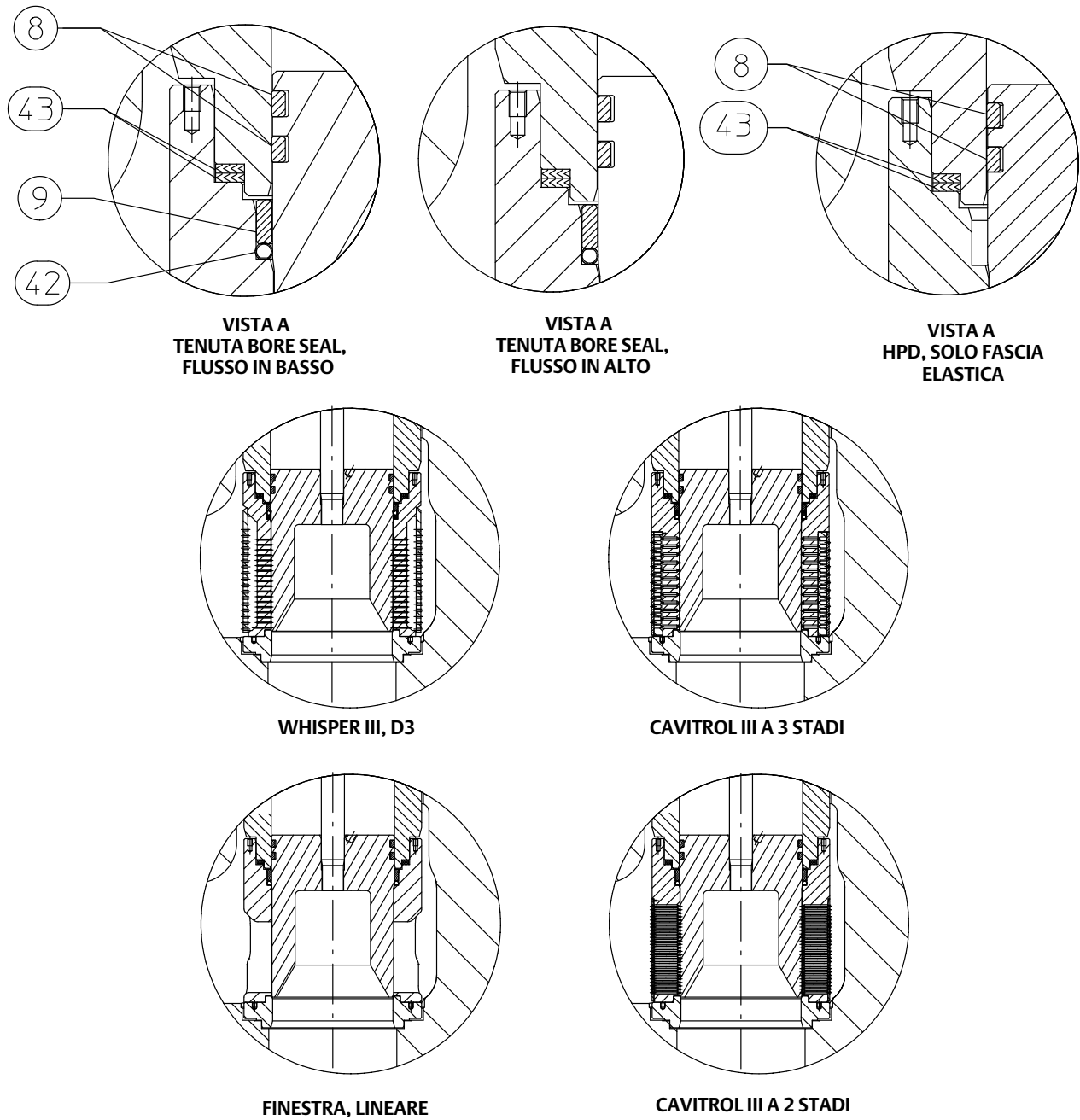

## Elenco pezzi

### Nota

Per informazioni sull'ordinazione dei pezzi, rivolgersi all'[ufficio vendite Emerson](#).

Rif.	Descrizione
1	Valve Body If you need a valve body as a replacement part, order by valve size, serial number, and desired material.
2*	Cage/Baffle Assy
3	Bonnet Spacer
4*	Seat Ring
5*	Valve Plug
6*	Valve Stem
7*	Pin
8*	Seal Ring/Piston Ring
9*	Back Up Ring
10*	Retaining Ring (for NPS 6 and smaller HPT/HPAT only)
11*	Bonnet Gasket
12*	Seat Ring Gasket
13	Stud, Cont Thd
14	Hex Nut
15	Anti-Seize Lubricant (8 lb [3.6 Kg] can)
16	Nameplate
17	Wire
18	Bonnet If you need a bonnet as a replacement part, order by valve size and stem diameter, serial number, and desired material.
19	Packing Flange
20	Stud Bolt
21	Hex Nut
22*	Packing Set
23*	Packing Ring
24	Spring or Lantern Ring

Rif.	Descrizione
25	Washer, Special
26*	Packing Box Ring
27*	Upper Wiper
28	Follower
29	Stud Bolt
30	Hex Nut
31	Pipe Plug (optional)
31	Lubricator (optional)
31	Lubricator/Isolating Valve (optional)
32	Yoke Locknut (optional)
36	Baffle
37	Retaining Ring
38	Drive Screw
39*	Piston Ring
40	Washer
41	Flow Arrow
42*	Soft Seal or Bore seal
43*	Cage Gasket
44	Nameplate
45	Cage Retainer
63*	Anti-Extrusion Ring

### Trim C-seal (Figura 13)

2*	Cage
4*	Seat Ring
5*	Valve Plug/Retainer
6*	Valve Plug Stem
8*	Piston Ring(2 req'd)
64*	C-seal

### Trim TSO (Figure 8, 9 e 10)

2*	Cage
4*	Seat Ring
5*	Plug/Stem Assembly
8*	Seal Ring
63*	Anti-Extrusion Ring
9*	Back Up Ring
10*	Retaining Ring



Né Emerson né tutte le sue affiliate si assumono alcuna responsabilità per la selezione, l'uso o la manutenzione dei propri prodotti. La responsabilità di selezione, uso e manutenzione corretti dei prodotti è esclusivamente dell'acquirente e dell'utente finale.

Fisher, Cavitrol, ENVIRO-SEAL, FIELDVUE, Whisper Trim e WhisperFlo sono marchi di proprietà di una delle società della divisione Emerson di Emerson Electric Co. Emerson e il logo Emerson sono marchi commerciali e marchi di servizio di Emerson Electric Co. Tutti gli altri marchi appartengono ai rispettivi proprietari.

I contenuti di questa pubblicazione sono presentati solo a scopo informativo e, anche se è stato fatto il possibile per garantire l'accuratezza, tali contenuti non devono essere interpretati come garanzie, espresse o implicite, in relazione ai prodotti e ai servizi qui descritti, al loro uso o alla loro applicabilità. Tutte le vendite sono soggette ai nostri termini e condizioni, che sono disponibili su richiesta. Ci riserviamo il diritto di apportare modifiche o migliorie al design o alle specifiche di tali prodotti in qualsiasi momento e senza obbligo di preavviso.

**Emerson**

Marshalltown, Iowa 50158 USA

Sorocaba, 18087 Brazil

Cernay, 68700 France

Dubai, United Arab Emirates

Singapore 128461 Singapore

[www.Fisher.com](http://www.Fisher.com)