

# Fisher™ 585C Serisi Pistonlu Aktüatörler

## İçindekiler

Giriş	1
Kılavuzun Kapsamı	1
Açıklama	2
Teknik Özellikler	2
Eğitim Hizmetleri	2
Çalışma İlkesi	8
Volanlı Aktüatör	8
Yayla Geri Çekilen Aktüatör	10
Kurulum	10
Aşırma Grubu	11
Üç Yönlü Valf Uygulamalarıyla İlgili Açıklama	11
Aktüatörün Takılması	11
25 ve 50 Ebat Aktüatörlerin Takılması	11
60 - 130 Arası Ebatlı Aktüatörlerin Takılması	13
Gövde Konektör Grubu (60 - 130 Arası Ebatlı)	13
585C Volanlar	14
Volanın Kullanımı (25 ve 50 Ebatlı)	14
Volanın Kullanımı (60 - 130 Arası Ebatlı)	14
Bakım (25 ve 50 Ebatlı)	15
Volan Muhafazası O-Ringi ve Baskı Yataklarının Değişimi (25 ve 50 Ebatlı)	16
Contaların Değiştirilmesi, Hareket Değiştirme veya Ayar Yay(lar)ının Değiştirilmesi (25 ve 50 Ebatlı)	17
Bakım (60 - 130 Arası Ebatlı)	20
Yandan Monte Volanın Bakımı (60 - 130 Arası Ebatlı)	21
Volanlı Tipler İçin Parçalara Ayırma Prosedürü (60 ve 68 Ebatlı)	21

Şekil 1. Fisher 585C Serisi Pistonlu Aktüatör



X0175-2

Volanlı Tipler İçin Parçalara Ayırma Prosedürü (80 - 130 Arası Ebatlı)	23
Toplama (60 - 130 Arası Ebatlar)	23
Parça Siparişi	24
Parça Kitleri	25
Parça Listesi	26
25 ve 50 Ebatlı	26
60 - 130 Arası Ebatlar	32

## Giriş

### Kılavuzun Kapsamı

Bu kılavuz, Fisher 585C pistonlu aktüatörlerin kurulum, bakım ve parça siparişi bilgilerini içermektedir. Bu aktüatörlerle birlikte kullanılan diğer donanım ve aksesuarlarla ilgili bilgiler için ayrıca verilen talimat kılavuzlarına bakın.

585CLS uzun vuruşlu aktüatörle ilgili bilgiler Fisher 585CLS kullanma kılavuzunda ([D103793X012](#)) bulunabilir.



Vana, aktüatör ve aksesuar kurulumu, çalıştırması ve bakımı konusunda tam eğitilmiş ve vasıflı olmadan 585C Serisi aktüatörünü kurmayın, çalıştırmayın ya da bakımını yapmayın. **Kişisel yaralanma veya maddi hasarı engellemek için bu kılavuzun tüm içeriğini, tüm güvenlik uyarıları dahil olmak üzere dikkatlice okumak, anlamak ve uygulamak önemlidir.** Bu talimatlar hakkında herhangi bir sorunuz olursa herhangi bir işlem yapmadan önce [Emerson satış ofisiniz](#) ile irtibata geçin.

## Açıklama

585C pnömatik pistonlu aktüatörler (şekil 1) kayar gövdeli valflerde hassas kontrol veya açma-kapatma denetimi sağlar. 585C aktüatörlerde, basınçla çalışan çift yönlü silindir kullanılır.

25 ve 50 ebat aktüatörler yaysız veya ayar yayına sahip tiplerde mevcuttur. Donanım düzenine bağlı olarak, silindirde hava basıncı kaybı yaşandığında ayar yayı piston kolunu geri çeker veya uzatır. 60 - 130 arası ebatlı aktüatörler sadece yaysız tip olarak mevcuttur.

585C aktüatörler genellikle bir DVC6200 dijital valf kumandası ya da 3600 P/P veya I/P analog konumlayıcı ile birlikte teslim edilir. 585C aktüatörler, aktüatörün ebadına bağlı olarak, üstten veya yandan monte bir volanla birlikte mevcuttur.

## Teknik Özellikler

585C piston aktüatörlerinin teknik özellikleri tablo 1'de verilmiştir. Bazı aktüatörler, teknik özelliklerini içeren bir isim levhası yoke boss'a yapılandırılmış olarak teslim edilir.

## Eğitim Hizmetleri

Emerson Automation Solutions  
Educational Services - Registration  
Telefon: 1-800-338-8158  
E-posta: [education@emerson.com](mailto:education@emerson.com)  
[emerson.com/mytraining](http://emerson.com/mytraining)

Tablo 1. 585C Teknik Özellikler (25 - 130 Arası Ebatlı)

**Çalışma Basıncı<sup>(1)</sup>****25 - 50 Arası Ebatlı**

İzin Verilen Maksimum: 10,3 bar (150 psig)

Tavsiye Edilen Minimum: 1,4 bar (20 psig)

**60 - 130 Arası Ebatlı**

İzin Verilen Maksimum: Bkz. tablo 8

Tavsiye Edilen Minimum: 2,4 bar (35 psig)

**Hareket**

Bkz. tablo 2

**İtiş Gücü Kapasitesi**

Bkz. tablo 4 ila 8

**Hareket Hızı**

Aktüatörün ebadına, yayına, hareket şekline ve besleme basıncına göre değişir. Hareket hızı önemli ise, [Emerson Process Management satış ofisinize](#) danışın.

**Piston Alanı**

Bkz. tablo 2

**Silindir Hacmi**

Bkz. tablo 2

**Çalışma Sıcaklığı Sınırları<sup>(1)</sup>****Her Ebat için**

Standart Yapı

(Nitril O-Ringler): -40 ila 80°C (-40 ila 175°F)

Opsiyonel Yapı

(Flourokarbon O-Ringler): -18 ila 149°C (0 ila 300°F)

**60-130 Ebatlar için**

Düşük Ortam Sıcaklığı seçeneği için:

Flourosilikon O-Ringler: -60 ila 80°C (-76 ila 175°F)

**Yoke Boss Kılavuzu ve Valf Gövdesi Ebatları**

Bkz. tablo 3

**Basınç Bağlantıları****25 - 60 Arası Ebatlar**

■ 1/4 NPT iç (standart) veya ■ 3/8 NPT iç (isteğe bağlı)

**68 - 130 Arası Ebatlar**

■ 1/2 NPT iç (standart)

**Ekipman Montajı**

Evrensel NAMUR montajı

**Yapı Malzemeleri**

Parça	Malzeme
Yoke boss	Sünek Dökme Demir
Piston	Alüminyum
Silindir	Alüminyum
Cıvatalar ve Tespit Elemanları	Çelik NCF (std) Paslanmaz Çelik (std ve düşük ortam)
Yaylar (sadece 25 ve 50 ebatlı)	Alaşım Çelik
O-Ringler	Nitril (std), Florokarbon, Florosilikon
Aktüatör Gövdesi	Krom Kaplama Çelik
Gövde Bağlantısı	Paslanmaz Çelik
Hareket Gösterge Ölçeği	Paslanmaz Çelik
Boya	Polyester Toz
Silindir Sızdırmazlık Burçları (sadece 60 - 130 arası ebatlar)	Pirinç
Gövde Konektörü (60 - 130 arası ebatlar)	Galvanizli çelik (std) Paslanmaz Çelik (std ve düşük ortam)

**Yaklaşık Ağırlık Değerleri (konumlayıcı ve volan hariç)****25 Ebat**

2-1/8 inç yoke boss kılavuzu, 7 kg (16 pound)

2-13/16 inç yoke boss kılavuzu, 8 kg (17 pound)

**50 Ebat**

2-13/16 inç yoke boss kılavuzu, 20 kg (45 pound)

3-9/16 inç yoke boss kılavuzu, 22 kg (48 pound)

**60 Ebat:** 31 kg (68 pound)**68 Ebat:** 54 kg (120 pound)**80 Ebat:** 102 kg (225 pound)**100 Ebat:** 113 kg (250 pound)**130 Ebat:** 188 kg (415 pound)**Seçenekler****25 ve 50 Ebat**

■ Üstten monte volan, bkz. şekil 6, 8 ve 9 ve tablo 9

■ Silindir aşırma valfi ■ Sınırlama anahtarları ■ Fisher 4200 konum vericisi

**60 - 130 Arası Ebatlar**

■ Entegre yana monte volan, (şekil 10)

**25 - 130 Arası Ebatlar**

■ FIELDVUE™ montaj seçenekleri ■ Aktüatörün

■ yukarı veya ■ aşağı hareketini durdurmak veya ■ son konumda kilitlemek için Fisher 377 durdurma valfi sistemi

■ TopWorx™ DXP M21GNEB elektrikli valf gövdesi

konum anahtarı ■ Mikro Anahtar tipi sınırlama anahtarları

1. Bu kılavuzdaki ve geçerli herhangi bir kural veya standarttaki basınç/sıcaklık sınırları aşılmamalıdır.

Tablo 2. Fisher 585C Piston Silindiri Ölü Hacim Değerleri

PİSTON ÜST NOKTA KONUMUNDA (25 VE 50 EBATLARDA YAYLAR PİSTONUN ALTINDA)								
Aktüatör Ebadı	Piston Alanı		Maksimum Aktüatör Hareketi		Üst Hacim		Piston Altı Hacim	
	cm <sup>2</sup>	In. <sup>2</sup>	cm	In.	cm <sup>3</sup>	In. <sup>3</sup>	cm <sup>3</sup>	In. <sup>3</sup>
25	168	26	2,9	1.125	104	6.3	1750	107
50	303	47	5,1	2	330	20	5200	320
60	358	55.5	5,1	2	310	19	2700	163
			10	4	310	19	4400	270
			20	8	310	19	8200	500
68	571	88.5	5,1	2	1230	75	7500	460
			10,2	4	1230	75	7500	460
			20,3	8	1230	75	13.300	810
80	571	88.5	10,2	4	1230	75	7500	460
			20,3	8	1230	75	13.300	810
100	842	130.5	10,2	4	1700	104	10.700	650
			20,3	8	1700	104	19.200	1170
130	1430	221.5	10,2	4	4600	280	18.500	1130
			20,3	8	4600	280	33.000	2000
PİSTON ALT NOKTA KONUMUNDA (25 VE 50 EBATLARDA YAYLAR PİSTONUN ÜZERİNDE)								
Aktüatör Ebadı	Piston Alanı		Maksimum Aktüatör Hareketi		Alt Hacim		Piston Üstü Hacim	
	cm <sup>2</sup>	In. <sup>2</sup>	cm	In.	cm <sup>3</sup>	In. <sup>3</sup>	cm <sup>3</sup>	In. <sup>3</sup>
25	168	26	2,9	1.125	77	4.7	1790	109
50	303	47	5,1	2	350	22	5200	320

Tablo 3. Çatal Kılavuzu ve Valf Gövdesi Ebatları

AKTÜATÖR EBADI	YOKE BOSS KILAVUZU ÇAPI		VALF GÖVDE ÇAPI	
	mm	In.	mm	In.
25	54	2-1/8	9,5	3/8
	71	2-13/16	12,7	1/2
50	71	2-13/16	12,7	1/2
	90	3-9/16	19,1	3/4
60	90	3-9/16	19,1	3/4
68	90	3-9/16	19,1	3/4
80	127	5, 5H	25,4	1
			31,8	1-1/4
100	127	5, 5H	25,4	1
			31,8	1-1/4
130	127	5, 5H	25,4	1
			31,8	1-1/4

1. Ağır iş tipi aktüatör-kapak bağlantısı.

## Aktüatör İtiş Gücü Kapasiteleri

Tablo 4. 25 ve 50 Ebat Fisher 585C Aktüatörlerin İtiş Gücü Kapasiteleri, ABD Birimleri (yay aktüatör gövdesini geri çeker)

AKTÜATÖR EBADI	YAY ORANI (lb/in.)	AKTÜATÖR GÖVDE HAREKETİ (İNÇ)	AKTÜATÖR GÖVDESİ GERİ ÇEKİLMİŞ OLARAK YAY İTİŞİ (POUND)	AKTÜATÖR GÖVDESİ UZATILMIŞ OLARAK YAY İTİŞİ (POUND)	AKTÜATÖR GÖVDESİ SONUNA KADAR UZATILMIŞ KONUMDAYKEN 585C MODELLERİ İÇİN NET İTİŞ GÜCÜ										KULLANILAN YAYLAR, RENK KODUYLA
					Çalışma Basıncı (psig)										
					40	50	60	70	80	90	100	110	125	150	
					Kuvvet (Pound)										
25	0	Tüm	0	0	1040	1300	1560	1820	2080	2340	2600	2860	3250	3900	Yay Kullanılmıyor
	200	0,5625	200	313	730	990	1250	1510	1760	2020	2280	2540	2930	3580	Altın
		0,75	200	350	690	950	1210	1470	1730	1990	2250	2510	2900	3550	
		0,875	200	375	660	920	1180	1440	1700	1960	2220	2480	2870	3520	
		1,125	200	425	610	870	1130	1390	1650	1910	2170	2430	2820	3470	
	400	0,5625	400	625	410	670	930	1190	1450	1710	1970	2230	2620	3270	Açık Yeşil
		0,75	400	700	340	600	860	1120	1380	1640	1900	2160	2550	3200	
0,875		400	750	290	550	810	1070	1330	1590	1850	2110	2500	3150		
500	0,5625	500	781	260	520	780	1040	1300	1560	1820	2080	2460	3110	Beyaz	
	0,75	500	875	160	420	680	940	1200	1460	1720	1980	2370	3020		
	0,875	500	938	100	360	620	880	1140	1400	1660	1920	2310	2960		
700	0,5625	700	1094	X	200	460	720	980	1240	1500	1760	2150	2800	Altın ve Beyaz	
	0,75	700	1225	X	70	330	590	850	1110	1370	1630	2020	2670		
	0,875	700	1313	X	X	250	510	760	1020	1280	1540	1930	2580		
900	0,5625	900	1406	X	X	150	410	670	930	1190	1450	1840	2490	Açık Yeşil ve Beyaz	
	0,75	900	1575	X	X	X	240	500	760	1020	1280	1670	2320		
	0,875	900	1688	X	X	X	130	390	650	910	1170	1560	2210		
50	0	Tüm	0	0	1840	2300	2760	3220	3680	4140	4600	5060	5750	6900	Yay Kullanılmıyor
	330	0,75	330	578	1310	1780	2250	2720	3190	3660	4140	4610	5310	6490	Pembe
		0,875	330	619	1270	1740	2210	2680	3150	3620	4090	4570	5270	6450	
		1,125	330	701	1180	1660	2130	2600	3070	3540	4010	4480	5190	6370	
		1,5	330	825	1060	1530	2000	2470	2950	3420	3890	4360	5070	6250	
		2	330	990	900	1370	1840	2310	2780	3250	3720	4190	4900	6080	
	600	0,75	600	1050	840	1310	1780	2250	2720	3190	3660	4130	4840	6020	Açık Mavi
		0,875	600	1125	760	1230	1700	2170	2650	3120	3590	4060	4770	5950	
		1,125	600	1275	610	1080	1550	2020	2500	2970	3440	3910	4620	5800	
	930	0,75	930	1628	260	730	1200	1670	2140	2610	3090	3560	4260	5440	Pembe ve Açık Mavi
		0,875	930	1744	140	610	1080	1560	2030	2500	2970	3440	4150	5330	
		1,125	930	1976	X	380	850	1320	1790	2270	2740	3210	3910	5090	
		1,5	930	2325	X	30	500	970	1450	1920	2390	2860	3570	4750	
		2	930	2790	X	X	40	510	980	1450	1920	2390	3100	4280	
	1550	0,75	1550	2710	X	X	110	580	1050	1520	1990	2460	3165	4345	Yeşil
		0,875	1550	2906	X	X	X	385	855	1325	1795	2265	2970	4150	
		1,125	1550	3294	X	X	X	X	465	935	1405	1875	2580	3760	
		1,5	1550	3875	X	X	X	X	X	355	825	1295	2000	3180	
1880	0,75	1880	3290	X	X	X	X	470	940	1410	1880	2585	3765	Pembe ve Yeşil	
	0,875	1880	3525	X	X	X	X	235	705	1175	1645	2350	3530		
	1,125	1880	3995	X	X	X	X	X	235	705	1175	1880	3060		
	1,5	1880	4700	X	X	X	X	X	X	X	470	1175	2355		
1880	2	1880	5640	X	X	X	X	X	X	X	X	235	1415		

X - Belirtilen besleme basıncının karşı yay kuvvetini yenmeye yeterli olmadığı durumları belirtir.

**Tablo 5. 25 ve 50 Ebat Fisher 585C Aktüatörlerin İtiş Gücü Kapasiteleri, Metrik Birimler (yay aktüatör gövdesini geri çeker)**

AKTÜATÖR EBADI	YAY ORANI (N/mm)	AKTÜATÖR GÖVDE HAREKETİ (mm)	AKTÜATÖR GÖVDESİ GERİ ÇEKİLMİŞ OLARAK YAY İTİŞİ (N)	AKTÜATÖR GÖVDESİ UZATILMIŞ OLARAK YAY İTİŞİ (N)	AKTÜATÖR GÖVDESİ SONUNA KADAR UZATILMIŞ KONUMDAYKEN 585C MODELLERİ İÇİN NET İTİŞ GÜCÜ										KULLANILAN YAYLAR, RENK KODUYLA
					Çalışma Basıncı (bar)										
					2,8	3,4	4,1	4,8	5,5	6,2	6,9	7,6	8,6	10,3	
					Kuvvet, N										
25	0	Tüm	0	0	4626	5783	6939	8096	9252	10.409	11.565	12.722	14.457	17.348	Yay Kullanılmıyor
	35,0	14,3	890	1393	3247	4404	5560	6717	7829	8985	10.142	11.298	13.033	15.925	Altın
		19,1	890	1558	3069	4226	5382	6539	7695	8852	10.008	11.165	12.900	15.791	
		22,2	890	1669	2936	4092	5249	6405	7562	8718	9875	11.032	12.766	15.658	
		28,6	890	1891	2713	3870	5026	6183	7340	8496	9653	10.809	12.544	15.435	
	70,1	14,3	1780	2781	1824	2980	4137	5293	6450	7606	8763	9919	11.654	14.546	Açık Yeşil
19,1		1780	3115	1512	2669	3825	4982	6139	7295	8452	9608	11.343	14.234		
22,2		1780	3338	1290	2447	3603	4760	5916	7073	8229	9386	11.121	14.012		
87,6	14,3	2225	3475	1156	2313	3470	4626	5783	6939	8096	9252	10.943	13.834	Beyaz	
	19,1	2225	3894	712	1868	3025	4181	5338	6494	7651	8807	10.542	13.434		
	22,2	2225	4174	445	1601	2758	3914	5071	6227	7384	8541	10.275	13.167		
122,6	14,3	3115	4868	X	890	2046	3203	4359	5516	6672	7829	9564	12.455	Altın ve Beyaz	
	19,1	3115	5451	X	311	1468	2624	3781	4938	6094	7251	8985	11.877		
	22,2	3115	5843	X	X	1112	2269	3381	4537	5694	6850	8585	11.476		
157,7	14,3	4005	6257	X	X	667	1824	2980	4137	5293	6450	8185	11.076	Açık Yeşil ve Beyaz	
	19,1	4005	7009	X	X	X	1068	2224	3381	4537	5694	7428	10.320		
	22,2	4005	7512	X	X	X	578	1735	2891	4048	5204	6939	9831		
50	0	Tüm	0	0	8180	10.200	12.300	14.300	16.400	18.400	20.500	22.500	25.600	30.700	Yay Kullanılmıyor
	57,8	19,1	1468	2571	5827	7918	10.008	12.099	14.190	16.280	18.416	20.506	23.620	28.869	Pembe
		22,2	1468	2753	5649	7740	9831	11.921	14.012	16.102	18.193	20.328	23.442	28.691	
		28,6	1468	3118	5249	7384	9475	11.565	13.656	15.747	17.837	19.928	23.086	28.335	
		38,1	1468	3670	4715	6806	8896	10.987	13.122	15.213	17.303	19.394	22.552	27.801	
		50,8	1468	4404	4003	6094	8185	10.275	12.366	14.457	16.547	18.638	21.796	27.045	
105,1	19,1	2669	4671	3736	5827	7918	10.008	12.099	14.190	16.280	18.371	21.529	26.778	Açık Mavi	
	22,2	2669	5004	3381	5471	7562	9653	11.788	13.878	15.969	18.060	21.218	26.467		
	28,6	2669	5671	2713	4804	6895	8985	11.121	13.211	15.302	17.392	20.551	25.800		
	38,1	2669	6672	1735	3825	5916	8007	10.097	12.188	14.279	16.369	19.528	24.777		
	50,8	2669	8007	400	2491	4582	6672	8763	10.854	12.944	15.035	18.193	23.442		
162,9	19,1	4137	7242	1157	3247	5338	7428	9519	11.610	13.745	15.836	18.949	24.198	Pembe ve Açık Mavi	
	22,2	4137	7758	623	2713	4804	6939	9030	11.121	13.211	15.302	18.460	23.709		
	28,6	4137	8790	X	1690	3781	5872	7962	10.097	12.188	14.279	17.392	22.641		
	38,1	4137	10.342	X	133	2224	4315	6450	8541	10.631	12.722	15.880	21.129		
	50,8	4137	12.410	X	X	178	2269	4359	6450	8541	10.631	13.789	19.038		
271,4	19,1	6894	12.054	X	X	489	2580	4670	6761	8852	10942	14078	19.328	Yeşil	
	22,2	6894	12.925	X	X	X	1712	3803	5894	7984	10075	13211	18.460		
	28,6	6894	14.652	X	X	X	X	2068	4159	6249	8340	11476	16.725		
	38,1	6894	17.236	X	X	X	X	X	1579	3670	5760	8896	14.145		
	50,8	6894	20.683	X	X	X	X	X	X	222	2313	5449	10.698		
329,2	19,1	8362	14.634	X	X	X	X	2091	4181	6272	8362	11498	16.748	Pembe ve Yeşil	
	22,2	8362	15.679	X	X	X	X	1045	3136	5226	7317	10453	15.702		
	28,6	8362	17.770	X	X	X	X	X	1045	3136	5226	8362	13.612		
	38,1	8362	20.906	X	X	X	X	X	X	X	2091	5226	10.476		
	50,8	8362	25.087	X	X	X	X	X	X	X	X	1045	6294		

X - Belirtilen besleme basıncının karşı yay kuvvetini yenmeye yeterli olmadığı durumları belirtir.

**Tablo 6. 25 ve 50 Ebat Fisher 585CR Aktüatörlerin İtiş Gücü Kapasiteleri, ABD Birimleri (yay aktüatör gövdesini uzatır)**

AKTÜATÖR EBADI	YAY ORANI (lb/in.)	AKTÜATÖR GÖVDESİ UZATILMIŞ OLARAK YAY İTİŞİ (POUND)	AKTÜATÖR GÖVDESİ SONUNA KADAR GERİ ÇEKİLMİŞ KONUMDAYKEN 585CR MODELLERİ İÇİN TOPLAM İTİŞ GÜCÜ										KULLANILAN YAYLAR, RENK KODUYLA
			Çalışma Basıncı (psig) <sup>(1)</sup>										
			40	50	60	70	80	90	100	110	125	150	
			Kuvvet (Pound)										
25 <sup>(2)</sup>	0	0	1040	1300	1560	1820	2080	2340	2600	2860	3250	3900	Yay Kullanılmıyor
	200	200	1240	1500	1760	2020	2280	2540	2800	3060	3450	X	Altın
	400	400	1440	1700	1960	2220	2480	2740	3000	3260	3650	X	Açık Yeşil
	500	500	1540	1800	2060	2320	2580	2840	3100	3360	3750	X	Beyaz
	700	700	1740	2000	2260	2520	2780	3040	3300	3560	X	X	Altın ve Beyaz
	900	900	1940	2200	2460	2720	2980	3240	3500	3760	X	X	Açık Yeşil ve Beyaz
50 <sup>(3)</sup>	0	0	1840	2300	2760	3220	3680	4140	4600	5060	5750	6900	Yay Kullanılmıyor
	330	330	2210	2680	3150	3620	4090	4560	5030	5500	6205	X	Pembe
	600	600	2480	2950	3420	3890	4360	4830	5300	5770	6475	X	Açık Mavi
	930	930	2810	3280	3750	4220	4690	5160	5630	6100	6805	X	Pembe ve Açık Mavi
	1550	1550	3430	3900	4370	4840	5310	5780	6250	6720	X	X	Yeşil
	1880	1880	3760	4230	4700	5170	5640	6110	6580	7050	X	X	Pembe ve Yeşil

X - Belirtilen besleme basıncının karşı yay kuvvetini yenmeye yeterli olmadığı durumları belirtir.  
1. 25 ve 50 ebat aktüatörler için maksimum tasarım basıncı 150 psig'dir.  
2. Maksimum itiş gücü 3900 lb'dir.  
3. Maksimum itiş gücü 6900 lb'dir.

**Tablo 7. 25 ve 50 Ebat Fisher 585CR Aktüatörlerin İtiş Gücü Kapasiteleri, Metrik Birimler (yay aktüatör gövdesini uzatır)**

AKTÜATÖR EBADI	YAY ORANI (N/mm)	AKTÜATÖR GÖVDESİ UZATILMIŞ OLARAK YAY İTİŞİ (N)	AKTÜATÖR GÖVDESİ SONUNA KADAR GERİ ÇEKİLMİŞ KONUMDAYKEN 585CR MODELLERİ İÇİN TOPLAM İTİŞ GÜCÜ										KULLANILAN YAYLAR, RENK KODUYLA
			Çalışma Basıncı (bar) <sup>(1)</sup>										
			2,8	3,4	4,1	4,8	5,5	6,2	6,9	7,6	8,6	10,3	
			Kuvvet, N										
25 <sup>(2)</sup>	0	0	4626	5782	6939	8095	9251	10.408	11.565	12.721	14.456	17.347	Yay Kullanılmıyor
	35,0	890	5516	6672	7828	8985	10.141	11.298	12.454	13.610	15.346	X	Altın
	70,0	1780	6405	7562	8718	9874	11.031	12.188	13.344	14.500	16.235	X	Açık Yeşil
	87,6	2225	6850	8006	9163	10.319	11.476	12.632	13.789	14.945	16.680	X	Beyaz
	122,6	3115	7740	8896	10.052	11.209	12.365	13.521	14.678	15.835	X	X	Altın ve Beyaz
	157,6	4005	8629	9786	10.942	12.099	13.255	14.412	15.568	16.724	X	X	Açık Yeşil ve Beyaz
50 <sup>(3)</sup>	0	0	8180	10.200	12.300	14.300	16.400	18.400	20.500	22.500	25.600	30.700	Yay Kullanılmıyor
	57,8	1468	9830	11.921	14.011	16.102	18.192	20.282	22.373	24.464	27.600	X	Pembe
	105,1	2670	11.031	13.122	15.212	17.303	19.393	21.484	23.574	25.665	28.800	X	Açık Mavi
	162,8	4135	12.499	14.589	16.680	18.770	20.861	22.952	25.042	27.133	30.269	X	Pembe ve Açık Mavi
	271,4	6894	15.256	17.347	19.438	21.528	23.619	25.709	27.800	29.891	X	X	Yeşil
	329,2	8362	16.724	18.815	20.906	22.996	25.087	27.177	29.268	31.358	X	X	Pembe ve Yeşil

X - Belirtilen besleme basıncının karşı yay kuvvetini yenmeye yeterli olmadığı durumları belirtir.  
1. 25 ve 50 ebat aktüatörler için maksimum tasarım basıncı 10,3 bar'dır.  
2. Maksimum itiş gücü 17.347 N'dir.  
3. Maksimum itiş gücü 31.358 N'dir.

Tablo 8. Fisher 585C İtiş Gücü (yaysız tip)

AKTÜATÖR EBADI	PİSTON ALANI cm <sup>2</sup>	585C İÇİN TOPLAM İTİŞ GÜCÜ <sup>(1)</sup>										İZİN VERİLEN MAKSİMUM İTİŞ GÜCÜ Newton
		Çalışma Basıncı (bar) <sup>(3)</sup>										
		2,8	3,4	4,1	4,8	5,5	6,2	6,9	7,6	8,6	10,3	
25	168	4630	5780	6940	8100	9260	10.400	11.600	12.700	14.500	17.300	17.300
50	303	8180	10.200	12.300	14.300	16.400	18.400	20.500	22.500	25.600	30.700	31.400
60	358	9880	12.300	14.800	17.300	19.800	22.200	24.700	27.200	30.900	36.900	36.900
68	571	15.700	19.700	23.600	27.600	31.500	35.400	39.400	43.300	49.200	55.600	55.600 <sup>(4)</sup>
80	571	15.700	19.700	23.600	27.600	31.500	35.400	39.400	43.300	49.200	58.700	58.700
100	842	23.200	29.000	34.800	40.600	46.400	52.200	58.000	63.900	72.600	86.700	86.700
130	1430	39.400	49.300	59.100	69.000	78.700	88.500	98.800	108.100	X	X	111.200
AKTÜATÖR EBADI	PİSTON ALANI in. <sup>2</sup>	Çalışma Basıncı (psig) <sup>(3)</sup>										İZİN VERİLEN MAKSİMUM İTİŞ GÜCÜ Pound
		Kuvvet (Pound) <sup>(2)</sup>										
		40	50	60	70	80	90	100	110	125	150	
25	26	1040	1300	1560	1820	2080	2340	2600	2860	3250	3900	3900
50	47	1840	2300	2760	3220	3680	4140	4600	5060	5750	6900	7050
60	55.5	2220	2780	3330	3890	4440	5000	5550	6110	6940	8300	8300
68	88.5	3540	4430	5310	6200	7080	7970	8850	9740	11.100	12.500	12500 <sup>(4)</sup>
80	88.5	3540	4430	5310	6200	7080	7970	8850	9740	11.100	13.200	13200
100	130.5	5220	6530	7830	9140	10.440	11.700	13.100	14.400	16.300	19.500	19500
130	221.5	8860	11.100	13.300	15.500	17.700	19.900	22.200	24.300	X	X	25000

X - Belirtilen besleme basıncının izin verilen maksimum itiş gücünü aştığı durumları belirtir.  
1. 25 - 100 arası ebatlı aktüatörler için maksimum tasarım basıncı 10,3 bar'dır (150 psig). 68 ve 130 ebat aktüatörler sırasıyla 9,7 ve 7,8 bar (140 ve 113 psig) ile sınırlıdır.  
2. 25 ve 50 ebatlılara yönelik veriler yaysız tipe göredir.  
3. 60 - 130 arası ebatlı aktüatörler için minimum çalışma basıncı 2,4 bar'dır (35 psig).  
4. Volanlı 68 ebat aktüatörler 40.000 Newton (9000 lb) itiş gücü ile sınırlıdır.

## Çalışma İlkesi

585C pistonlu aktüatörlerde (şekil 2 ve 3), aktüatör silindiri içerisinde hareket eden bir pistondan yararlanır. Piston ile silindir arasındaki sızdırmazlık bir O-ring (bkz. şekil 3) ile sağlanır.

Sistem dengeli bir durumdayken, aktüatör, besleme basıncının pistonun bir tarafında artırılıp diğer tarafında azaltılması sonucunda oluşan bir kuvvet dengesizliği içine çekilir. Bu dengesizlik pistonu yukarıya veya aşağıya hareket ettirir ve bunun sonucunda valf tapasının konumu değişir.

## Volanlı Aktüatör (şekil 2 ve 6)

Volanlı tipler, valfi manuel olarak açıp kapatmak (normal kullanım sırasında veya acil durumlarda), valfi hareket mesafesi içerisinde herhangi bir noktaya getirmek veya bir hareket tahdidi işlevi elde etmek için kullanılabilir.

25 ve 50 ebat aktüatörlerde, entegre üstten monte volan kullanılır. Bkz. şekil 6.

60 - 130 arası ebatlı aktüatörler yandan monte volandan yararlanır ve volan ayarının titreşim nedeniyle değişmesini önleyen bir yaylı sabitleme bilyasına sahiptir. Çoğu aktüatör tipinde kullanılan volanların çapı, konik dişlili yapıda 203 mm (8 in.) veya sonsuz dişlili yapıda 432 mm'dir (17 in.).



## Volan Teknik Özellikleri

Tablo 9. Fisher 585C Volan Teknik Özellikleri

AKTÜATÖR EBADI	VOLAN MONTAJI	VOLAN ÇAPI	HAREKET (mm) BAŞINA TUR	GEREKLİ MAKSİMUM ÇEVİRME KUVVETİ	VOLAN ÇIKIŞ KUVVETİ	VOLAN AĞIRLIĞI
		mm		Newton	Newton	kg
25	Üstten Monte	356	0,5	325	12.810	17
50		482	0,5	445	23.790	20
60 <sup>(1)</sup>	Entegre Yandan Monte	203	0,6	276	40.000	28
60 <sup>(2)</sup>		356	0,6	160	40.000	30
68 <sup>(1)</sup>		203	0,6	276	40.000	30
68 <sup>(2)</sup>		356	0,6	160	4.0000	33
80		432	0,4	423	50.000	35
100		432	0,4	623	75.600	94
130		432	0,4	623	75.600	123

AKTÜATÖR EBADI	VOLAN MONTAJI	VOLAN ÇAPI	HAREKET (İNÇ) BAŞINA TUR	GEREKLİ MAKSİMUM ÇEVİRME KUVVETİ	VOLAN ÇIKIŞ KUVVETİ	VOLAN AĞIRLIĞI
		In.		Pound	Pound	Pound
25	Üstten Monte	14	12	73	2880	37
50		19	12	100	5350	45
60 <sup>(1)</sup>	Entegre Yandan Monte	8	16	62	9000	61
60 <sup>(2)</sup>		14	16	36	9000	66
68 <sup>(1)</sup>		8	16	62	9000	66
68 <sup>(2)</sup>		14	16	36	9000	71
80		17	10	95	11250	77
100		17	10	140	17000	208
130		17	10	140	17000	272

1. 2 ve 4 inç maksimum hareketli tip.  
2. 8 inç maksimum hareketli tip.

Şekil 2. Volanlı Fisher 585C Pistonlu Aktüatör



E0410

Şekil 3. Yayla Geri Çekilen Fisher 585C Pistonlu Aktüatör

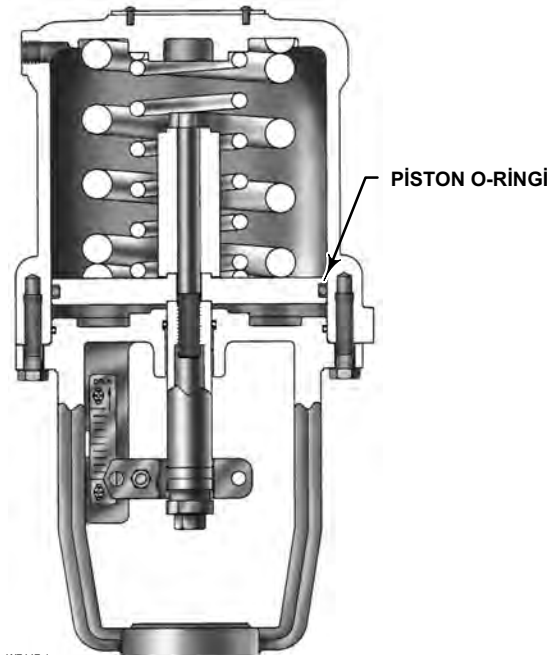

W7447-1

## Yayla Geri Çekilen Aktüatör (şekil 3)

25 ve 50 ebat 585C aktüatörler, ayar yayı konfigürasyonuna göre iki farklı tiptedir. Ayar yayı pistonun altında olan 585C aktüatörde, silindirde basınç kaybı oluştuğunda aktüatör gövdesi tamamen geri çekilir. Ayar yayı pistonun üzerinde olan 585C aktüatörde, silindirde basınç kaybı oluştuğunda aktüatör gövdesi tamamen uzatılır. Bu iki aktüatör tipi herhangi bir ek parça kullanılmadan birbirine dönüştürülebilir.

3610 pozisyoner ve DVC6200 dijital valf pozisyonerleri hakkında daha fazla bilgi için 3610J Bakım Kılavuzunun ([D200149X012](#)) ve [DVC6200](#) Bakım Kılavuzuna bakın.

## Kurulum

### ⚠ UYARI

**Piston darbesinden kaynaklanan silindir çatlamaları nedeniyle yaralanma veya maddi hasara maruz kalmamak için, konumlayıcıya basınç uygulamadan önce gövde konektörünü sıkıca takın. Gövde konektörünü takmak amacıyla aktüatör pistonunu hareket ettirmek için sadece regülatör denetimli hava beslemesi kullanın. Gövde konektörünü takmadan önce aktüatör pistonunu hareket ettirmek için konumlayıcıyı kullanmayın.**

**Yaralanmalara karşı korunmak için, her türlü kurulum işlemi sırasında mutlaka koruyucu eldiven ile gözlük takın ve koruyucu kıyafet giyin.**

**Basıncılı parçaların patlaması nedeniyle yaralanmalara veya maddi hasara maruz kalmamak için, silindir basıncının veya diğer basınç değerlerinin tablo 1'de belirtilen sınırları aşmadığından emin olun. Silindir basıncının veya diğer basınç değerlerinin bu sınırları aşmasını engellemek için basınç sınırlama veya tahliye donanımları kullanın.**

**Proses ya da güvenlik mühendisiniz ile birlikte proses ortamından korunmak için alınması gereken ek önlemleri inceleyin.**

**Mevcut bir uygulama üzerine kurulum yapılacaksa, bu talimat kılavuzunun Bakım bölümünün başlangıcında bulunan UYARI kısmına da bakın.**

Aktüatör ve valf bir denetim valfi grubu olarak bütün halinde teslim edildiğinde, aktüatör normalde valfe takılı durumdadır. Kontrol valfini boru hattına monte ederken valf talimatlarını izleyin. Aktüatör ayrı olarak teslim edilmişse ya da aktüatörün valfe takılması gerektiğinde, bu bakım kılavuzunun Aktüatörün Takılması bölümünde aktüatör ebadınız için belirtilen işlemleri gerçekleştirin. Valf pozisyonerlerinin takılması ile ilgili ayrıntılı bilgiler için 3610J Bakım Kılavuzu (D200149X012) veya DVC6200 bakım kılavuzlarına bakın.

585C aktüatörler konumlayıcı olmadan takıldığında, silindir yükleme basınçları 4 yönlü bir solenoid valf veya bir açma-kapatma valfi aracılığıyla uygulanmalıdır. 25 ve 50 ebat aktüatörlerde pistonun alt tarafına aktüatör yoke boss'undaki (6, şekil 5 ve 7) bağlantı flanşının alt tarafından, 60 - 130 arası ebatlı aktüatörlerde ise silindirin (1, şekil 10 ila 15) alt tarafındaki bağlantıdan basınç uygulanır. Pistonun üst tarafına silindir kapağındaki (1, şekil 5, 7 ve şekil 10 ila 15) bağlantıdan uygulanır.

Besleme basıncı malzemesi, temiz ve kuru filtrelili hava olmalıdır. Besleme basıncının aktüatörün maksimum çalışma basıncını veya konumlayıcının besleme basıncını geçebileceği durumlarda, konumlayıcıyı ve bağlı olan diğer tüm donanımları aşırı basınca karşı korumak için kurulum sırasında gerekli önlemler alınmalıdır.

### ⚠ UYARI

**Aktüatörün veya ona bağlı bir aksesuarın ve/veya valfin düşürülmesi yaralanmalara ve/veya maddi hasara neden olabilir. Tüm montaj işlemleri sırasında aktüatörü ve ona bağlı aksesuarları ve/veya valfi taşımak için yeterli kapasitede bir zincir, askı, vinç veya kaldırma tertibatı kullanın. Kaldırma ve taşıma işlemleri sırasında kayma, sallanma, hatalı donanım bağlantıları veya ani darbelerle karşılaşmamak için dikkatli olun.**

**DİKKAT**

**Aktüatör parçalarının hasar görmemesi ve aktüatör volanlarının kullanımında zorlanmamak için, volanı kullanmadan önce aşırma valfini açın.**

Manüel kullanım gerektiğinde, aktüatöre bir volan donanımı sağlanmalıdır. Piston kolunu volan yardımıyla manüel olarak hareket ettirmek için, öncelikle aşırma valfini (25 ve 50 ebatlı modeller için şekil 9, parça 66; 60 - 130 arası ebatlı modeller için şekil 16, parça 92) açın, volan göstergesini merkez konuma getirin ve manşon grubuna kilitleme pimini takın (60 - 130 arası ebatlı modeller için). Ardından volanı üzerinde belirtildiği gibi seçilen yönde çevirin.

Denetim valfi servis için erişilebileceği bir noktaya yerleştirilmelidir. Aktüatörün ve valf tapasının sökülebilmesi için denetim valfinin üstünde ve altında boşluk bırakılmalıdır.

## Aşırma Grubu

Aşırma, yalnızca volanlı bir aktüatör belirtildiğinde şekil 6, 8, 9 ve 16'da gösterildiği gibi teçhiz edilir. Aşırma, pistonun iki tarafındaki basıncın dengelenmesine olanak tanıtılarak, valfin manüel aktüatörle konumlandırılabilmesini sağlar.

Aşırma borularından geçen akış, manüel olarak kullanılan açılı içneli valfle (Şekil 6, 8 ve 9, parça 66; şekil 16, parça 92) denetlenir. Valfi işletmek için hava basıncı kullanıldığında, bu valf kapalı olmalıdır.

## Üç Yönlü Valf Uygulamalarıyla İlgili Açıklama

**⚠ UYARI**

**Proses sıvısı kaybını önlemek ve sonucunda basınç içeren parçaların patlamasına bağlı yaralanmalar veya maddi hasar yaşamamak için, yüksek döngü oranında ve hızlı kursla gerçekleşen üç yönlü valf uygulamalarında silindir basıncının 80 psig değerini aşmamasını sağlayın.**

Aktüatörün dakikada bir veya daha yüksek sıklıkla tam kurs döngüsü yaptığı ve kurs hızının yüksek olduğu (kurs başına 0,5 saniyenin altında) üç yönlü valf uygulamalarında, aktüatör silindiri basıncı 80 psig değerini aştığı takdirde gövde tapa kısmından çatlayabilir. Bu durum proses sıvısı kaybına ve sonrasında aktüatörün hasar görmesine neden olabilir. Bu uygulamalarda yüksek mukavemetli ve yorulmaya dayanıklı gövde malzemeleri tercih edilmelidir.

## Aktüatörün Takılması

### 25 ve 50 Ebat Aktüatörlerin Takılması

25 ve 50 ebat 585C aktüatörlerin bastırılarak kapatılan valflere, piston gövdesinin valf tapasına bağlantısının tam harekete ve doğru bir kapatma performansına izin vermesini sağlayacak şekilde nasıl takılacağı aşağıdaki prosedürde açıklanmıştır. Aşağıdaki adımlarda parantez içinde verilen parça kodları 5 - 9 arası şekillere aittir.

1. Gövde konektörü (12) henüz sökülmemişse, kapak vidalarını (14) gevşeterek konektörü sökün.
2. Gövde konektörü somunlarını (13 ve 15) valf gövdesine geçirin ve somunları valf gövdesi dışlarının tabanına kadar ilerletin.
3. Bastırılarak kapatılan valf tapası hareketi için, valf tapası kapalı konuma gelinceye dek tapaya bastırın.
4. Aktüatörü valf kapağına yerleştirin ve yoke boss kilit somununu kullanarak aktüatörü kapağa sıkıca sabitleyin.

## DİKKAT

**Aşağıdaki işlemde, oturmuş durumdaki valf tapasını döndürmeyin; aksi takdirde oturma yüzeyi hasar görerek aşırı sızıntıya neden olabilir. Ayrıca, ayar işlemi sırasında valf tapası gövdesine zarar vermemek için aletleri dikkatli kullanın. Hasarlı bir valf tapası gövdesi salmastrayı keserek sızıntıya yol açabilir.**

### Not

Aşağıdaki adımda valf tapasını hareket ettirmek için aktüatörü volanla kullanırken, aşırma valfinin (66, şekil 6, 8 veya 9) açık olduğundan emin olun. Volan (47, şekil 6, 8 veya 9) saat yönünde döndürüldüğünde aktüatör gövdesi (10) uzar; volan saatin tersi yönde döndürüldüğünde aktüatör gövdesi geri çekilir.

5. Aşağıdaki işlemlerden birini (aktüatör tipine göre; a veya b) gerçekleştirin:
  - a. **Bastırılarak kapatılan valflerde kullanılan ve silindirde basınç kaybı yaşandığında yayla geri çekilen bir 585C aktüatörde (şekil 5 ve 6)**, valf tapasını belirtilen konuma manüel olarak getirin. Piston (3) ve aktüatör gövdesi (10) aşağıya doğru belirtilen mesafeyi alınca dek, volanı döndürün veya silindirdeki (1) basınç bağlantısına basınç uygulayın. Gövde konektörü somunu (13) aktüatör gövdesine temas edinceye dek somunu valf gövdesinde yukarıya doğru ilerletin. Aktüatör gövdesindeki düz yüzeylerin yoke boss'taki (6) ölçekli gösterge yapısına dik konumlandığından emin olun. Somunun ve aktüatör gövdesinin düz yüzeyleri paralel olacak şekilde gövde konektörünü gerektiği gibi ayarlayın. Aktüatör gövdesi ve gövde konektörü somununu gövde konektörüyle (12) ve iki kapak vidası ve altıgen somunlarla (14 ve 23) birbirine sabitleyin. Altıgen somunu (15) valf gövdesine kadar ilerletin ve gövde konektörü somununa (13) sıkın.
  - b. **Bastırılarak kapatılan valflerde kullanılan ve silindirde basınç kaybı yaşandığında yayla uzatılan bir 585C aktüatörde (şekil 7 ve 8)**, valf tapasını belirtilen konuma manüel olarak getirin. Gövde konektörü somunu (13) aktüatör gövdesine (10) temas edinceye dek somunu valf gövdesinden yukarıya doğru ilerletin. Volanı döndürerek veya yoke boss'taki (6) basınç bağlantısına basınç uygulayarak aktüatör gövdesini (10) gövde konektörü somunundan yaklaşık 1/4 inç uzaklaştırın. Gövde konektörü somununu, valf gövdesini iki tam tur kadar yukarıya kaldıracak miktarda çevirin. Valf tapasını manüel olarak hareket ettirerek gövde konektörü somununun aktüatör gövdesine yeniden temas etmesini sağlayın. Aktüatör gövdesindeki düz yüzeylerin yoke boss'taki (6) ölçekli gösterge yapısına dik konumlandığından emin olun. Somunun ve aktüatör gövdesinin düz yüzeyleri paralel olacak şekilde gövde konektörünü gerektiği gibi ayarlayın. Aktüatör gövdesi ve gövde konektörü somununu gövde konektörüyle (12) ve iki kapak vidası ve altıgen somunlarla (14 ve 23) birbirine sabitleyin. Altıgen somunu (15) valf gövdesine kadar ilerletin ve gövde konektörü somununa (13) sıkın.
6. Aktüatörü birkaç kez hareket ettirerek doğru işleyip işlemediğini kontrol edin.

### Not

Aşağıdaki adımda, Parça Listesine bakarak, istenilen hareket için doğru hareket gösterge ölçeğinin (19) kullanıldığından emin olun.

7. Gerekirse, hareket gösterge ölçeği vidalarını (18) sökün ve ölçekteki okun valf tapasının açılma yönü ile aynı yönü göstermesini sağlayacak şekilde hareket gösterge ölçeğini (19) yeniden konumlandırın. Valfi kapatın. Ölçeği yukarıya veya aşağıya doğru ayarlayarak, gövde konektörü (12) göstergesinin ölçekteki kapalı işareti ile hizalanmasını sağlayın. Ölçeği vidalarıyla sabitleyin.

## 60 - 130 Arası Ebatlı Aktüatörlerin Takılması

60 - 130 arası ebatlı 585C aktüatörlerin bastırılarak kapatılan tip valflere, piston gövdesinin valf tapasına bağlantısının tam harekete ve doğru bir kapatma performansına izin vermesini sağlayacak şekilde nasıl takılacağı aşağıdaki prosedürde açıklanmıştır. Aşağıdaki adımlarda parantez içinde verilen parça kodları 10 - 15 arası şekillere aittir.

Aktüatör, denetim valfine montajı sahada yapılmak üzere ayrı olarak satın alınmışsa, aktüatörü valfe takın ve 60 ve 68 ebat aktüatörlerde yoke boss kilit somununu veya 127 mm'lik (5-in.) bir yoke boss kılavuzu kullanılan 80, 100 ve 130 ebat aktüatörlerde ise sekiz civatayı kullanarak aktüatörü yerine sabitleyin.

Ardından, doğru bir valf hareketi elde etmek için gövde konektörü gerektiği gibi ayarlanarak aktüatör gövdesi ile valf tapası gövdesinin birbirine sabitlenmesi sağlanmalıdır. Bu işlem bu talimat kılavuzundaki Gövde Konektör Grubu prosedürlerinde açıklanmıştır.

### Gövde Konektör Grubu (60 - 130 Arası Ebatlı)

#### **DİKKAT**

Oturma yüzeylerinin zarar görmemesi için, valf tapasını oturmuş durumdayken çevirmeyin. Ayrıca, hareket ayarı sırasında valf tapası gövdesinin hasar görmemesi için aletleri dikkatli kullanın.

#### **⚠ UYARI**

- Piston darbesinden kaynaklanan silindir çatlama nedeniyle yaralanma veya maddi hasara maruz kalmamak için, pozisyonere basınç uygulamadan önce gövde konektörünü sıkıca takın. Valf gövdesi ve/veya aktüatör gövdesinin gövde soketine tam olarak geçmemesi dişlerin yalama olmasına veya çalışma sorunlarına neden olabilir. Gövde konektörüne geçirilen her gövdenin uzunluğunun ilgili gövde çapına eşit veya daha fazla olduğundan emin olun. Gövde konektörü yay kuvvetine veya yüklemeye tabi durumdayken kapak vidalarını gevşetmeyin.
- Aktüatöre bir konumlayıcı takılmadan ve basınç uygulanmadan önce, aktüatör gövdesini konumlandırmak amacıyla aktüatör pistonunu hareket ettirmek için *konumlayıcıyı değil*, sadece regülatör denetimli bir hava beslemesi kullanarak gövde konektörünü sıkıca takın.
- Yaralanma veya maddi hasarlardan kaçınmak için, aşağıdaki adımlarda aktüatör gövdesini hareket ettirmek amacıyla aktüatöre basınç uygularken ellerinizi veya aletleri aktüatör gövdesinin hareket alanından uzak tutun.

### 60 - 130 Arası Ebatlı 585C Aktüatörler ve Doğrudan Etkili (Bastırılarak Kapatılan) Valfler

1. Valf toplanmış ve aktüatör monte edilmiş durumdayken, valf tapasının kapalı konumda ve aktüatörün hareket mesafesinin en üstünde olduğundan emin olun. Ardından iki gövde kilit somununu (15) gövde dişleri üzerinde sonuna kadar sıkın ve hareket gösterge diskini (32) gövde kilit somunlarına (varsa) yerleştirin.
2. Ellerinizi hareketli parçalardan uzak tutarak, regülatör denetimli bir hava beslemesi uygulamak suretiyle aktüatör gövdesini (10) en üst hareket konumundan belirtilen valf hareketi boyunca aşağıya doğru hareket ettirin.
3. Gövde konektörünün (12) bir yarısını kullanarak, aktüatör gövdesi ve valf gövdesini, *her iki* gövde dişlerinin dipleri ile tepeleri birbirini karşılayacak şekilde gövde konektörü ile hizalayın. Gövde konektörünün diğer yarısını takın ve kapak vidalarını sıkın. Gövde kilit somunlarını (15) kullanarak, hareket gösterge diskini (32) gövde konektörü (12) hizasına kadar kaldırın.
4. İstenilen toplam hareketin sağlandığını ve aktüatör aşağı hareket tahdidine temas etmeden önce valf tapasının oturduğunu teyit etmek için aktüatörü tam hareket mesafesinde hareket ettirin. Küçük hareket ayarları gerekiyorsa, gövde konektörünü (12) hafifçe gevşetin, kilit somunlarını (15) birbirine sıkın ve kilit somunları (15) üzerinde bir anahtar kullanarak valf gövdesini gövde konektöründe (12) içeriye veya dışarıya doğru hareket ettirin. Valf tapası, körüklü contalı kapaklarda olduğu gibi çevreleniyorsa, istenilen hareketi elde etmek için gövde bağlantısını yeniden gerçekleştirin.

5. Toplam hareket yeterli olduğunda, gövde konektörünü (12) iyice sıkın, gövde kilit somunlarını (15) konektöre sıkın ve yoke boss'taki gösterge ölçeğini (19) doğru valf tapası konumunu gösterecek şekilde ayarlayın.
6. Aktüatöre uygulanan basıncı ölçmek için bir manometre temin edin. Valf hareketinin başlangıç noktasını ayarlamak ve söz konusu ekipmanın aralığında tam hareket elde etmek için aktüatörü veya konumlayıcısını son kez ayarlayın.

## 60 - 130 Arası Ebatlı 585C Aktüatörler ve Ters Etkili (Bastırılarak Açılan) Valfler

1. Ellerinizi hareketli parçalardan uzak tutarak, aktüatöre regülatör denetimli bir hava beslemesi aracılığıyla basınç uygulamak suretiyle aktüatör gövdesini (10) öncelikle en üst konumuna ve ardından yüklem basıncını ters yönde uygulayarak gövdeyi (10) 3 mm (1/8 in.) kadar aşağıya hareket ettirin.
2. Valf gövdesini yukarıya çekerek valf tapasını oturtun.
3. Gövde konektörünün (12) bir yarısını kullanarak, aktüatör gövdesi ve valf gövdesini, *her iki* gövde dışlarının dipleri ile tepeleri birbirini karşılayacak şekilde gövde konektörü ile hizalayın. Gövde konektörünün diğer yarısını takın ve kapak vidalarını sıkın.
4. Hareket gösterge diski (32) varsa, diski gövde konektörüne (12) kadar kaldırın ve gövde kilit somunlarıyla (15) diski yerine sabitleyin. Piston alt ölü noktadayken gösterge diski (32) valfin açık konumunu göstermelidir. Aksi halde, iki vidayı (18) gevşetin ve hareket gösterge ölçeğini (19) OPEN (Açık) konumu gösterecek şekilde kaydırın.
5. İstenilen toplam hareketin sağlandığını ve aktüatör yukarı hareket tahdidine temas etmeden önce valf tapasının oturduğunu teyit etmek için aktüatörü tam hareket mesafesinde hareket ettirin. Küçük hareket ayarları gerekiyorsa, gövde konektörünü (12) hafifçe gevşetin, kilit somunlarını (15) birbirine sıkın ve kilit somunları üzerinde bir anahtar kullanarak valf gövdesini gövde konektöründe (12) içeriye veya dışarıya doğru hareket ettirin. Valf tapası, körüklü contalı kapaklarda olduğu gibi çevrelemiyorsa, istenilen hareketi elde etmek için gövde bağlantısını yeniden gerçekleştirin.
6. Toplam hareket yeterli olduğunda, gövde konektörünü (12) iyice sıkın, gövde kilit somunlarını (15) konektöre sıkın ve çataldaki gösterge ölçeğini (19) doğru valf tapası konumunu gösterecek şekilde ayarlayın.
7. Aktüatöre uygulanan basıncı ölçmek için bir manometre temin edin. Valf hareketinin başlangıç noktasını ayarlamak ve söz konusu ekipmanın aralığında tam hareket elde etmek için aktüatörü veya konumlayıcısını son kez ayarlayın.

## 585C Volanlar

### Volanın Kullanımı (25 ve 50 Ebatlı)

Aşağıdaki adımlarda parantez içinde verilen parça kodları, 585C aktüatöre yönelik şekil 6, 8 ve 9'e aittir.

585C aktüatörlerde volan grubu aktüatör gövdesinin yukarıya veya aşağıya hareketini sınırlandırmak amacıyla ayarlanabilir bir hareket tahdidi olarak ya da valfe tam hareket yaptırmak amacıyla bir manüel kumanda elemanı olarak kullanılabilir (10). Devre dışı durum göstergesi (42) devre dışı konumdayken, hareket sınırlandırılmaz. Volan (47) saat yönünde döndürüldüğünde, hareket somunu (46) aşağıya doğru çevrilerek aktüatör gövdesini (10) aşağıya iter. Volan saatin tersi yönde çevrildiğinde ise hareket somunu yukarıya, yani volan gövdesi puluna (45) doğru ilerleyerek aktüatör gövdesini yukarıya çeker.

#### Not

Aktüatörü volanla kullanma amacınız valf tapasını hareket ettirmek veya hareket tahdidini konumlandırmaksa, aşırma valfinin (66) açık olduğundan emin olun.

### Volanın Kullanımı (60 - 130 Arası Ebatlı)

60 - 130 arası aktüatörlerde (şekil 10 ve 12) kullanılan 585C volan grubunun üç temel işlevi vardır:

- Silindir basıncından bağımsız olarak, valfi manüel olarak açmak veya kapatmak ya da valfi hareket mesafesinin herhangi bir noktasına getirmek. Manüel ayar işlemi sırasında konik pim yerleştirilmelidir.
- Valfin sonuna kadar açılmasını veya kapanmasını (sadece birini) sınırlandıran bir hareket tahdidi görevi görmek. Tablo 11 içinde gösterildiği gibi, tertibat bir hareket tahdidi olarak kullanılacaksa konik pim dışarıda bırakılmalıdır.
- Acil durumlarda, tablo 11 içinde gösterildiği gibi konik pimin takılmasına gerek kalmadan valfi manüel olarak açmak veya kapatmak.

60 ve 68 ebatlı modellerde konik dişliler, 80 - 130 arası ebatlı modellerde sonsuz dişliler kullanılır. Ayarın titreşim nedeniyle değişmesini önlemek için volanda bir yaylı sabitleme bilyası bulunur. Bu volan üniteleri ile ilgili bilgiler aşağıdaki tablo 10'da verilmiştir.

**Tablo 10. Fisher 585C 60 - 130 Ebat Volan Hakkında Bilgiler**

Aktüatör Ebadı	60 - 68	80 - 130
Volan Çapı (İnç)	8	17
Bir İnç Hareket İçin Gereken Dönüş Sayısı	16	10

**Tablo 11. Konik Pim Devrede değilken Hareket Tahdidi İşlevi ve Acil Durumda Çalışma İşlevi bulunan Fisher 585C 60 - 130 Ebat Volan Hakkında Bilgiler**

Aktüatör Ebadı	Maksimum Hareket, İnç	Üst Hareket Tahdidi olarak kullanılır	Konik Pim Devrede değilken Valfi Kapatmak için	Alt Hareket Tahdidi olarak kullanılır	Konik Pim Devrede değilken Valfi Açmak için
60 ve 68	2	Evet			Evet
	4 ve 8				Hayır
80, 100 ve 130	4	Evet			Evet
	8				Evet fakat hareket kısıtlaması mevcut

## Bakım (25 ve 50 Ebatlı)

Aktüatör parçaları normal aşınmaya tabi olduğundan, kontrol edilmeli ve gerekirse değiştirilmelidir. Kontrol ve değiştirme sıklığı, çalışma koşullarının zorluk seviyesine bağlıdır. Bu bölümde, Volan Muhafazası O-Ringi ve Baskı Yataklarının Değiştirilme işlemlerini ve Contaların Değiştirilmesi, Hareket Değiştirme veya Ayar Yay(lar)ının Değiştirilme işlemlerini açıklayan iki ayrı prosedüre yer verilmiştir.

Şekil 6 ve 8'e bakın.

Volanlı aktüatörlerde, yatağın lityum gresle (24) düzenli olarak yağlanması için yatak kapağında (38) bir gresörlük (50) bulunur.

### **⚠ UYARI**

Proses basıncının ani boşalmasından kaynaklanabilen yaralanmalara karşı dikkatli olun. Her türlü bakım işlemi öncesinde:

- Valf hala basınçlı durumdayken aktüatörü valften ayırmayın.
- Yaralanmalara karşı korunmak için, her türlü bakım işlemi sırasında mutlaka koruyucu eldiven ile gözlük takın ve koruyucu kıyafet giyin.
- Aktüatöre hava basıncı, elektrik gücü ya da bir kontrol sinyali besleyen herhangi bir çalışma hattının bağlantısını kesin. Aktüatörün valfi aniden açıp kapayamadığından emin olun.
- Baypas valfleri kullanın ya da prosesi kapatarak valfi proses basıncından izole edin. Valfin her iki tarafından proses basıncını alın. Valfin her iki tarafından proses malzemesini tahliye edin.

- Hidrolik aktüatör yüklemeye basıncını tahliye edin ve silindir kapağı civatalarını çapraz düzende yavaşça gevşeterek ayar yayının sıkıştırma kuvvetini tamamen alın.
- Siz ekipman üzerinde çalışırken yukarıdaki önlemlerin etkin kaldığından emin olmak için kilitleme prosedürlerini kullanın.
- Valfin ambalaj kutusu içerisinde, *valf boru hattından söküldükten sonra dahi basıncını kaybetmeyen proses sıvıları mevcut olabilir*. Sızdırmazlık donanımı veya sızdırmazlık halkaları sökülürken veya salmastra kutusunun boru tapası gevşetilirken proses sıvıları basınçlı bir şekilde fışkırabilir.
- Proses ya da güvenlik mühendisiniz ile birlikte proses ortamından korunmak için alınması gereken ek önlemleri inceleyin.

## Volan Muhafazası O-Ringi ve Baskı Yataklarının Değişimi (25 ve 50 Ebatlı)

Volan muhafazası O-ringini, volan baskı yataklarını veya volanın silindir (1) üzerinde bulunan herhangi bir parçasını kontrol etmek veya değiştirmek için bu prosedürü uygulayın. Silindir O-ringinin, volan gövdesinin veya volan gövdesi kontra somununun (57, 56 veya 52) kontrol ve değiştirme işlemleri Contaların Değiştirilmesi, Hareket Değiştirme veya Ayar Yay(lar)ının Değiştirilmesi prosedüründe açıklanmıştır. Parantez içindeki parça kodları, 585C aktüatörler (yay aktüatör gövdesini geri çeker) için şekil 6'e, diğer tip (yay aktüatör gövdesini uzatır) 585C aktüatörler için şekil 8'ye aittir.

### Not

Bu prosedürü gerçekleştirmek için silindirin veya yoke boss'un (1 veya 6) valf kapağından sökülmesi gerekmez.

## Dağıtma

Kontrol valfini hat basıncından ayırın, valf gövdesinin her iki tarafından basıncı alın ve kalan proses malzemesini valfin her iki tarafından tahliye edin. Aktüatöre giden tüm basınç hatlarını kapatın, aktüatörün elektrik bağlantılarını kesin ve aktüatördeki tüm basıncı boşaltın. Siz ekipman üzerinde çalışırken yukarıdaki önlemlerin etkin kaldığından emin olmak için kilitleme prosedürlerinin kullanın.

## ⚠ UYARI

**Bu talimat kılavuzunun Bakım bölümünün başlangıcındaki UYARI'ya bakın.**

1. Aşırma valfini (66) kapatın. Silindir basınç boruları ve aşırma borularını silindirdeki (1) aşırma T'lerinden (68) sökün.
2. Devre dışı durum göstergesinin (42) plakasındaki (37) NEUTRAL (Devre dışı) konumun arkasına gelmesini sağlayacak şekilde volanı (47) gereken yönde çevirin.
3. Devre dışı durum göstergesi kapağını (35) çevirerek çıkarın.
4. Volan tespit segmanını, volanı ve kilitleme kamasını (48, 47 ve 65) sökün.
5. Yatak kapağı tespit vidalarını (51) gevşetin ve yatak kapağını (38) dikkatle çevirerek çıkarın.
6. Volan muhafazası O-ringini (58) ve baskı yataklarının (39) üst takımını çıkarın.
7. Volan muhafazası (36) ve hareket somunu (46) soldan dışı olduğundan, volan muhafazasını saat yönünde çevirerek hareket somunundan çıkarın. Sabitleme bilyası ve sıkıştırma yayını (64 ve 63) dikkatle sökün ve baskı yataklarının (39) alt takımını çıkarın.



- Volan gövdesini (56) bir 7/8 inç anahtarla tutarak gövdenin kapak vidasını (60) sökün.  
Volan gövdesi pulunu (45) ve bağlı olan boş durum göstergesi (42) ile birlikte hareket somununu (46) çıkarın.
- Gerekirse, devre dışı durum göstergesini (42) saatin tersi yönde çevirerek hareket somunundan (46) ayırın.

## Toplama

- Devre dışı durum göstergesi (42) söküldüyse, göstergenin dişlerini diş yapıştırıcı (orta kuvvette) (70) ile kaplayın ve göstergesi hareket somununa (46) sıkın. Devre dışı durum göstergesinin 90 derece dirseğini, toplama işlemi sırasında dirsek gösterge kapağına (35) çarpmayacak şekilde konumlayın.
- Gerekirse, dönme önleme kamasını (40) dışarıya doğru iterek silindirden (1) çıkarın ve silindirin dönme önleme deliğine yeni bir kama (40) takın.
- Hareket somununun (46) iç yüzeyini lityum gresle (24) yağlayın. Hareket somunu ile ona bağlı devre dışı durum göstergesini ve volan gövdesi pulunu (45) volan gövdesine (56) takın ve volan gövdesi kapak vidası (60) ile sabitleyin. Kapak vidasını 169 Nm'ye (125 lbf-ft) sıkın.
- Baskı yataklarının (39) alt takımını silindirin (1) üst kısmına yerleştirin. Sıkıştırma yayı ve sabitleme bilyasını (63 ve 64) silindirin içine yerleştirin.
- Volan muhafazasına (36) O-ringini (58) takın. Volan muhafazası ve hareket somunu (46) soldan dişli olduğundan, volan muhafazasını hareket somununa saatin tersi yönde çevirerek geçirin ve volan muhafazası baskı yataklarının (39) alt takımına sıkıca oturuncaya dek muhafazayı çevirmeye devam edin.
- Baskı yataklarının (39) üst takımını volan muhafazasına (36) takın.
- Yatak kapağını (38) dikkatle kaydırarak volan muhafazasının (36) üzerine getirin ve kapağı silindire (1) elinizle sıkıca geçirin. Tespit vidalarını (51) 18 Nm'ye (13 lbf-ft) sıkarak kapağı sabitleyin.
- Kilitleme kamasını, volanı ve volan tespit segmanını (65, 47 ve 48) takın.
- Devre dışı durum göstergesi kapağını (35) volan muhafazasına (36) sadece elinizle sıkıca suretiyle takın.
- Aşırma borusunu, ona bağlı olan aşırma valfiyle (66) birlikte silindirdeki (1) aşırma T'leri (68) içerisine takın.

## Contaların Değiştirilmesi, Hareket Değiştirme veya Ayar Yay(lar)ının Değiştirilmesi (25 ve 50 Ebatlı)

Parantez içindeki parça kodları, 585C aktüatörler (yay aktüatör gövdesini geri çeker) için şekil 5 ve 6'e, diğer tip (yay aktüatör gövdesini uzatır) 585C aktüatörler için şekil 7 ve 8'ye aittir.

## Dağıtma

Kontrol valfini hat basıncından ayırın, valf gövdesinin her iki tarafından basıncı alın ve kalan proses malzemesini valfin her iki tarafından tahliye edin. Aktüatöre giden tüm basınç hatlarını kapatın, aktüatörün elektrik bağlantılarını kesin, aktüatördeki tüm basıncı tahliye edin ve silindir kapağı civatalarını çapraz düzende yavaşça gevşeterek ayar yayının sıkıştırma kuvvetini tamamen alın. Siz ekipman üzerinde çalışırken yukarıdaki önlemlerin etkin kaldığından emin olmak için kilitleme prosedürlerini kullanın.

## ⚠ UYARI

**Bu talimat kılavuzunun Bakım bölümünün başlangıcındaki UYARI'ya bakın.**

Bastırılmalı volana (şekil 9) sahip 585C aktüatörlerde, yayda kalmış olabilecek sıkıştırmayı serbest bırakmak için volan gövdesini silindirden olabildiğince geriye çekin.

1. Silindir basınç borularını sökün. Volanlı aktüatörlerde, Volan Muhafazası O-Ringi ve Baskı Yataklarının Değişimi prosedürünün 1. ve 2. adımlarını gerçekleştirin.

#### Not

Aşağıdaki adımda, yayın ön yüklemesini serbest bırakırken silindiri yoke boss'la bir arada tutmak için, silindir-yoke boss tespit vidalarını çapraz düzende, sırayla ve hafifçe gevşetin.

2. Dikkatli bir şekilde ayar yayı ön yüklemesinin yavaşça serbest kalmasını sağlarken, silindir-kapak tespit vidalarını ve silindir kapağını (2 ve 1) sökün.

### **DİKKAT**

**Aşağıdaki adımı gerçekleştirirken, silindir yüzeylerinin zarar görmemesi için silindiri koruyucu bir yüzeye yerleştirin.**

3. Silindiri (1) sökün. Silindir yüzeylerinin zarar görmemesi için silindiri koruyucu bir yüzeye yerleştirin. Volanlı aktüatörlerde, silindir O-ringini (57) kontrol edin ve değiştirilmesi gerekiyorsa yeni O-ringi lityum gresle (24) yağlayarak takın.
4. Piston O-ringini (8) kontrol edin ve gerekirse değiştirin. Kalan tek bakım işlemi piston O-ringi değişimi ise, bu prosedürün 3. adımına geçin.

#### Not

585C aktüatörlerde ayar yayı kullanılması mecbur değildir. Aşağıdaki prosedürlerde ayar yayları da açıklamalara dahil edilmiştir. Ayar yayı kullanmıyorsanız, bakım işlemlerini gerçekleştirirken ayar yayları ile ilgili kısımları atlayın.

5. Aşağıdaki parçalara ayırma prosedürlerinden birini (aktüatör tipine göre; a, b, c, d veya e) gerçekleştirin:
  - a. **Volansız 585C aktüatörler için (Ayar yayı varsa, yay piston kolunu uzatır.) (şekil 7)**, piston kapak vidası (4), piston (3), ayar yay(lar)ı (16 ve/veya 17) ve hareket tahdidi ara parçasını (5) sökün.
  - b. **Volanlı 585C aktüatörler için (Ayar yayı varsa, yay piston kolunu uzatır.) (şekil 8)**, üzerindeki piston saplamasıyla (69) birlikte volan gövdesini (56), pistonu (3), ayar yay(lar)ını (16 ve/veya 17) ve hareket tahdidi ara parçasını (5) sökün.
  - c. **Volansız 585C aktüatörler için (Ayar yayı varsa, yay piston kolunu geri çeker.) (şekil 5)**, ayar yay(lar)ı (16 ve/veya 17), piston kapak vidası (4), hareket tahdidi ara parçası (5) ve pistonu (3) sökün.
  - d. **Volanlı 585C aktüatörler için (Ayar yayı varsa, yay piston kolunu geri çeker.) (şekil 6)**, ayar yay(lar)ını (16 ve/veya 17), üzerindeki piston saplamasıyla (69) birlikte volan gövdesini (56), hareket tahdidi ara parçasını (5) ve pistonu (3) sökün.
  - e. **Bastırılmalı volanlı 585C aktüatörler için (şekil 9)**, kopilyayı ve yarıklı somunu (73 ve 72) sökün ve volanı kaldırarak çıkarın. Kontra somunu (52) sökün. Kapak vidalarını (60) sökün ve volan muhafazasını (36) kaldırarak çıkarın. Volan gövdesini (56) çekerek muhafazadan çıkarın. O-ringleri (57 ve 58) kontrol edin. Gerekirse bu parçaları değiştirin.
6. 1. - 7. arası adımları ancak aktüatör gövdesi O-ringi veya yatağının (9 veya 11) kontrol edilmesi veya değiştirilmesi gerekiyorsa gerçekleştirin. Aksi halde, 2. adımdan önce verilen nota riayet ederek 2. adıma geçin

- Gövde konektöründeki (14) iki kapak vidasını gevşetin ve konektörü sökün. Aktüatör bir valfe takılı ise, aktüatör gövdesini (10) valf tapası gövdesinden ayırın. Aktüatörü valften sökün.
- Aktüatör gövdesi yatağını (11), aktüatör gövdesi O-ringini (9) veya destek halkasını (25, sadece 50 ebatlı modellerde) kontrol etmek için aktüatör gövdesini (10) yoke boss'tan (6) sökün. Gerekirse bu parçaları değiştirin. Yeni O-ringe veya yatağa lityum gres (24) uyguladıktan sonra O-ringi veya yatağı çatal içerisine takın.

## Toplama

- Aktüatör gövdesini yoke boss'tan geçirerek takın.

---

### Not

Hareket gösterge ölçeğinin (19) Parça Listesinde belirtilen hareket değeriyle tam olarak uyduğundan emin olun.

- İstediğiniz tipi (doğrudan etkili veya ters etkili tip 585C aktüatör) elde etmek için, aşağıdaki toplama prosedürlerinden birini (ilgili tipe göre; a, b veya c) gerçekleştirin.
  - 585C aktüatörler için (ayar yayı piston kolunu geri çeker) (şekil 5 ve 6)**, iç ayar yayını (varsa) (17, tablo 6 veya 7'ye göre) yoke boss'taki (6) merkez kılavuz çevresinde ortalayın. Dış ayar yayını (16, varsa) tablo 6 veya 7'ye göre iç ayar yayı çevresinde ortalayın. Dış ayar yayı çataldaki dış kılavuz içerisinde olmalıdır. Hareket tahdidi ara parçasını ve pistonu (5 veya 3) aktüatör gövdesine takın. Piston kapak vidasının veya piston saplamasının (4 veya 69) dişlerine lityum gres (24) uygulayın. Piston kapak vidası veya saplamasını volan gövdesiyle (56) birlikte hem pistondan hem de hareket tahdidi ara parçasından geçirerek aktüatör gövdesi içerisine yerleştirin. Aktüatör gövdesinin düz kısımlarına bir anahtar yerleştirerek gövdenin dönmesini engelleyin. Piston kapak vidası veya saplamasını ve beraberindeki volan gövdesini 25 ebat aktüatörler için 102 Nm (75 lbf-ft) torca, 50 ebat aktüatörler için 136 Nm (100 lbf-ft) torca sıkın.
  - Bastırılmalı volanlı 585C aktüatörler için (şekil 9)**, O-ringleri ve volan gövdesi dişlerini lityum gresle yağlayın. Vidayı muhafaza içerisine olabildiğince geçirerek O-ringi (57) ve volan gövdesini (56) takın. O-ringi (58) muhafaza üzerine yerleştirin ve silindir (1) içerisine itin. Kapak vidalarını yerlerine takın ve 25 ebat aktüatörler için 41 Nm (30 lbf-ft) torca ya da 50 ebat aktüatörler için 81 Nm (60 lbf-ft) torca sıkın (60). Kontra somunu (52), volanı (47) ve yarıklı somunla kopilyayı (72 ve 73) yerlerine takın.
  - 585C aktüatörler için (ayar yayı piston kolunu uzatır) (şekil 7 ve 8)**, pistonu (3) aktüatör gövdesine ve hareket tahdidi ara parçasını (5) pistonu yerleştirin. Piston kapak vidasının veya piston saplamasının (4 veya 69) dişlerine lityum gres (24) uygulayın. Piston kapak vidası veya saplamasını volan gövdesiyle (56) birlikte hem hareket tahdidi ara parçasından hem de pistondan geçirerek aktüatör gövdesi içerisine yerleştirin. Aktüatör gövdesinin düz kısımlarına bir anahtar yerleştirerek gövdenin dönmesini engelleyin. Piston kapak vidası veya saplamasını ve beraberindeki volan gövdesini 25 ebat aktüatörler için 102 Nm (75 lbf-ft) torca, 50 ebat aktüatörler için 136 Nm (100 lbf-ft) torca sıkın. İç ayar yayını (varsa) (17, tablo 4 veya 5'e göre) hareket tahdidi ara parçası çevresinde ortalayın. Dış ayar yayını (16, varsa) tablo 4 veya 5'e göre iç ayar yayı çevresinde ortalayın. Dış ayar yayı pistondaki dış kılavuz içerisinde olmalıdır.
- Piston O-ringini (8) pistonu takın (çıkarılmışsa); yoke boss O-ringini (7, şekil 5 veya 7) çatala (6) takın (çıkarılmışsa). Silindir (1) çeperine lityum gres (24) uygulayın ve silindiri dikkatle piston O-ringi üzerinde kaydırın. Silindir basınç bağlantısının çatal basınç bağlantısıyla hizalandığından emin olun. Silindiri yoke boss O-ringine düz bir şekilde yerleştirin.
- Volanlı tip için, volan gövdesindeki (56) dönme önleme oluşunun silindirdeki dönme önleme kaması (40) oluşunu karşılamasını sağlayacak şekilde silindir deliklerini çatal delikleriyle hizalayın.

---

### Not

Silindiri yoke boss'a yerleştirirken ve silindir-çatal tespit civatalarını sıkarken, silindiri mutlaka yoke boss'un üst kısmıyla hizalanmış olarak ve düz konumda tutun.

- Silindir-yoke boss tespit civatalarını (2) lityum gresle (24) yağlayın. Silindirin yoke boss'a göre düz konumunu bozmadan, silindir-çatal tespit civatalarını sırayla, hafifçe ve çapraz düzende sıkın. Tüm silindir yüzeyleri yoke boss'la temas halinde olarak, her bir silindir-yoke boss tespit civatasını 25 ebat aktüatörler için 70 Nm (55 lbf-ft) torka, 50 ebat aktüatörler için 95 Nm (70 lbf-ft) torka sıkın.
- Volanlı aktüatörlerde, Volan Muhafazası O-Ringi ve Baskı Yataklarının Değişimi prosedürünün 2. ve 10. adımlarını gerçekleştirin.
- Aktüatör bir valfe takılacaksa, ilgili aktüatör montaj prosedürünü gerçekleştirin. Aksi halde, gövde konektörü somunu (13), gövde konektörü (12), iki kapak vidası (14), iki altıgen somun (23) ve diğer altıgen somunu (15) bir parça torbasına yerleştirin ve torbayı aktüatör çatalına ilişirin.

## Bakım (60 - 130 Arası Ebatlı)

### ⚠ UYARI

Piston darbesinden kaynaklanan silindir çatlamaları nedeniyle yaralanma veya maddi hasara maruz kalmamak için, konumlayıcıya basınç uygulamadan önce gövde konektörünü sıkıca takın. Gövde konektörünü takmak amacıyla aktüatör pistonunu hareket ettirmek için sadece regülatör denetimli hava beslemesi kullanın. Gövde konektörünü takmadan önce aktüatör pistonunu hareket ettirmek için konumlayıcıyı kullanmayın.

### ⚠ UYARI

Proses basıncının aniden veya denetimsiz olarak boşalmasından kaynaklanabilen yaralanmalara karşı dikkatli olun. Sökme işlemleri öncesinde:

- Valf hala basınçlı durumdayken aktüatörü valften ayırmayın.
- Yaralanmalara karşı korunmak için, her türlü bakım işlemi sırasında mutlaka koruyucu eldiven ile gözlük takın ve koruyucu kıyafet giyin.
- Aktüatöre basınç sağlayan tüm servis hatlarını ayırın. Aktüatörün valfi aniden açıp kapayamadığından emin olun.
- Baypas valfleri kullanın ya da prosesi kapatarak valfi proses basıncından izole edin. Valfin her iki tarafından proses basıncını alın. Valfin her iki tarafından proses malzemesini tahliye edin.
- Hidrolik aktüatör yükleme basıncını tahliye edin.
- Siz ekipman üzerinde çalışırken yukarıdaki önlemlerin etkin kaldığından emin olmak için kilitleme prosedürlerinin kullanın.
- Valfin ambalaj kutusu içerisinde, *valf boru hattından söküldükten sonra dahi basıncını kaybetmeyen proses sıvıları mevcut olabilir*. Sızdırmazlık donanımı veya sızdırmazlık halkaları sökülürken veya salmastra kutusunun boru tapası gevşetilirken proses sıvıları basınçlı bir şekilde fıskırabilir.
- Proses ya da güvenlik mühendisiniz ile birlikte proses ortamından korunmak için alınması gereken ek önlemleri inceleyin.

Parantez içindeki parça kodları 10 - 15 arası şekillere aittir.

Kontrol valfini hat basıncından ayırın, valf gövdesinin her iki tarafından basıncı alın ve kalan proses malzemesini valfin her iki tarafından tahliye edin. Aktüatöre giden tüm basınç hatlarını kapatın, aktüatörün elektrik bağlantılarını kesin ve aktüatördeki tüm basıncı boşaltın. Siz ekipman üzerinde çalışırken yukarıdaki önlemlerin etkin kaldığından emin olmak için kilitleme prosedürlerini kullanın.

- Konumlayıcı kullanılmıyorsa 5. adıma gidin. Konumlayıcı kullanılıyorsa, konumlayıcıya giden tüm basınç hatlarını kapatın ve ardından tüm boru hatlarını (silindir, ekipman ve besleme) konumlayıcıdan sökün.

**DİKKAT**

Anahtar veya diğer aletleri valf gövdesi üzerinde doğrudan kullanmayın. Gövde yüzeyinin hasar görmesi valf salmastrasının da zarar görmesine neden olabilir.

2. Gövde konektörünü (12) ve aktüatör gövdesinin alt ucunu korumak için kullanılan piston kolu körüğünü (29) sökün.
3. Silindiri (1) yoke boss'a (6) sabitleyen allen cıvataları sökün.

**DİKKAT**

Aşağıdaki adımda, silindiri yoke boss'tan sökerken silindir çeperine zarar vermemeye dikkat edin.

4. Silindir muhafazasının alt kenarındaki iki yarığa bir tornavida yerleştirin ve silindiri kanırtarak yoke boss'tan ayırın. Silindir çeperine zarar vermemeye dikkat ederek silindiri çıkarın.
5. Piston (3) ve aktüatör gövdesi de (10) silindirle birlikte gelecektir. Piston itilerek silindirin açık ucundan çıkarılabilir.
6. Yoke boss'un (6) üst ucundan sızdırmazlık burcunu (110 veya 26) sökün.
7. Ünite parçalarına ayrıldıktan sonra, tüm parçaları aşırı aşınma bakımından inceleyin. Aşınmış tüm O-ringleri değiştirin. Montaj çizimlerinde gösterildiği gibi, düşük ortam sıcaklığı hizmeti için (anahtar 24) Krytox® GPL 202 ve standart hizmet için lityum gres ile yağlayın. Toplama çizimlerinde belirtilen şekilde sızdırmazlık malzemesi (70) uygulayın.
8. Piston somunu (4) aktüatör gövdesinden (10) çıkarıldıktan sonra aktüatörü toplarken, piston somununun dişlerini iyice temizleyin ve dişlere diş sızdırmazlık malzemesi uygulayın. Piston somununu 60 ebat aktüatörler için 237 Nm (175 lbf-ft) torka; 68, 80 ve 100 ebat aktüatörler için 1290 Nm (950 lbf-ft) torka; 130 ebat aktüatörler için 2070 Nm (1530 lbf-ft) torka sıkın.

## Yandan Monte Volanın Bakımı (60 - 130 Arası Ebatlı)

Bkz. şekil 10, 11 ve 12.

1. Volan parçaları; 10, 11, 12 ve 13 numaralı şekillere göre periyodik olarak tamamen yağlanmalıdır. Yağlama yapılmaması, volanın arızalanmasına veya itiş gücünün azalmasına neden olabilir. 80, 100 ve 130 ebat aktüatörlerde bir gresörlük (140) bulunur. 60 ve 68 ebat aktüatörlerde, volanı (118) ve konik dişliyi (116) sökün ve dişli kutusunu lityum gresle kaplayın. Konik dişliyi ve uzantıyı sökmeden önce tespit vidasını (139) gevşetin.
2. Valf tapası hareketinin 'bastırılarak kapatılan' tipten 'bastırılarak açılan' tipe veya tersi şekilde değiştirilmesi gerekiyorsa, okun valfin açılması için doğru dönüş yönünü göstermesini sağlayacak şekilde volan düzenini değiştirin.
  - a. 60 ve 68 ebat aktüatörlerde, volanı söküp ters çevirin ve yerine takın. 60 ve 68 ebat aktüatörlerde (şekil 10), yaylı bilya grubunu (123) çıkarın ve ters tarafa takın.
  - b. 80 - 100 arası ebatlı aktüatörlerde, volan grubunu sökün ve ardından arka ve ön vidalı mil tutucularını (135 ve 136, çizim yok) gevşeterek volan grubunu dişli kutusunun ters tarafına takın ve volanı döndürerek konik dişliyi (116) kavrama durumundan ayırın.

## Volanlı Tipler İçin Parçalara Ayırma Prosedürü (60 ve 68 Ebatlı)

**▲ UYARI**

Bu talimat kılavuzunun Bakım bölümünün (60 - 130 Arası Ebatlar) başlangıcındaki UYARI'ya bakın.

60 ve 68 ebat 585C pistonlu aktüatörleri (volanlı) bakım amacıyla parçalarına ayırmak için aşağıdaki prosedürleri (şekil 10 ve 12) gerçekleştirin:

1. Silindir ve valf gövdesi basıncının tümüyle tahliye edildiğinden emin olun.
2. Konumlayıcıya giden tüm boru hatlarını sökün.
3. 60 ebat aktüatörlerde, silindir flanşının (100) alt tarafındaki kapak vidalarını (2); 68 ebat aktüatörlerde, adaptör flanşının (76) alt tarafındaki vidaları sökün. Silindiri (1) çıkarın.
4. Piston somununu (4) sökün ve ardından pistonu (3) bir tokmakla vurarak piston konektöründen (107) pistonu ayırın.
5. Tespit vidasını (139) gevşetin ve ardından volan uzantısını (117) çevirerek çıkarın. Volan ünitesini (parça 118, 121, 122 ve 123) mahruți dişliden (parça 116) çıkarmak için altıgen somunu (parça 119) ve kilit rondelasını (parça 120) gevşetin. Mahruți dişliyi (parça 116) kaydırarak volan uzantısının (parça 117) dışına çıkarın ve burçları (parça 124) kaydırarak mahruți dişlinin (parça 116) dışına çıkarın. Burcu (parça 124) ve mahruți dişliyi (parça 116) aşınma veya hasar açısından inceleyip gerekirse yeni parçalarla değiştirin. Burç (parça 124), yönlü bir tasarıma sahiptir ve iç yarıçapı, şekil 4 içinde gösterildiği gibi mahruți dişlinin (parça 116) dişli tarafına, mahruți dişli omuz yarıçapı ile eşleşecek şekilde takılmalıdır.

#### Şekil 4. Fisher 585C 60 ve 68 Ebat Volanın Yönlü Burç Tasarımı ve Montajı

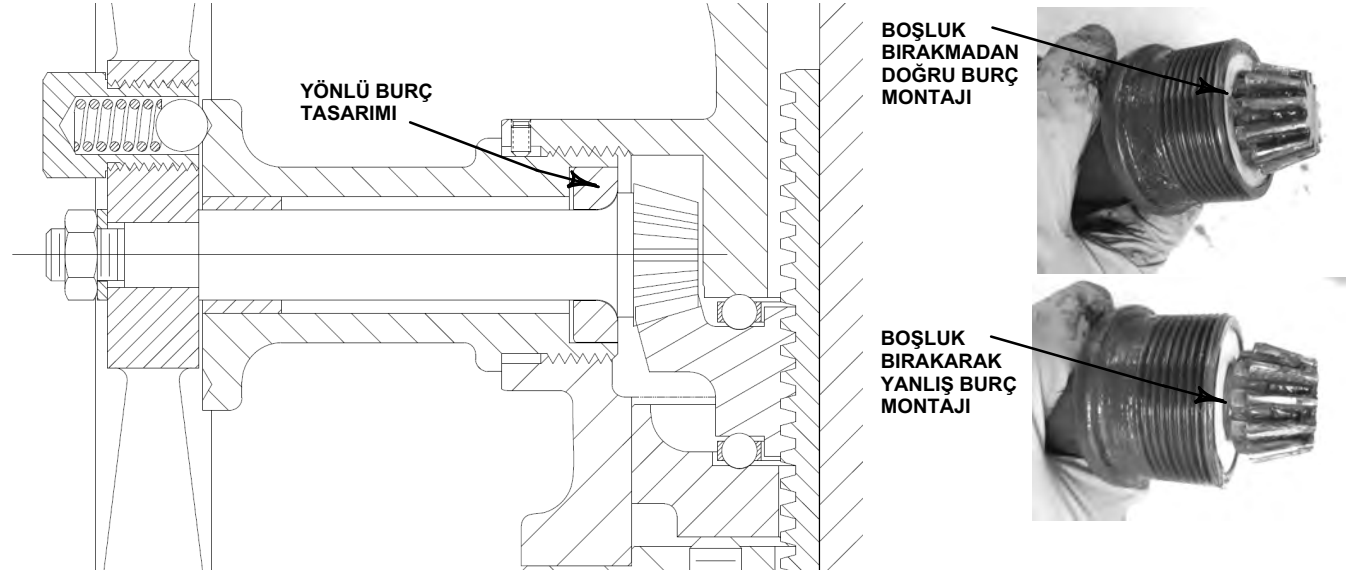

6. Silindir flanşını (100) yoke boss'a (6) sabitleyen kapak vidalarını (2) sökün.
7. Silindir flanşını (100) kaldırarak yoke boss'tan (6) ayırın.
8. Volan yatağı tutucuyu (parça 113), konik dişliyi (parça 114) ve baskı yatağını (parça 115) inceleyin. Hasarlı parçaları gerektiği şekilde değiştirin.
9. Aktüatör gövdesini (çizim yok) sökmek için, gövde bağlantısını (12) gevşetin ve aktüatör gövdesini manşon grubunun (104) üst kısmından çekip çıkarın.
10. Manşonu çevirerek manşon grubundan (104) çıkarın.
11. O-ringleri (9 ve 27) kontrol etmek için sızdırmazlık burcunu (110) sökün.

## Volanlı Tipler İçin Parçalara Ayırma Prosedürü (80 - 130 Arası Ebatlı)

### ⚠ UYARI

**Bu talimat kılavuzunun Bakım bölümünün (60 - 130 Arası Ebatlar) başlangıcındaki UYARI'ya bakın.**

80 - 130 arası ebatlı 585C pistonlu aktüatörleri (volanlı) bakım amacıyla parçalarına ayırmak için aşağıdaki prosedürleri (şekil 12) gerçekleştirin:

1. Silindir ve valf gövdesi basıncının tümüyle tahliye edildiğinden emin olun.
2. Konumlayıcıya giden tüm boru hatlarını sökün.
3. Silindir adaptörünün (101) alt tarafındaki kapak vidalarını (2) sökün ve silindiri (1) çıkarın.
4. Piston somununu (4) sökün ve ardından pistonu (3) bir tokmakla vurarak piston konektöründen (107) pistonu ayırın.
5. Kapak vidalarını (127) ve silindir adaptörünü (101) sökün.
6. Kapak vidalarını (128) ve ara parçayı (102) sökün; kamayı (144) kaybetmemeye dikkat edin.
7. Kilitleme pimini (131) çıkarın, gövde konektörünü (12) ayırın ve aktüatör gövdesini çekip çıkarın.
8. Göstergeyi (129) sökün ve manşonu çevirerek manşon grubundan (104) çıkarın.
9. Dişli kutusunu (103) yoke boss'a (6) sabitleyen kapak vidalarını (128) sökün.
10. Dişli kutusunu (103) kaldırarak volan grubunun açığa çıkmasını sağlayın.

### Toplama (60 - 130 Arası Ebatlar)

Yandan monte volanlı 585C pistonlu aktüatörlerin toplama işlemi sırasında, tespit vidasını (125) ayarlayarak dişli yataklarının boşluğunu alın. Gereken şekilde ayarladıktan sonra kama (126) ile kilitleyin.

Yandan monteli volan yeniden toplanırken 10, 11, 12 ve 13 numaralı şekillerde gösterildiği gibi yağlanması gereken tüm parçalar tamamen yağlanmalıdır.

Piston somunu (4) piston konektöründen (107) çıkarıldıktan sonra aktüatörü toplarken, piston somununun dişlerini iyice temizleyin ve dişlere diş sızdırmazlık malzemesi uygulayın. Piston somununu 60 ebat aktüatörler için 237 Nm (175 lbf-ft) torca; 68, 80 ve 100 ebat aktüatörler için 1290 Nm (950 lbf-ft) torca; 130 ebat aktüatörler için 2070 Nm (1530 lbf-ft) torca sıkın.

## Parça Siparişi

[Emerson satış ofisi](#) ile bu ürünle ilgili irtibatlarınızda, aktüatörün isim levhasındaki (21) seri numarasını belirtin.

### **⚠ UYARI**

Sadece orijinal Fisher yedek parçalarını kullanın. Emerson tarafından sağlanmayan parçalar herhangi bir Fisher valfinde hiçbir surette kullanılmamalıdır, aksi takdirde garantiniz geçerliliğini yitirebilir, valfin performansı olumsuz etkilenebilir ve bedensel yaralanmalar ve maddi hasar meydana gelebilir.



## Parça Kitleri

**Tablo 12. Standart Yapı**

Actuator Size	Parts Kit Description	Parts Kit Number
25	O-ring (contains keys 7, 8, and 9)	R585CX00252
50	Backup ring (key 25) for size 50 actuators only	R585CX00502
60 (2-inch maximum travel)	O-ring (contains keys 7, 8, 9, and 27) Piston rod boot (key 29) and Snap ring (keys 30 and 31)	R585CX00012
60 (4-inch maximum travel)	O-ring (contains keys 7, 8, 9, and 27) Piston rod boot (key 29) and Snap ring (keys 30 and 31)	R585CX00022
60 (2-, 4-, and 8-inch maximum travel w/ handwheel) (8-inch maximum travel)	O-ring (contains keys 7, 8, 9, and 27)	R585CX00032
68 (2-, 4-, and 8-inch maximum travel w/ handwheel)	O-ring (contains keys 7, 8, 9, 27, and 112)	R585CX00102
68 (2-, 4-, and 8-inch maximum travel) 80 (8-inch maximum travel) 80 (2-, 4-, and 8-inch maximum travel w/ handwheel)	O-ring (contains keys 7, 8, 9, and 27)	R585CX00042
80 (4-inch maximum travel)	O-ring (contains keys 7, 8, 9, and 27) Piston rod boot (key 29) and Snap ring (keys 30 and 31)	R585CX00052
100 (4-inch maximum travel)	O-ring (contains keys 7, 8, 9, and 27) Piston rod boot (key 29) and Snap ring (keys 30 and 31)	R585CX00062
100 (8-inch maximum travel) 4- and 8-inch maximum travel w/ handwheel)	O-ring (contains keys 7, 8, 9, and 27)	R585CX00072
130 (4-inch travel)	O-ring (contains keys 7, 8, 9, and 27) Piston rod boot (key 29) and Snap ring (keys 30 and 31)	R585CX00082
130 (8-inch travel) (4- and 8-inch travel with handwheel)	O-ring (contains keys 7, 8, 9, and 27)	R585CX00092

**Tablo 13. Düşük Ortam Sıcaklığı Yapısı**

Actuator Size	Parts Kit Description	Parts Kit Number
60 (2, 4 and 8-inch maximum travel) 60 (2,4 and 8-inch maximum travel w/ handwheel)	O-ring (contains key 7, 8, 9 and 27) lubricant (key 24)	R585CF00012
68 (2, 4 and 8-inch maximum travel) 68 (2, 4 and 8-inch maximum travel w/ handwheel) 80 (2, 4 and 8-inch maximum travel) 80 (2, 4 and 8-inch maximum travel w/ handwheel)	O-ring (contains key 7, 8, 9 and 27) lubricant (key 24)	R585CF00022
100 (4 and 8-inch maximum travel)	O-ring (contains key 7, 8, 9 and 27)	R585CF00032
130 (4 and 8-inch maximum travel) 130 (4 and 8-inch maximum travel w/ handwheel)	O-ring (contains key 7, 8, 9 and 27) lubricant (key 24)	R585CF00042

## Parça Listesi

### Not

Parça Sipariş bilgisi için [Emerson satış ofisi](#)'niz ile irtibata geçin.

## 25 ve 50 Ebatlı

### Genel Aktüatör Parçaları (şekil 5 veya 7)

#### Parça Açıklama Kodu

1	Cylinder
2	Cylinder-to-Yoke Bolts
3	Piston
4	Cap Screw, for actuators without handwheel
5	Travel Stop Spacer
6	Yoke
7*	Yoke O-ring
8*	Piston O-ring
9*	Actuator Stem O-ring
10	Actuator Stem
11*	Piston Stem Bearing
12	Stem Connector
13	Stem Connector Nut
14	Cap Screw (2 req'd)
15	Hex Nut
16	Bias Spring, outer (see table 4-7 for use)
17	Bias Spring, inner (see table 4-7 for use)
18	Self Tapping Screw (2 req'd)
19	Travel Indicator Scale
20	Drive Screw (7 req'd)
21	Nameplate
22	Warning Tag
23	Hex Nut (2 req'd)
24	Lithium grease (not furnished with actuator)
25*	Back-Up Ring, Size 50 only
71	Warning Nameplate
75	Spacer (2 req'd)

### Volanlı Aktüatörler İçin Ek Parçalar (şekil 6 ,8, veya 9)

#### Parça Açıklama Kodu

1	Cylinder,
35	Neutral Indicator Cover
36	Handwheel Housing
37	Neutral Indicator Plate
38	Bearing Cover
39	Thrust Bearing
40	Anti-rotation Key
42	Neutral Indicator
43	Neutral Indicator Plate Screw (2 req'd)
45	Handwheel Stem Washer
46	Operating Nut
47	Handwheel
48	Handwheel Retaining Ring
50	Grease Fitting
51	Bearing Cover Set Screw (3 req'd)
52	Handwheel Jam Nut
53	Button Plug
56	Handwheel Stem
57*	Cylinder Cover O-Ring - For Push Only
58*	Handwheel Housing O-Ring - For Push Only
60	Handwheel Stem Cap Screw, (4 req'd for size 25), (3 req'd for size 50)
63	Detent Spring
64	Detent Ball
65	Locking Key
66	Bypass Valve
67	Bypass Tubing
68	Bypass Tee
69	Piston Stud
70	Thread locking adhesive (medium strength) (not furnished with actuator)
72	Hex Nut, Slotted
73	Cotter Pin
74	Elbow, Tube

Şekil 5. 25 ve 50 Ebat Fisher 585C Aktüatörler (yay aktüatör gövdesini geri çeker)

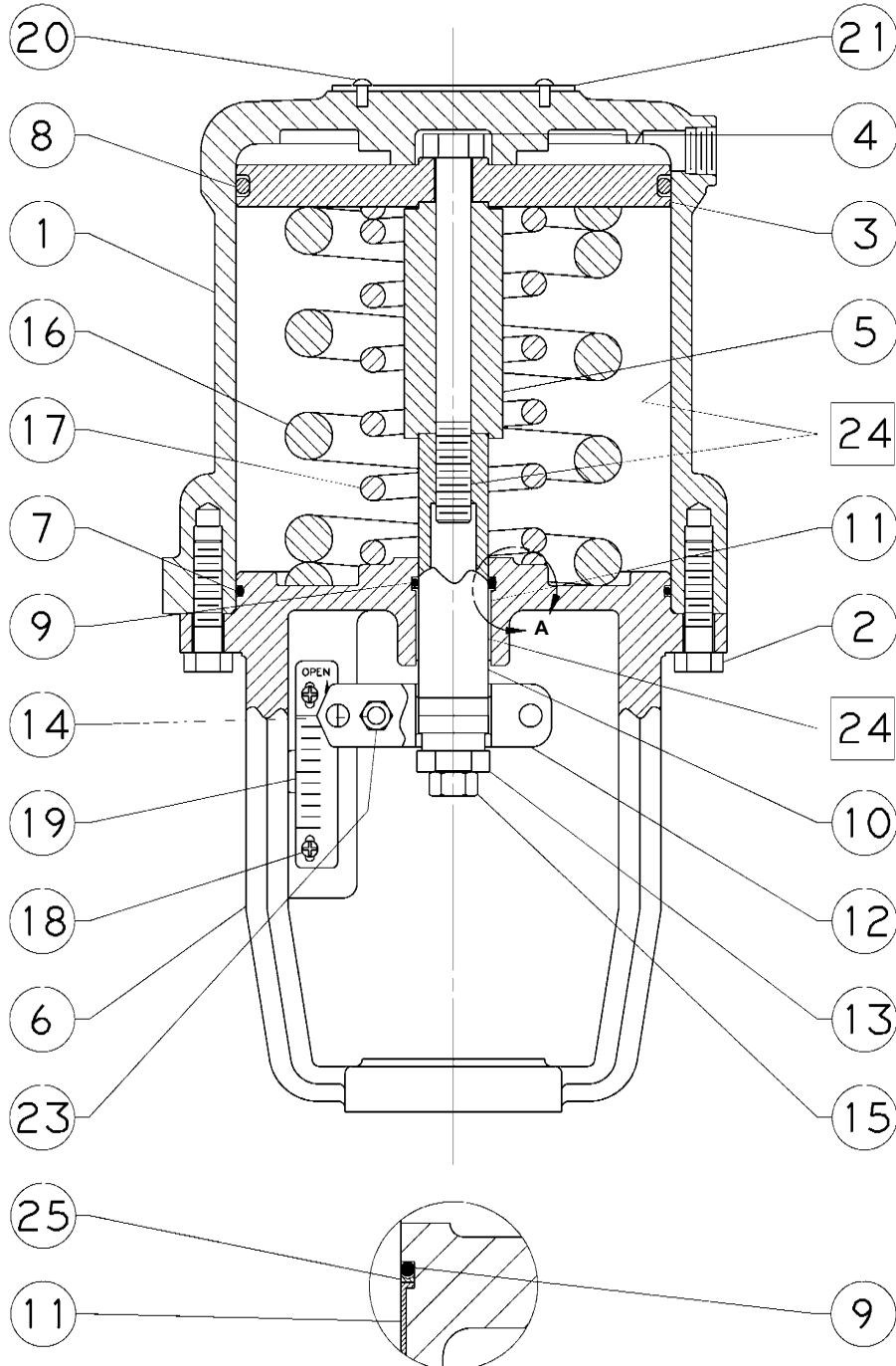

A GÖRÜNÜMÜ 50 EBAT

□ YAĞLAYICI UYGULAYIN

NOT:  
22 VE 71 NO'LU PARÇALAR GÖSTERİLMEMİŞTİR

44B6335-C

Şekil 6. 25 ve 50 Ebat Fisher 585C Aktüatörlerin Volan Grubu (yay aktüatör gövdesini geri çeker)

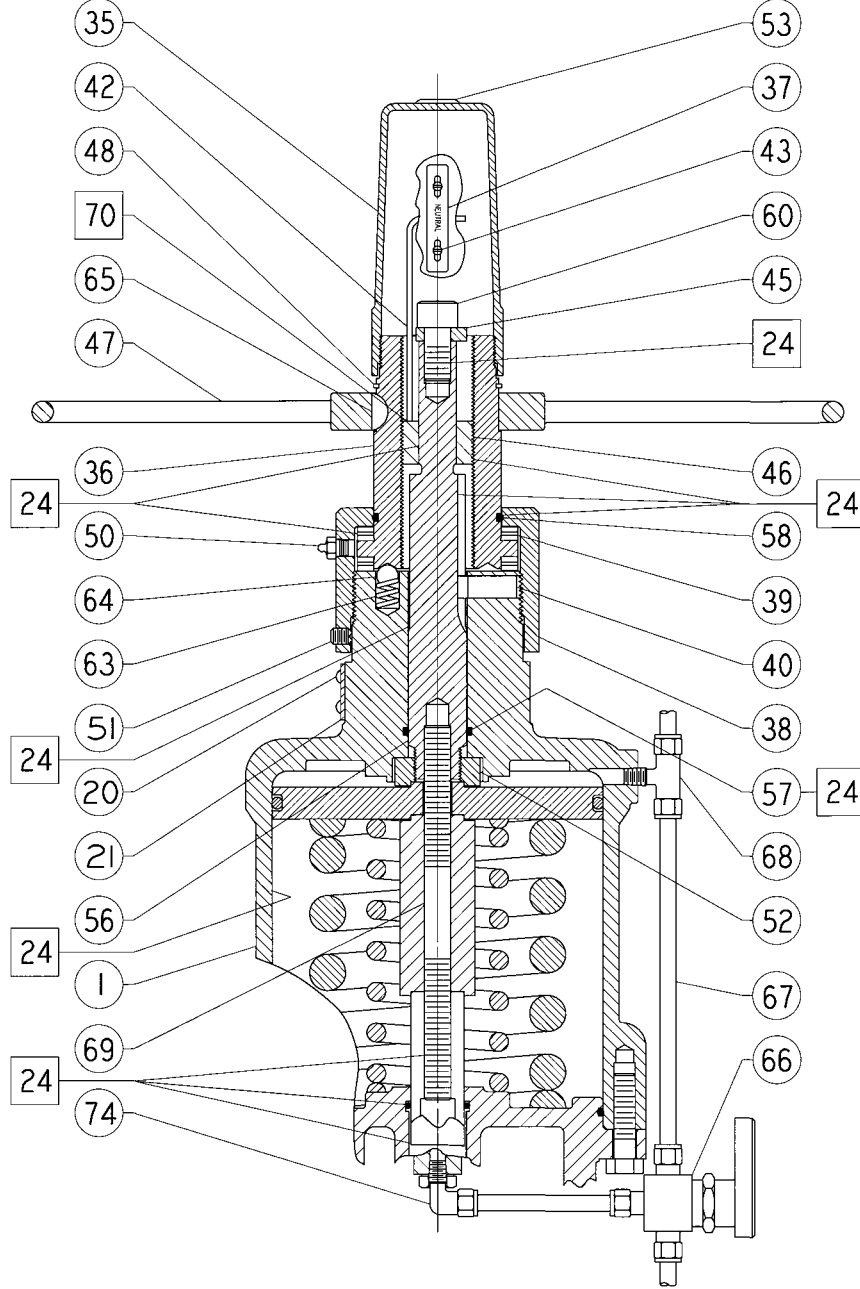

□ YAĞLAYICI UYGULAYIN

**VOLAN GRUBU**

44B6330-B

Şekil 7. 25 ve 50 Ebat Fisher 585CR Aktüatörler (yay aktüatör gövdesini uzatır)

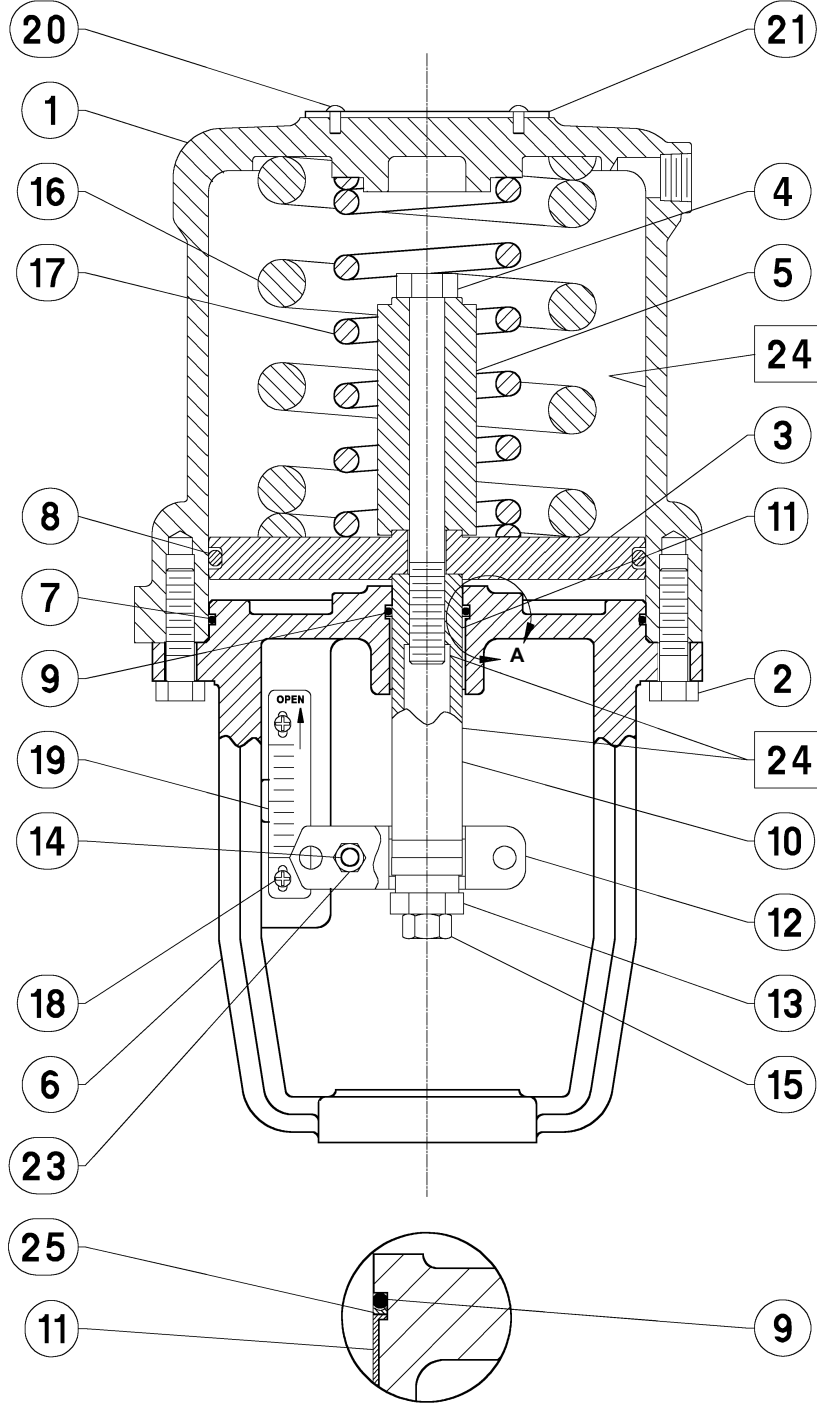

□ YAĞLAYICI UYGULAYIN

NOT:  
22 VE 71 NO'LU PARÇALAR GÖSTERİLMEMİŞTİR

A GÖRÜNÜMÜ 50 EBAT

44B6319-D

Şekil 8. 25 ve 50 Ebat Fisher 585CR Aktüatörlerin Volan Grubu (yay aktüatör gövdesini uzatır)

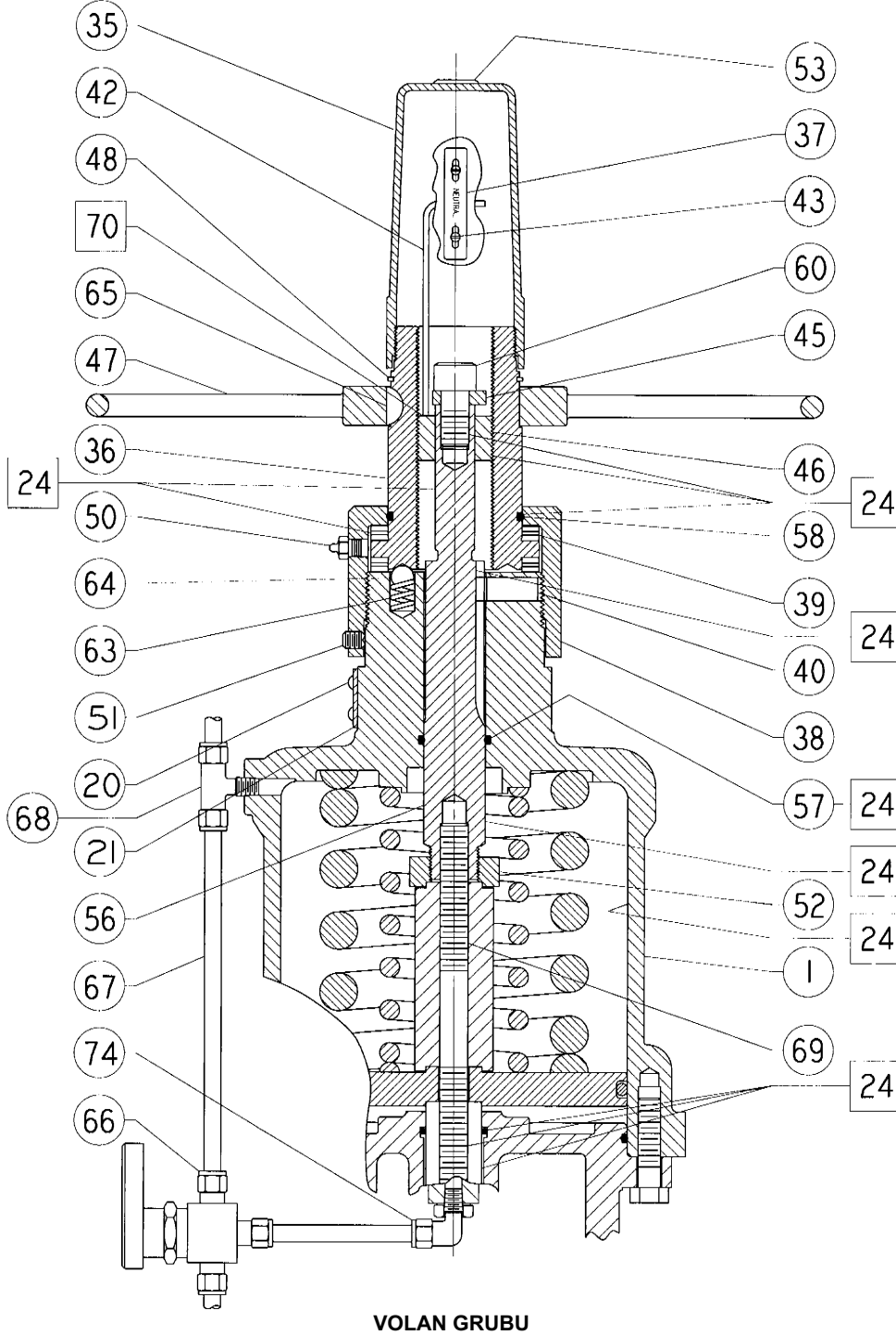

□ YAĞLAYICI, SIVI CONTA UYGULAYIN

44B6337-C

Şekil 9. 25 ve 50 Ebat Fisher 585C Aktüatörlerin Volan Grubu - Doğrudan Etkili, Bastırmalı (yay aktüatör gövdesini geri çeker)

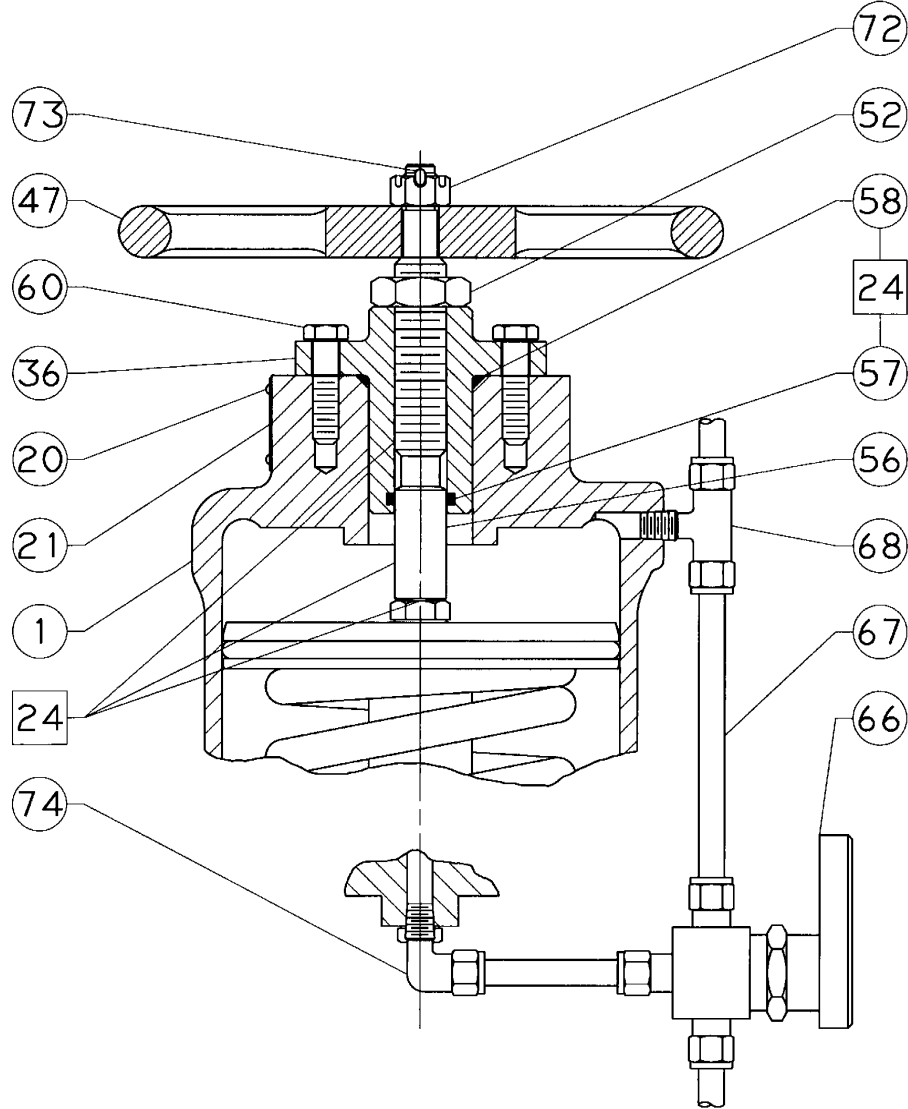

VOLAN GRUBU

□ YAĞLAYICI UYGULAYIN

34B8587-B

## 60 - 130 Arası Ebatlar (şekil 10 - 16)

### Parça Açıklama Kodu

1	Cylinder Assembly
2	Cap Screw
3	Piston
4	Piston Nut
6	Yoke
7*	O-Ring
8*	O-Ring
9*	O-Ring
10	Actuator Stem
12	Stem Connector Assembly
15	Hex Nut
18	Screw (2 req'd)
19	Travel Indicator Scale
20	Drive Screw
21	Nameplate
22	Warning Nameplate (not shown)
24	Lithium grease for standard service and for handwheel locations in all services (not furnished with actuator)
24	Krytox GPL 202 for cylinder and o-ring locations for low ambient temperature service (not furnished with actuator)
26*	Seal Bushing (without handwheel)
27*	O-Ring
28*	Wiper Scraper
29*	Piston Rod Boot
30*	Snap Ring
31*	Snap Ring
32	Travel Indicator Disk
33	Twin Speed Nut (not shown)
34	Machine Screw
70	Thread sealant (not furnished with actuator)
76	Adaptor Flange
76	Cylinder Flange
77	Cap Screws
90	Pipe Nipple (not shown)
91	Pipe Tee
92	Needle Valve
100	Cylinder Flange
101	Cylinder Adaptor
102	Spacer
103	Gear Case
104	Sleeve Assembly
105	Sleeve

### Parça Açıklama Kodu

106	Actuator Stem
107	Piston Connector
108	Piston Ring Adaptor
109	Washer
110*	Seal Bushing (with handwheel)
111	Retaining Ring
112*	O-Ring
113	Bearing Retainer
114	Bevel Gear
114	Worm Gear
115	Thrust Bearing (2 req'd)
116	Bevel Pinion
116	Worm Shaft
117	Extension
118	Handwheel
119	Handwheel Cap
119	Hex Nut (1 req'd)
120	Lockwasher
121	Spring Cap
122	Spring
123	Ball
123	Cover Screw
124	Bushing
125	Set Screw
126	Hex Nut
127	Cap Screw
128	Cap Screw
129	Pointer
130	Handjack Indicator
131	Locking Pin
132	Chain
133	Drive Screw
134	Ball Bearing
135	Front Worm Retainer
136	Back Worm Retainer
137	Hand Grip
138	Hand Grip Bolt
139	Set Screw
140	Zerk Fitting
141	Ring
142	Machine Screw (2 req'd)
143	Key
144	Key
145	Caution Tag (not shown)
146	Cable Tie (2 req'd) (not shown)



Şekil 10. 2 ve 4 İnç Hareket Mesafeli Entegre Volanlı 68 Ebat Fisher 585C Aktüatörler

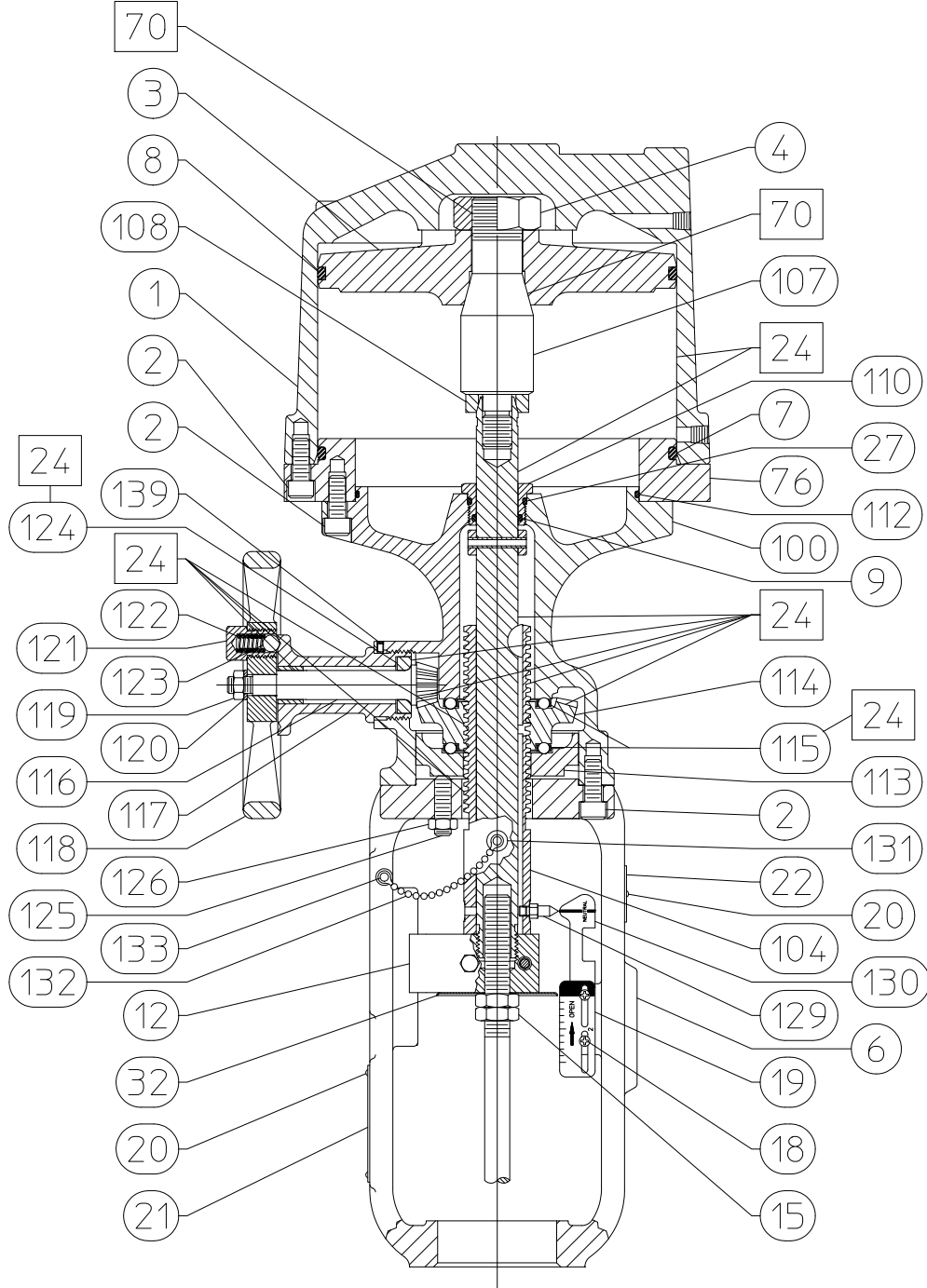

□ YAĞLAYICI/SIVI CONTA UYGULAYIN

GÖSTERİLMİYEN PARÇALAR: 33, 145, 146 -  
AŞIRMA GRUBU İÇİN, BKZ. ŞEKİL 16

GH17769\_A

Şekil 11. 8 İnç Hareket Mesafeli Entegre Kriko bulunan 60 Ebat Fisher 585C Aktüatör

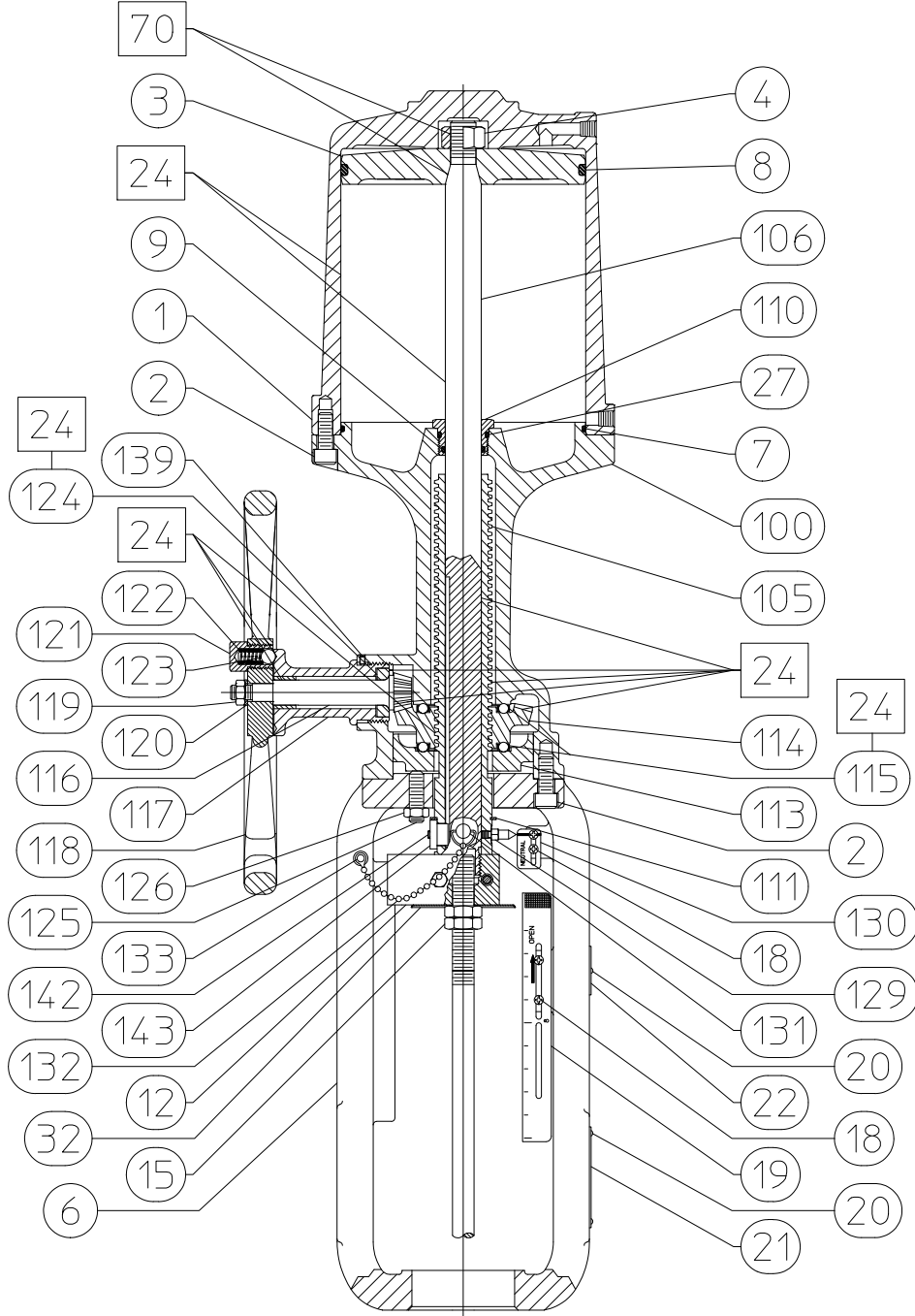

□ YAĞLAYICI/SIZDIRMAZLIK MALZEMESİ UYGULAYIN  
 GÖSTERİLMEYEN PARÇALAR: 33, 141, 145 ve 146  
 AŞIRMA GRUBU İÇİN BKZ. ŞEKİL 16  
 GH17700

Şekil 12. 4 İnç Hareket Mesafeli Entegre Volanlı 80 ve 100 Ebat Fisher 585C Aktüatörler

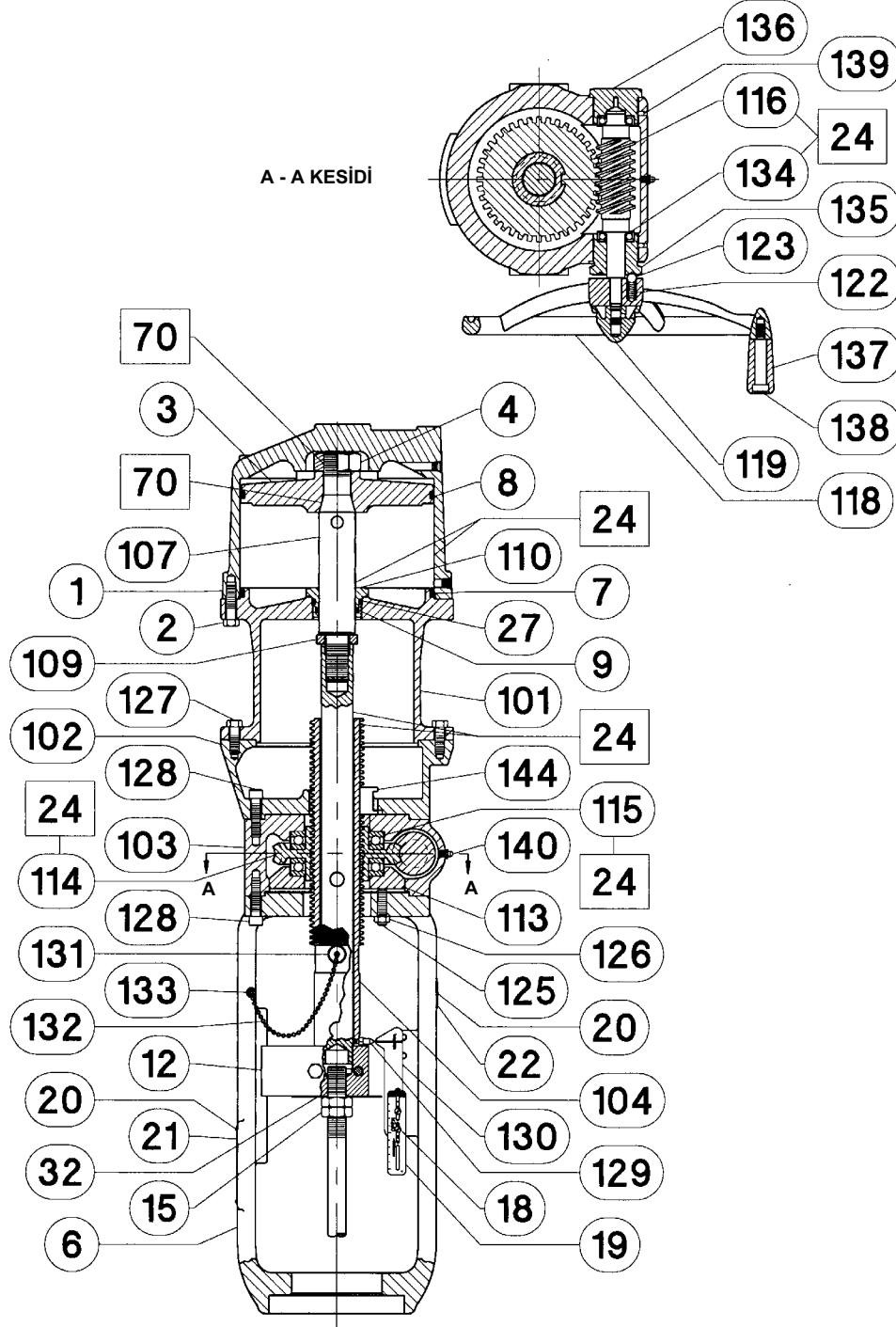

□ YAĞLAYICI/SIVI CONTA UYGULAYIN  
GÖSTERİLMEYEN PARÇALAR: 141, 145, 146 -  
AŞIRMA GRUBU İÇİN, BKZ. ŞEKİL 16

58B1373-A

Şekil 13. Dört inç Hareket Mesafeli Entegre Volanlı 130 Ebat Fisher 585C Aktüatör

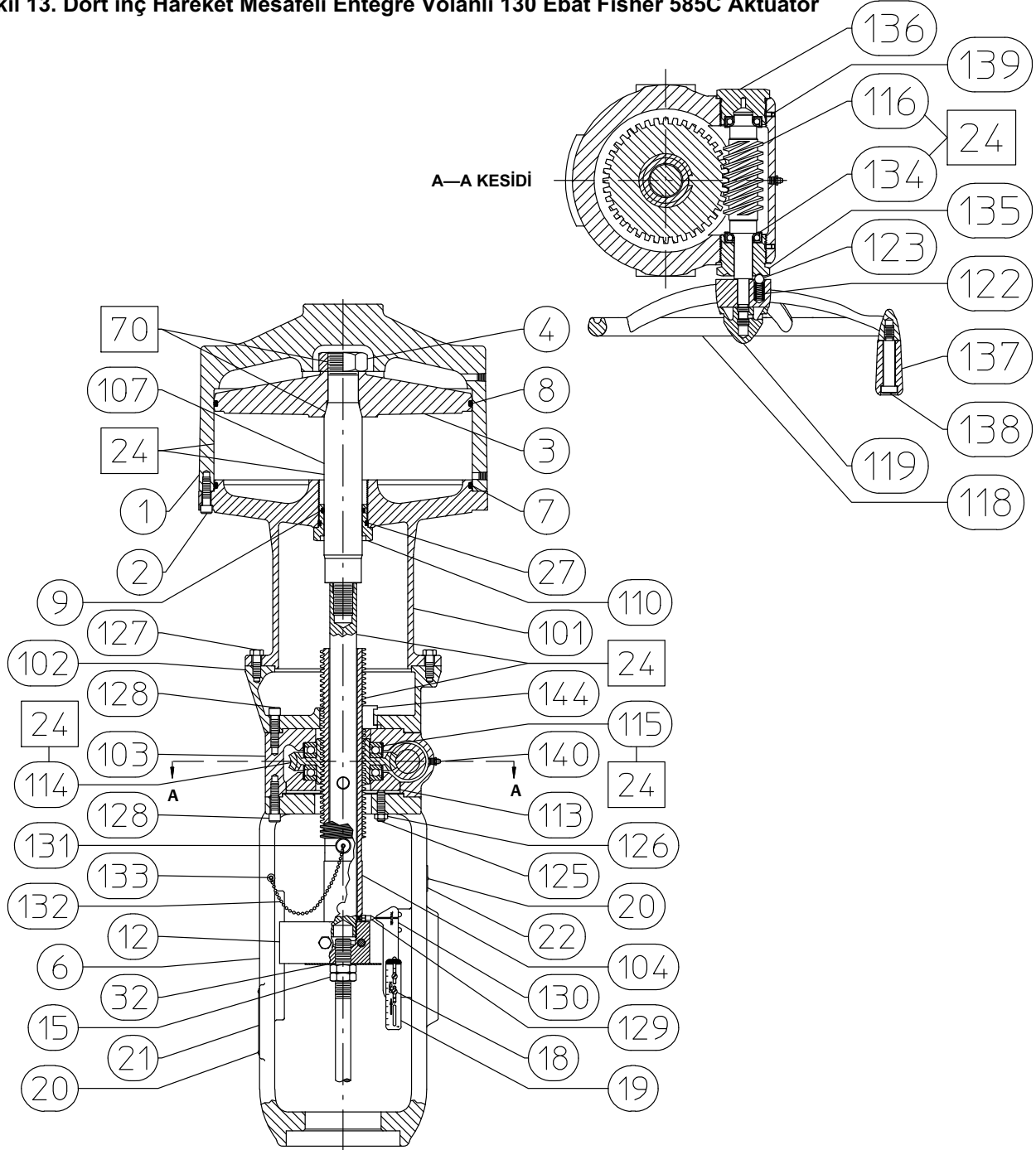

□ YAĞLAYICI/SIZDIRMAZLIK MALZEMESİ UYGULAYIN

GÖSTERİLMİYEN PARÇALAR: 141, 145, 146

AŞIRMA GRUBU İÇİN BKZ. ŞEKİL 16

58B1375-1  
58B1378-2

Şekil 14. 2 ve 4 İnç Hareket Mesafeli 60 Ebat Fisher 585C Aktüatörler

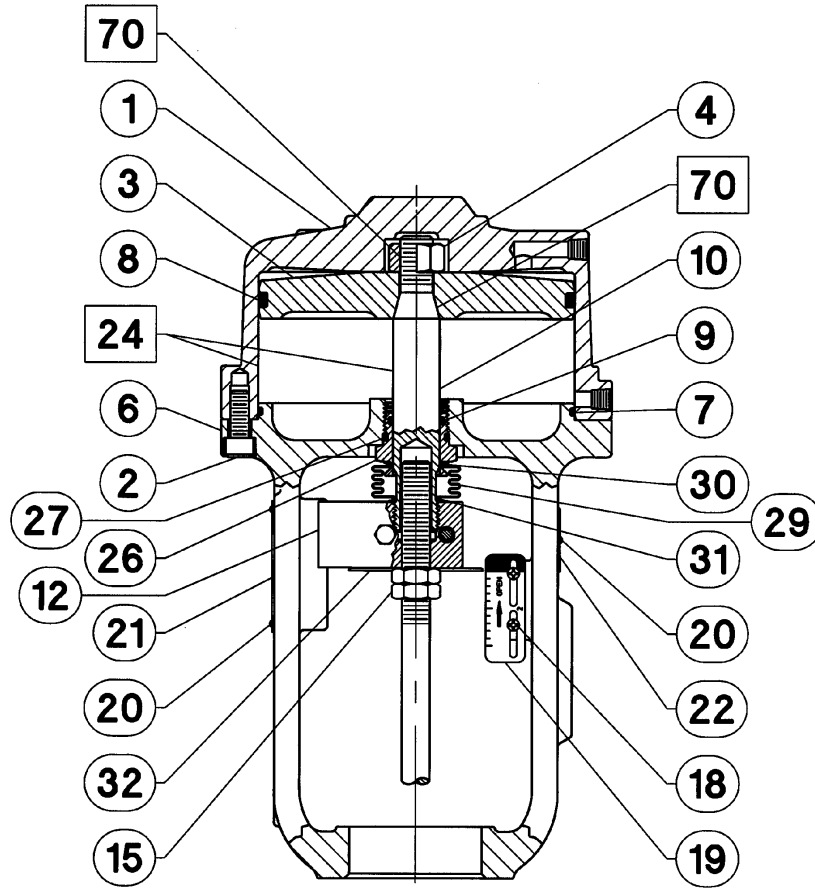

□ YAĞLAYICI/SIVI CONTA UYGULAYIN  
GÖSTERİLMEYEN PARÇALAR: 33

Şekil 15. 8 İnç Hareket Mesafeli 60 Ebat ve 2, 4 ve 8 İnç Hareket Mesafeli 68 Ebat Fisher 585C Aktüatörler

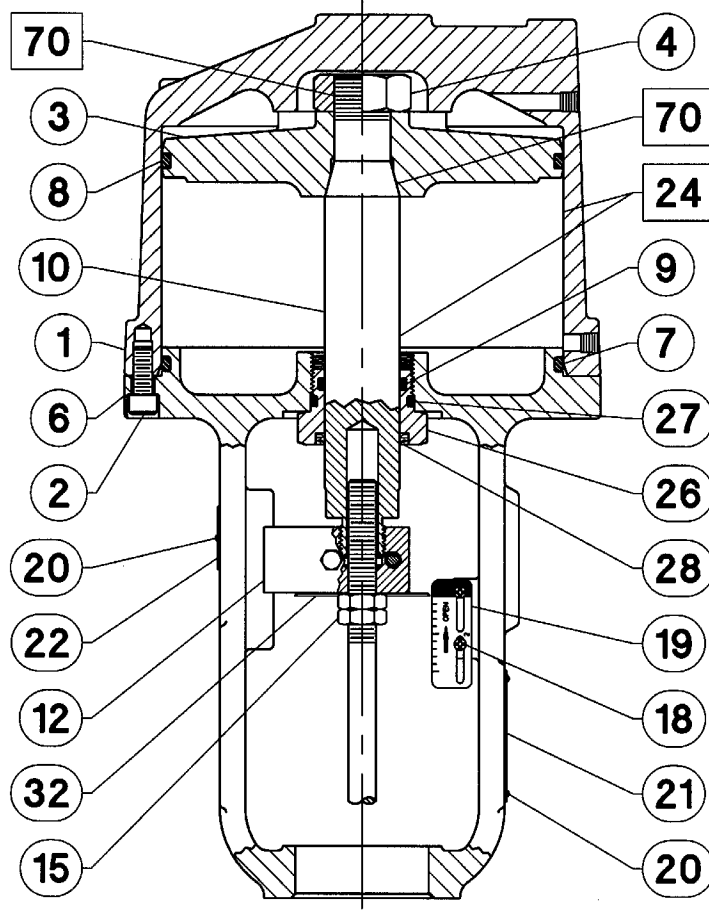

□ YAĞLAYICI/SIVI CONTA UYGULAYIN  
GÖSTERİLMEYEN PARÇALAR: 33

58B1366-A

Şekil 16. 60 - 130 Arası Ebatlı Fisher 585C Aktüatör Aşırma Grubu

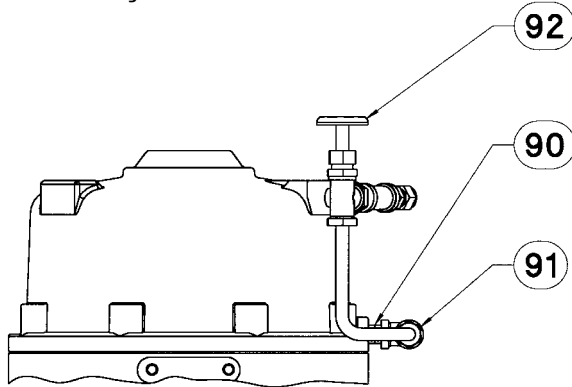

38B1397/A



**Emerson, Emerson Automation Solutions ya da herhangi bir bağılı kurumları herhangi bir ürünün seçimi, kullanımı veya bakımı için sorumluluk kabul etmez. Herhangi bir ürünün uygun seçimi, kullanımı ve bakımı ile ilgili sorumluluk tamamen satın alan ve son kullanıcıya aittir.**

Fisher, FIELDVUE ve TopWorx, Emerson Electric Co.'nun Emerson Automation Solutions ticaret bölümündeki şirketlerden birisi tarafından sahip olunan markalardır. Emerson Automation Solutions, ve Emerson logosu Emerson Electric Co.'nun ticari markaları ve hizmet markalarıdır. Tüm diğer markalar ilgili sahiplerine aittir.

Bu yayının içeriği yalnızca bilgilendirme amacıyla sunulmuştur, ve her ne kadar doğruluğu için her türlü çaba sarf edilmiş olsa da, açıkça veya ima edilmiş olarak, burada tanımlanmış ürünler veya hizmetler veya onların kullanımı ve geçerliliği konusunda bir garanti veya güvence olarak algılanmamalıdır. Tüm satışlar, istek üzerine tedarik edilebilecek olan şartlar ve koşullarımız ile yönetilmektedir. Söz konusu ürünlerin tasarımlarını veya teknik özelliklerini önceden bildirimde bulunmadan değiştirme veya geliştirme hakkını saklı tutarız.

**Emerson Automation Solutions**

Marshalltown, Iowa 50158 USA

Sorocaba, 18087 Brazil

Cernay, 68700 France

Dubai, United Arab Emirates

Singapore 128461 Singapore

[www.Fisher.com](http://www.Fisher.com)

