

Sensores de desplazador Fisher™ 249 con jaula

Contenido

Introducción	1
Alcance del manual	1
Descripción	2
Descripción del número de tipo	3
Clasificación de áreas peligrosas	4
Servicios educativos	4
Mantenimiento	4
Limpieza de la jaula	5
Extracción del desplazador y vástago	6
Reemplazo del desplazador, del resorte de pasador, de la pieza final del vástago y del espárrago del desplazador	7
Reemplazo del conjunto de la barra del desplazador/impulsor	8
Reemplazo del tubo de torsión	9
Cambio de la posición del cabezal de la jaula	10
Reemplazo del brazo del tubo de torsión y cambio del montaje	11
Simulación de las condiciones de proceso para calibración de controladores y transmisores de nivel Fisher	12
Documentos relacionados	12
Cómo hacer un pedido de piezas	12
Juegos de piezas	13
Lista de piezas	13

Figura 1. Sensor Fisher 249B con controlador 2500



W3121-3

Introducción

Alcance del manual

Este manual de instrucciones proporciona información de mantenimiento y de pedido de piezas para los sensores 249 con jaula.

Aunque un sensor 249 se envía generalmente con controlador o transmisor acoplado, este manual no incluye información sobre utilización, instalación, calibración, mantenimiento y solicitud de piezas para el controlador/transmisor o para la unidad completa. Para esta información, consultar el manual adecuado del controlador/transmisor.

Nota

Los sensores con jaula tienen un sistema de cierre para envío de barra y bloqueo instalados en cada extremo del desplazador para protegerlo durante el envío, tal como se muestra en la figura 2. Quitar estas piezas antes de instalar el sensor para permitir que el desplazador funcione adecuadamente.



No instalar, utilizar o dar mantenimiento a un sensor 249 sin contar con una formación sólida en instalación, utilización y mantenimiento de válvulas, actuadores y accesorios. Para evitar lesiones personales o daños materiales, es importante leer atentamente, entender y seguir el contenido completo de este manual, incluidas todas sus precauciones y advertencias. Ante cualquier pregunta acerca de estas instrucciones, comunicarse con la [oficina de ventas de Emerson](#) antes de proceder.

Descripción

Los sensores 249 están diseñados para medir el nivel de líquido, el nivel de interfase o la densidad/gravedad específica dentro de un depósito.

Un conjunto de tubo de torsión (figura 3) y el desplazador proporcionan una indicación del nivel de líquido, del nivel de interfase o de la densidad/gravedad específica. El conjunto del tubo de torsión consta de un tubo de torsión hueco con un eje soldado en el interior en un extremo y sobresaliendo en el otro extremo.

Figura 2. Sistema de cierre para envío de barra y bloqueo

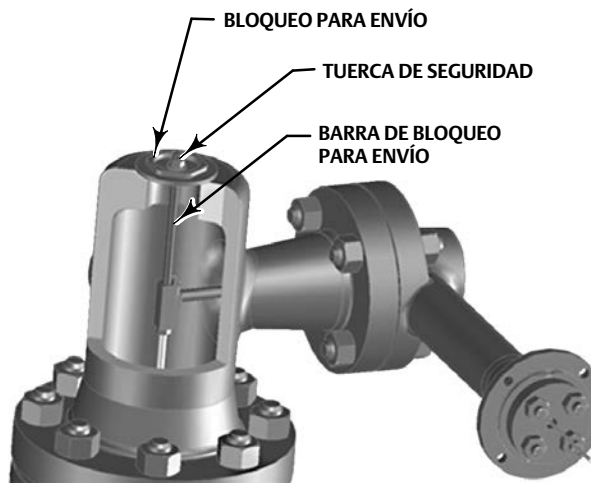

X1114

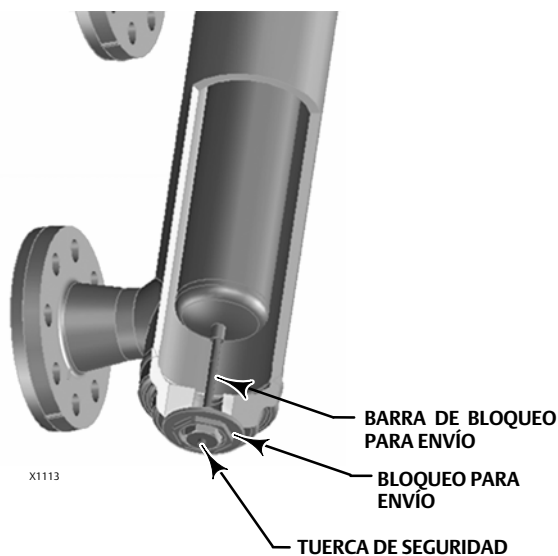

X1113

Figura 3. Desplazador con jaula típico

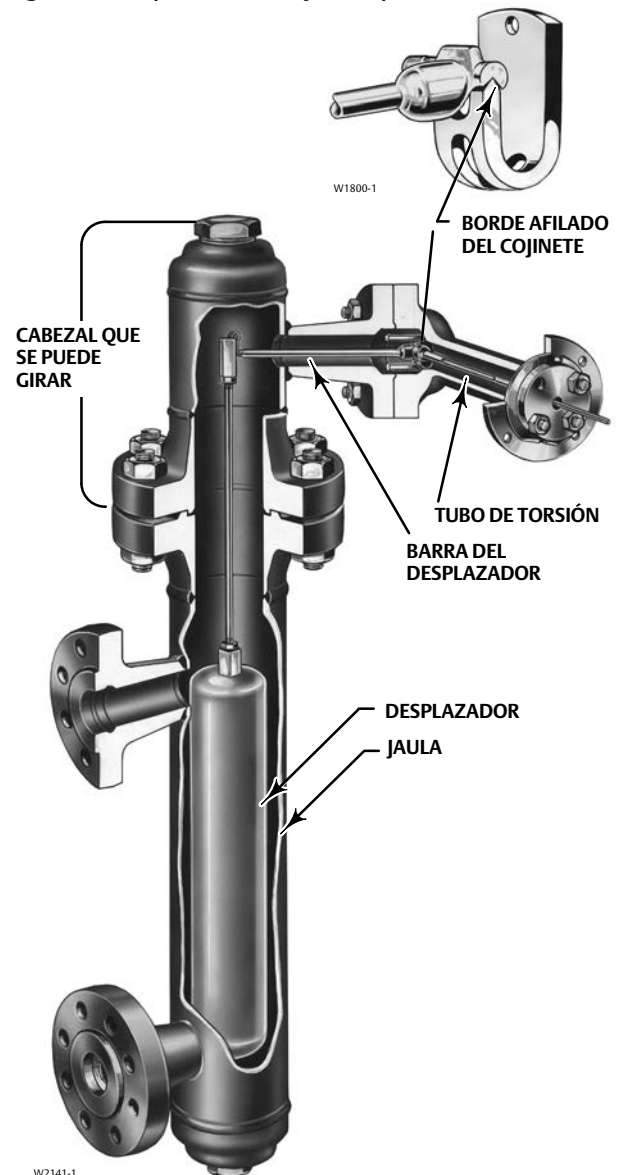

W2141-1

El extremo no conectado del tubo está sellado con una empaquetadura y sujeto rígidamente al brazo del tubo de torsión, permitiendo que el extremo que sobresale del eje oscile y por lo tanto transmita movimiento rotativo. Esto permite que el interior del tubo de torsión permanezca a la presión atmosférica, eliminando así la necesidad de empaque y las desventajas de la fricción del mismo.

El desplazador siempre ejerce una fuerza descendente en un extremo de la barra del desplazador. El otro extremo de la barra del desplazador descansa en el borde afilado del cojinete del impulsor. Un eje con chaveta en el extremo del cojinete de la barra del desplazador se acomoda dentro de un casquillo en el exterior del extremo soldado del conjunto del tubo de torsión.

Un cambio en el nivel de líquido, el nivel de interfase o la densidad/gravedad específica hace flotar el desplazador mediante una fuerza igual al peso del líquido desplazado. El movimiento vertical correspondiente del desplazador ocasiona un movimiento angular de la barra del desplazador con respecto al borde afilado. Debido a que el conjunto del tubo de torsión es un resorte torsional que apoya al desplazador y determina la cantidad de movimiento de la barra del mismo para un cambio de desplazamiento dado, se torcerá una cantidad específica para cada cambio en la flotación. Esta rotación se desplaza a través del brazo del tubo de torsión mediante el eje rotativo que sobresale. Un controlador o transmisor acoplado al extremo del eje rotativo convierte el movimiento rotativo en señales neumáticas o eléctricas variantes. La figura 4 muestra cómo el controlador o el transmisor se monta en el brazo del tubo de torsión.

A menos que se indique otra cosa, todas las referencias NACE son de NACE MR0175-2002.

Figura 4. Vista de despiece del brazo del tubo de torsión que muestra el montaje de controlador o transmisor

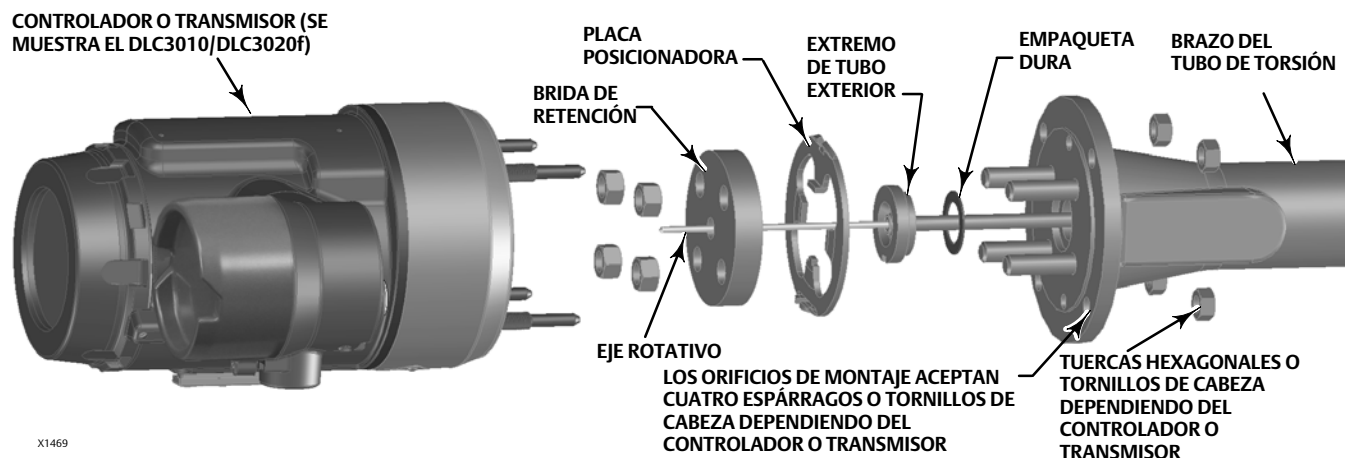

Descripción del número de tipo

- 249 - Jaula de hierro fundido CL125 o 250 con conexiones atornilladas o bridadas.
- 249B - Jaula de WCC (acero) CL150, 300 o 600 con conexiones atornilladas o bridadas.
- 249BF - Jaula de acero o acero inoxidable clase CL150, 300 o 600 con conexiones bridadas solamente. Disponible en Emerson en Europa solamente.
- 249C - Jaula de acero inoxidable CL150, 300 o 600 con conexiones atornilladas o bridadas.
- 249K - Jaula de acero CL900 o 1500 con conexiones bridadas solamente.
- 249L - Jaula de acero CL2500 con conexiones bridadas solamente.

El cabezal de la jaula en todas las construcciones del sensor 249 se puede girar a cualquiera de las ocho posiciones alternas que se muestran en la figura 7. Los tamaños de conexión son NPS 1-1/2 pulg. o 2 pulg.

La sección Lista de piezas muestra algunos tamaños de sensor 249 por construcción y longitudes estándar del desplazador y la tabla 1 contiene materiales del desplazador y del tubo de torsión. Sin embargo, las piezas del 249 están disponibles en una amplia variedad de materiales de construcción, dimensiones y otras especificaciones. La [oficina de ventas de Emerson](#) puede ofrecer ayuda en la selección de materiales, dimensiones y especificaciones particulares.

Tabla 1. Materiales del desplazador y del tubo de torsión

Pieza	Material estándar	Otros materiales
Desplazador	Acero inoxidable 304	Acero inoxidable 316, N10276, N04400, plástico y aleaciones especiales
Vástago del desplazador, cojinete del impulsor, barra del desplazador e impulsor	Acero inoxidable 316	N10276, N04400, otros aceros inoxidables austeníticos y aleaciones especiales
Tubo de torsión	N05500 ⁽¹⁾	Acero inoxidable 316, N06600, N10276

1. No se recomienda N05500 para aplicaciones de resorte por encima de 232 °C (450 °F). Contactar a la oficina de ventas de Emerson o al ingeniero de aplicación si se requieren temperaturas mayores a este límite.

Clasificación de áreas peligrosas

Cumple los requisitos de ATEX grupo II categoría 2, gas y polvo



La temperatura máxima superficial (Tx) depende de las condiciones operativas

Gas: T6...T2

Polvo: T85...T232

Servicios educativos

Para obtener información sobre los cursos disponibles para los sensores de desplazador 249, así como una variedad de otros productos, contactar con:

Emerson Automation Solutions
 Educational Services, Registration
 Teléfono: +1-641-754-3771 o +1800-338-8158
 Correo electrónico: education@emerson.com
emerson.com/fishervalvetraining

Mantenimiento

Las piezas del sensor están sujetas a desgaste normal y deben ser revisadas y reemplazadas, según sea necesario. La frecuencia de la inspección y reemplazo depende de la rudeza de las condiciones de la aplicación.

⚠ ADVERTENCIA

Usar siempre guantes protectores, ropa adecuada y protección para los ojos cuando se realicen operaciones de instalación para evitar lesiones personales.

Evitar lesiones personales o daños materiales ocasionados por una liberación repentina de presión. Antes de realizar cualquier procedimiento de mantenimiento:

- Liberar cualquier presión del proceso en el tanque donde esté instalado el sensor 249.
- Drenar el líquido del proceso del depósito.

- Cerrar cualquier entrada eléctrica o neumática al controlador o transmisor acoplada al sensor 249 y ventilar cualquier presión neumática de suministro.
- Tener cuidado cuando se aflojen los pernos de las bridas (clave 22) o los tapones de la tubería (clave 17, 26 o 27).
- Quitar el controlador o transmisor del brazo del tubo de torsión (clave 3).

Antes de continuar con cualquier procedimiento de mantenimiento, asegurarse de que la jaula (clave 1) también esté libre de presión y/o de líquido del proceso. Tener cuidado cuando se aflojen los pernos de las bridas (clave 22) o los tapones de la tubería (clave 17, 26 o 27).

Antes de realizar cualquier procedimiento de mantenimiento que requiera la manipulación del desplazador, se debe revisar este (clave 10) para asegurarse de que no hayan penetrado en él presión o líquidos del proceso.

El desplazador de esta unidad es un contenedor sellado. Si penetró presión o líquido del proceso en el desplazador, este puede alojar la presión o el líquido peligroso durante un largo período. Un desplazador que haya sido penetrado por presión o líquido del proceso puede contener:

- presión, como resultado de estar en un depósito presurizado
- líquido que se presuriza debido a un cambio en la temperatura
- líquido inflamable, peligroso o corrosivo

Puede ocurrir una repentina liberación de presión, contacto con líquido peligroso, incendio o explosión, que pudieran ocasionar lesiones personales o daños materiales, si se punza un desplazador que retiene presión o líquido del proceso o si se le somete a calor o se le repara.

Se debe manipular el desplazador con cuidado. Considerar las características del líquido de proceso específico que se esté usando.

Consultar con el ingeniero de seguridad o de proceso si existen medidas adicionales que se deban tomar para protegerse contra el fluido del proceso.

Nota

En las siguientes secciones se describen síntomas de problemas particulares a piezas específicas, a excepción de las empaquetaduras (claves 13 y 14). Cada sección es específica de estas piezas. Independientemente de la ubicación, los fallos de empaquetadura se indican con fugas en el área de la misma. Cada vez que se quite una empaquetadura, debe ser reemplazada con una nueva al efectuar el montaje.

Los siguientes procedimientos aplican a todos los tipos de sensor, excepto donde se indique. Los números de clave usados se muestran en las siguientes ilustraciones:

249 - figura 8

249B - figura 9

249C - figura 10

249K - figura 11

249L - figura 12

Limpieza de la jaula

La acumulación de residuos del proceso en la parte inferior de la jaula (clave 1) o en las conexiones puede restringir el flujo hacia adentro y hacia fuera de la jaula o interferir con el movimiento del desplazador. Quitar la jaula para limpiar la acumulación de residuos del proceso.

1. Antes de comenzar cualquier procedimiento de mantenimiento, asegurarse de que se hayan completado las siguientes acciones de seguridad.
 - Liberar la presión del proceso en el tanque donde esté instalado el sensor 249.
 - Drenar el líquido del proceso del depósito.
 - Cerrar cualquier entrada eléctrica o neumática al controlador o transmisor acoplada al sensor 249 y ventilar cualquier presión neumática de suministro. Quitar el controlador o transmisor del brazo del tubo de torsión (clave 3). Tener cuidado de no dañar el conjunto del tubo de torsión (clave 9) ubicado dentro del brazo del tubo de torsión.

- Asegurarse de que la jaula también esté libre de presión y/o de líquido del proceso. Tener cuidado cuando se aflojen los pernos de las bridas (clave 22) o los tapones de tubo (claves 17, 26 o 27).
 - Asegurarse de que la presión o líquidos del proceso no hayan penetrado en el desplazador (clave 10).
2. Apoyar adecuadamente el cabezal de la jaula (clave 2) y el brazo del tubo de torsión. Quitar los tornillos de cabeza o los espárragos (clave 21) y las tuercas hexagonales (clave 22) que sostienen el cabezal a la jaula.

AVISO

Cuando se quita un sensor de la jaula, el desplazador puede permanecer acoplado a su barra y se puede levantar extrayéndolo con el cabezal de la jaula cuando este se quita. Si se separan el desplazador y su barra antes de quitar el cabezal de la jaula, se debe quitar el resorte de pasador (clave 11).

Tener cuidado de no dejar que el desplazador resbale y se caiga al fondo de la jaula, porque se puede dañar el desplazador.

3. Quitar con cuidado el cabezal de la jaula y extraer el desplazador.
4. Una jaula estilo 1 o 4 (atornillada o bridada) se debe desconectar en la conexión inferior y se debe quitar el amortiguador de líquido (clave 29). Quitar el amortiguador haciendo palanca en él hacia fuera de una conexión bridada o destornillándolo de una conexión atornillada con una llave hexagonal (Allen) de 1/2 pulgada. Si es necesario, quitar la jaula estilo 4 completamente del depósito.
5. Para drenar y limpiar completamente una jaula con conexiones estilo 2 o 3 (atornilladas o bridadas) (figura 5), quitar el tapón de tubo (claves 17 o 26) de la parte inferior de la jaula. Quitar el amortiguador de líquido (clave 29). Si es necesario, quitar la jaula completamente del depósito.

Figura 5. Estilos de conexión de la jaula

ESTILO 1: SUPERIOR E INFERIOR

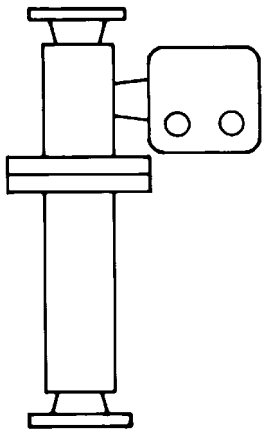

ATORNILLADAS: S1
BRIDADAS: F1

ESTILO 2: SUPERIOR Y LATERAL INFERIOR

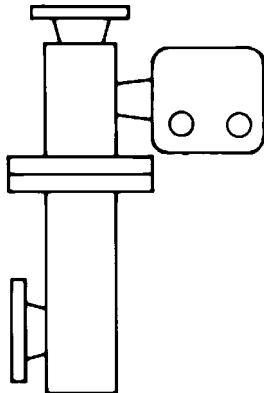

ATORNILLADAS: S2
BRIDADAS: F2

ESTILO 3: LATERAL SUPERIOR E INFERIOR

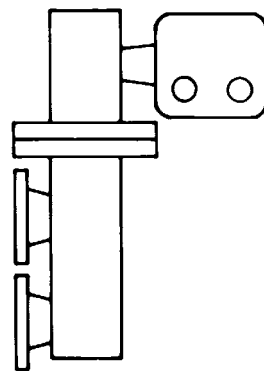

ATORNILLADAS: S3
BRIDADAS: F3

ESTILO 4: LATERAL SUPERIOR Y PARTE INFERIOR

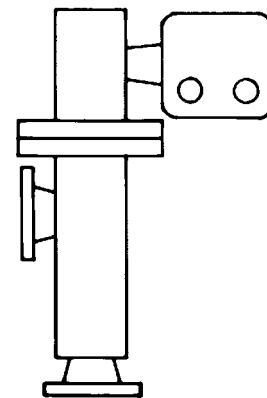

ATORNILLADAS: S4
BRIDADAS: F4

A1271-2

6. Usar técnicas, herramientas y soluciones de limpieza adecuadas. Después de limpiar la jaula, instalar el amortiguador de líquido y volver a conectar la jaula al tanque. Instalar el cabezal de la jaula y el controlador/transmisor. Calibrar adecuadamente el controlador/transmisor siguiendo los procedimientos que se proporcionan en el manual de instrucciones del controlador/transmisor.

Extracción del desplazador y vástago

El desplazador (clave 10) es un contenedor sellado. Si penetró presión o líquido del proceso en el desplazador, este puede alojar la presión o el líquido peligroso durante un largo período.

La acumulación de residuos del proceso en el desplazador y en el vástago (clave 24) puede cambiar el peso o el desplazamiento del desplazador. Un vástago pandeado o un desplazador abollado o corroído pueden afectar el funcionamiento.

Si el desplazador descansa contra el tope de carrera, parece tener exceso de peso o provoca una desviación u otras inexactitudes en la salida, es posible que haya penetrado en él presión o líquido del proceso. Un desplazador así puede contener presión porque estuvo en un depósito presurizado, puede contener líquido del proceso que se presuriza debido a un cambio en la temperatura, y puede contener líquido del proceso que sea inflamable, peligroso o corrosivo.

⚠ ADVERTENCIA

Puede ocurrir una repentina liberación de presión, contacto con líquido peligroso, incendio o explosión, que pudieran ocasionar lesiones personales o daños materiales, si se punza un desplazador que retiene presión o líquido del proceso o si se le somete a calor o se le repara.

Se debe manipular el desplazador con cuidado:

1. Antes de comenzar cualquier procedimiento de mantenimiento, asegurarse de que se hayan completado las siguientes acciones de seguridad.
 - Liberar la presión del proceso en el tanque donde esté instalado el sensor 249.
 - Drenar el líquido del proceso del depósito.
 - Cerrar cualquier entrada eléctrica o neumática al controlador o transmisor acoplada al sensor 249 y ventilar cualquier presión neumática de suministro. Quitar el controlador o transmisor del brazo del tubo de torsión.
 - Asegurarse de que la jaula también esté libre de presión y/o de líquido del proceso. Tener cuidado cuando se aflojen los pernos de las bridas o los tapones de tubo.
 - Asegurarse de que la presión o líquidos del proceso no hayan penetrado en el desplazador.
2. Sujetar adecuadamente el cabezal de la jaula o cabezal del sensor (clave 2) y el brazo del tubo de torsión (clave 3). Quitar los tornillos de cabeza o los espárragos (clave 21) y las tuercas hexagonales (clave 22) que sostienen el cabezal a la jaula.

AVISO

Cuando se quita el sensor de la jaula, el desplazador puede permanecer acoplado a su barra y se puede levantar extrayéndolo con el cabezal de la jaula (clave 2) cuando este se quita. Si se separan el desplazador y el conjunto de la barra del desplazador/impulsor (clave 9) antes de quitar el cabezal de la jaula, se debe quitar el resorte de pasador (clave 11).

Tener cuidado de no dejar que el desplazador resbale y se caiga al fondo de la jaula, porque se puede dañar el desplazador.

3. Cuando se quita el sensor de la jaula, el desplazador puede permanecer acoplado a su barra y se puede levantar extrayéndolo con el cabezal de la jaula (clave 2) cuando este se quita. Si se separan el desplazador y el conjunto de la barra del desplazador/impulsor (clave 9) antes de quitar el cabezal de la jaula, se debe quitar el resorte de pasador (clave 11) de acuerdo a la sección Reemplazo del desplazador, del resorte de pasador, de la pieza final del vástago y del espárrago del desplazador. Tener cuidado de no dejar que el desplazador resbale y se caiga al fondo de la jaula, porque se puede dañar el desplazador.
4. Quitar con cuidado el cabezal de la jaula y extraer el desplazador (clave 10). Si el desplazador se sale con el cabezal de la jaula, tener cuidado de no dañar el desplazador o pandear el vástago cuando se haga bajar el cabezal de la jaula.
5. Seguir el procedimiento para reemplazar el desplazador, el conjunto de la barra del desplazador, el resorte de pasador, la pieza final del vástago y el espárrago del desplazador, según sea necesario.

Reemplazo del desplazador, del resorte de pasador, de la pieza final del vástago y del espárrago del desplazador

Es posible que el resorte de pasador (clave 11), la bola del conjunto de la barra del desplazador/impulsor (clave 7) y la pieza final del vástago (clave 23) o el casquillo del espárrago del desplazador estén muy desgastados para una conexión segura o muy taponeados o tan corroídos que el desplazador no oscila adecuadamente. Reemplazar estas piezas, según sea necesario.

AVISO

Si se va a desconectar de su barra el desplazador antes de quitarlo de la jaula, se debe proporcionar un medio adecuado para apoyar el desplazador para evitar que se caiga en la jaula y se dañe.

1. Después de seguir el procedimiento adecuado para quitar el cabezal de la jaula y el desplazador de la jaula, mover el conjunto de sensor a un área de mantenimiento adecuada. Apoyar adecuadamente el conjunto para evitar dañar el desplazador, el vástago del desplazador, el conjunto de la barra del desplazador/impulsor y las piezas asociadas.
2. Alcanzar el resorte de pasador, el espárrago del desplazador, el extremo de bola del conjunto de la barra/impulsor, la pieza final del vástago o el conector del vástago del desplazador como se indica a continuación:
 - Todos los sensores con conexiones estilo 1 o 2 (atornilladas o bridadas) - a través de la conexión superior.
 - Sensores 249L con conexiones estilo 3 o 4 (atornilladas o bridadas) - quitando las tuercas hexagonales (clave 33), la brida (clave 30) y el anillo (clave 31).
 - Todos los otros sensores con conexiones estilo 3 o 4 (atornilladas o bridadas) - quitando el tapón de tubo superior (clave 26).
3. Quitar el resorte de pasador para liberar el desplazador o la pieza final del vástago del extremo de bola del conjunto de la barra del desplazador/impulsor. Levantar el desplazador o la pieza final del vástago separándolo(a) de la bola.
4. Reemplazar las piezas dañadas o desgastadas, según sea necesario. Regresar el desplazador o la pieza final del vástago al conjunto de la barra del desplazador/impulsor. Instalar el resorte de pasador.
5. Si es necesario, limpiar la jaula siguiendo el procedimiento que se indica en este manual. Instalar el cabezal de la jaula y el controlador/transmisor. Calibrar adecuadamente el controlador/transmisor siguiendo los procedimientos que se proporcionan en el manual de instrucciones del controlador/transmisor.

Reemplazo del conjunto de la barra del desplazador/impulsor

La bola ubicada en el conjunto de la barra del desplazador/impulsor (clave 7) puede estar muy desgastada para una conexión segura o tan corroída que el desplazador no oscila adecuadamente. Reemplazar el conjunto de la barra del desplazador/impulsor, si es necesario.

AVISO

Si se va a desconectar el desplazador del conjunto de la barra del desplazador/impulso antes de quitarlo de la jaula, se debe proporcionar un medio adecuado para apoyar el desplazador para evitar que se caiga en la jaula y se dañe.

1. Después de seguir el procedimiento adecuado para quitar el cabezal de la jaula y el desplazador de la jaula, mover el conjunto de sensor a un área de mantenimiento adecuada. Sujetar adecuadamente el conjunto para evitar dañar el desplazador, el vástago del desplazador, el conjunto de la barra y las piezas asociadas.
2. Quitar el controlador/transmisor y el desplazador (clave 10). Luego, quitar las tuercas hexagonales (clave 20) que sostienen el brazo del tubo de torsión (clave 3) al cabezal de la jaula (clave 2). Separar el brazo del tubo de torsión del cabezal de la jaula.
3. Quitar las tuercas (clave 18) y la brida de retención (clave 6) en el extremo del brazo del tubo de torsión.
4. Quitar la placa posicionadora (clave 8) liberando sus dos orejetas.

La orejeta vertical se acomoda en un orificio en la brida del brazo del tubo de torsión (parte superior de la figura 6, izquierda). La orejeta horizontal (oculta detrás del destornillador en la parte inferior de la figura 6, izquierda) se acomoda en una ranura en el extremo del tubo exterior del conjunto del tubo de torsión (la vista de componentes de la figura 6 muestra esta orejeta a la derecha del extremo del tubo exterior).

Poner la parte plana de un destornillador en las ranuras de la placa posicionadora y en el extremo del tubo exterior, como se muestra en la figura 6. Girar lentamente la placa posicionadora para liberar su orejeta del brazo del tubo de torsión. Luego, girar con cuidado la placa de regreso para permitir que el desplazador se ponga en reposo, y deslizar la otra orejeta de la placa a partir de su ranura en el extremo de tubo exterior.

5. Tirar del conjunto del tubo de torsión hacia fuera del brazo del tubo de torsión. Quitar la empaquetadura del extremo del tubo (clave 14) y desecharla (se instalará una nueva empaquetadura en el paso 9). Limpiar y revisar las superficies de contacto de la empaquetadura.
6. Usando la herramienta adecuada, aflojar y quitar el perno superior del impulsor del cojinete (clave 5). Levantar el conjunto de la barra del desplazador/impulsor del borde afilado del cojinete del impulsor (clave 4).
7. Revisar visualmente que no haya corrosión o desgaste en el impulsor del cojinete. Si es necesario reemplazarlo, quitar el impulsor del cojinete quitando el perno inferior del impulsor del cojinete. Instalar un impulsor del cojinete nuevo y el perno inferior del impulsor del cojinete.
8. Instalar el nuevo conjunto de la barra del desplazador/impulsor en el borde afilado del impulsor del cojinete. Instalar el perno superior del impulsor del cojinete (clave 5), pero no apretarlo.
9. Introducir la nueva empaquetadura del extremo del tubo en la cavidad del brazo del tubo de torsión.
10. Introducir el conjunto de tubo de torsión y girarlo hasta que su zócalo coincida con el conjunto de la barra del desplazador y de manera que la brida del tubo exterior descansa contra la empaquetadura.
11. Con un dedo pulgar en la parte superior de la placa posicionadora y un destornillador en las ranuras como se muestra en la figura 6, girar la placa y presionar la orejeta de la placa hacia dentro del orificio en el brazo del tubo de torsión (con esto se precargará el tubo de torsión).
12. Instalar la brida de retención y fijarla con cuatro tuercas (clave 18), asegurándose de apretar todas las tuercas uniformemente.
13. Apretar el perno superior del impulsor del cojinete (clave 5). Será necesario ejercer un poco de presión en el conjunto de la barra del desplazador/impulsor para tener acceso al perno superior del impulsor del cojinete.
14. Si es necesario, limpiar la jaula siguiendo el procedimiento que se indica en este manual. Instalar el cabezal de la jaula y el controlador/transmisor. Calibrar adecuadamente el controlador/transmisor siguiendo los procedimientos que se proporcionan en el manual de instrucciones del mismo.

Figura 6. Conjuntos de tubo de torsión y barra del desplazador

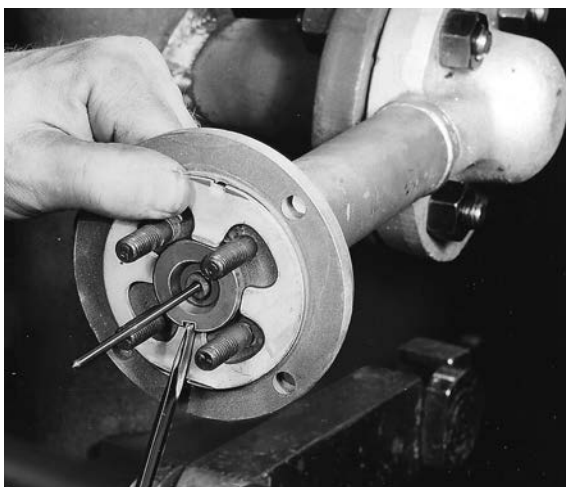

W0654-1

EXTRACCIÓN O INSTALACIÓN DE LA PLACA POSICIONADORA

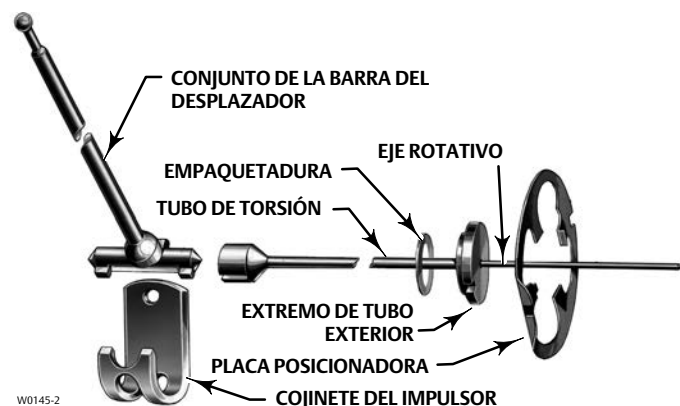

W0145-2

VISTA DE DESPIECE DEL CONJUNTO DE TUBO DE TORSIÓN Y BARRA DEL DESPLAZADOR

Reemplazo del tubo de torsión

La corrosión o las fugas a través del extremo exterior del tubo de torsión son evidencia de un deterioro en el mismo (clave 9) o en la empaquetadura del extremo del tubo de torsión (clave 14). Puede ocurrir una señal de salida del eje rotativo errática o inexistente si el casquillo del extremo interior del conjunto del tubo de torsión no se acopla al extremo de cojinete del conjunto de la barra del desplazador (clave 7).

1. Después de seguir el procedimiento adecuado para quitar el cabezal de la jaula y el desplazador de la jaula, mover el conjunto de sensor a un área de mantenimiento adecuada.

AVISO

Apoyar el conjunto del sensor para evitar dañar el desplazador, su vástago, el conjunto de su barra y las piezas asociadas.

2. Quitar el controlador/transmisor y el desplazador (clave 10). Luego, quitar las tuercas hexagonales (clave 20) que sujetan el brazo del tubo de torsión (clave 3) al cabezal de la jaula (clave 2). Separar el brazo del tubo de torsión del cabezal de la jaula.
3. Quitar las tuercas (clave 18) y la brida de retención (clave 6) sosteniendo la placa posicionadora (clave 8) en el extremo del brazo del tubo de torsión.

AVISO

Si el desplazador todavía está acoplado a su barra hasta este punto, tener cuidado de no dejar que el conjunto de tubo de torsión resbale cuando se use el procedimiento de hacer palanca con el destornillador en los pasos 4 y 6. La liberación repentina del desplazador podría ocasionar daños.

4. Quitar la placa posicionadora (clave 8) liberando sus dos orejas.

La oreja vertical se acomoda en un orificio en la brida del brazo del tubo de torsión (parte superior de la figura 6, izquierda). La oreja horizontal (oculta detrás del destornillador en la figura 6, izquierda) se acomoda en una ranura en el extremo del tubo exterior del conjunto del tubo de torsión (la vista de despiece de la figura 6 muestra esta oreja a la derecha del extremo del tubo exterior).

Se puede hacer palanca en la placa posicionadora para retirarla del brazo del tubo de torsión y del extremo del tubo exterior si ya se ha desconectado el desplazador de su barra. Sin embargo, si el desplazador todavía está conectado a su barra, poner la parte plana de un destornillador en las ranuras de la placa posicionadora y en el extremo del tubo exterior, como se muestra en la figura 6. Girar lentamente la placa posicionadora para liberar su oreja del brazo del tubo de torsión. Luego, girar con cuidado la placa de regreso para permitir que el desplazador se ponga en reposo y deslizar la otra oreja de la placa a partir de su ranura en el extremo de tubo exterior.

5. Tirar del conjunto del tubo de torsión y de la empaquetadura del extremo del tubo para sacarla del brazo del tubo de torsión. Quitar la empaquetadura del extremo del tubo (clave 14) y desecharla (se instalará una nueva empaquetadura en el paso 6). Limpiar y revisar las superficies de contacto de la empaquetadura.
6. Introducir la nueva empaquetadura del extremo del tubo en la cavidad del brazo del tubo de torsión.
7. Introducir el conjunto del tubo de torsión en el brazo del tubo de torsión como se muestra en la figura 6. Girar el conjunto de tubo de torsión hasta que su casquillo coincida con el miembro impulsor en el conjunto de la barra del desplazador y de manera que la brida del tubo exterior descansa contra la empaquetadura. Con un dedo pulgar en la parte superior de la placa posicionadora y un destornillador en las ranuras como se muestra en la figura 6, girar la placa y presionar la orejeta de la placa hacia dentro del orificio en el brazo del tubo de torsión (con esto se precargará el tubo de torsión).
8. Instalar la brida de retención y fijarla con cuatro tuercas (clave 18), asegurándose de apretar todas las tuercas uniformemente.
9. Si es necesario, limpiar la jaula siguiendo el procedimiento que se indica en este manual. Instalar el cabezal de la jaula y el controlador/transmisor. Calibrar adecuadamente el controlador/transmisor siguiendo los procedimientos que se proporcionan en el manual de instrucciones del mismo.

Cambio de la posición del cabezal de la jaula

El cabezal de la jaula (clave 2) se puede montar de manera que el brazo del tubo de torsión (clave 3) esté en cualquiera de las ocho posiciones alternas alrededor de la jaula, como se muestra en la figura 7. No se necesita quitar el desplazador ni el brazo del tubo de torsión cuando se cambia la posición del cabezal.

Figura 7. Estilos de conexión de la jaula

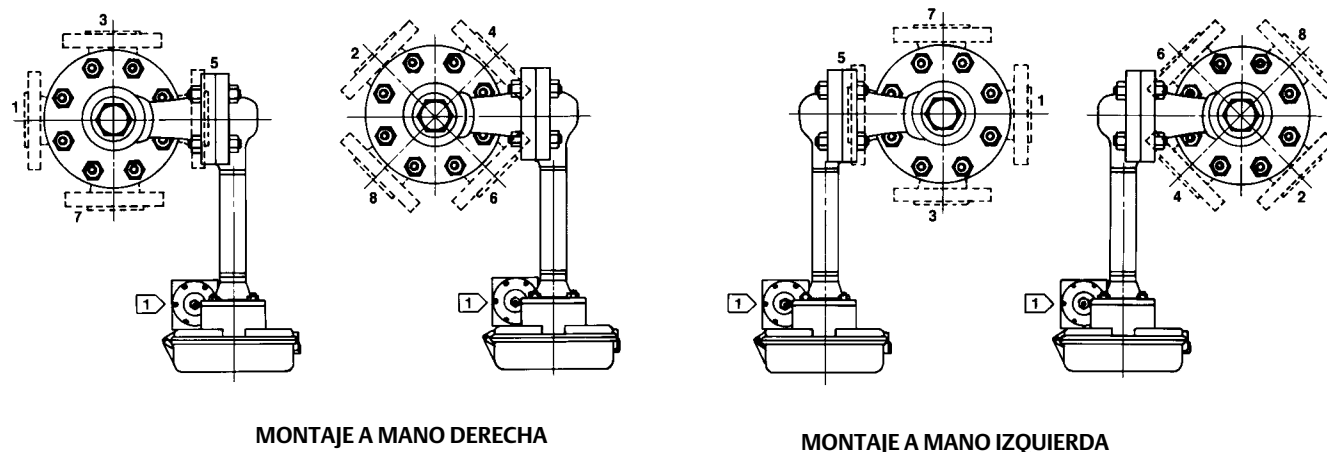

MONTAJE A MANO DERECHA

MONTAJE A MANO IZQUIERDA

1 FILTRO/REGULADOR 67FR

AH9150-A
A2613-2

1. Antes de comenzar cualquier procedimiento de mantenimiento, asegurarse de que se hayan completado las siguientes acciones de seguridad.
 - Liberar la presión del proceso en el tanque donde esté instalado el sensor 249.
 - Drenar el líquido del proceso del depósito.
 - Cerrar cualquier entrada eléctrica o neumática al controlador o transmisor acoplada al sensor 249 y ventilar cualquier presión neumática de suministro. Quitar el controlador o transmisor del brazo del tubo de torsión.
 - Asegurarse de que la jaula también esté libre de presión y/o de líquido del proceso. Tener cuidado cuando se aflojen los pernos de las bridas o los tapones de tubo.
 - Asegurarse de que la presión o líquidos del proceso no hayan penetrado en el desplazador.
2. Quitar las tuercas hexagonales (clave 20 o 22) de los pernos (clave 21) y cambiar la posición del cabezal de la jaula como se desee.

Reemplazo del brazo del tubo de torsión y cambio del montaje

1. La holgura del cojinete del impulsor (clave 4); el desgaste de su superficie de borde afilado; o un conjunto de la barra del desplazador (clave 7) pandeado, desgastado o corroído pueden afectar el funcionamiento. Asegurarse especialmente de revisar la bola en la barra del desplazador.
2. Después de seguir el procedimiento adecuado para quitar el cabezal de la jaula y el desplazador de la jaula, mover el conjunto de sensor a un área de mantenimiento adecuada.

AVISO

Apoyar el conjunto del sensor para evitar dañar el desplazador, su vástago, el conjunto de su barra y las piezas asociadas.

3. Quitar el controlador/transmisor y el desplazador (clave 10). Luego, quitar las tuercas hexagonales (clave 20) que sujetan el brazo del tubo de torsión (clave 3) al cabezal de la jaula (clave 2). Separar el brazo del tubo de torsión del cabezal de la jaula.
4. Seguir el procedimiento adecuado para quitar el conjunto del tubo de torsión (clave 9).

5. Quitar los pernos del cojinete (clave 5), el conjunto de la barra del desplazador y el cojinete del impulsor.
6. Determinar la nueva orientación de montaje.

Nota

Asegurarse de que se instale el cojinete de impulsor de manera que su borde afilado esté orientado hacia arriba cuando el brazo del tubo de torsión se monta en la orientación deseada (figura 7). Debido a que el cambio de la posición de montaje del brazo del tubo de torsión en 180° cambiará la acción del controlador o del transmisor de directa a inversa o viceversa, se debe invertir la acción del controlador/transmisor respecto a cómo estaba antes de cambiar el método de montaje.

7. Instalar el cojinete del impulsor, el conjunto de la barra del desplazador y los pernos del cojinete (clave 5) en el brazo del tubo de torsión. Instalar una nueva empaquetadura del brazo. Instalar el brazo del tubo de torsión en la posición de montaje deseada en el cabezal de la jaula y fijarlo con los pernos adecuados (claves 19 y 20).
8. Instalar el conjunto del tubo de torsión. Instalar el desplazador.
9. Si es necesario, limpiar la jaula siguiendo el procedimiento que se indica en este manual. Instalar el cabezal de la jaula y el controlador/transmisor. Calibrar adecuadamente el controlador/transmisor siguiendo los procedimientos que se proporcionan en el manual de instrucciones del mismo.

Simulación de las condiciones de proceso para calibración de controladores y transmisores de nivel Fisher

Solicitar a la oficina de ventas de Emerson información sobre el modo de obtener el Suplemento de los manuales de instrucciones del sensor 249 - Simulación de las condiciones de proceso para calibración de controladores y transmisores de nivel Fisher ([D103066X012](#)), o visitar nuestro sitio web en [Fisher.com](#).

Documentos relacionados

En esta sección se indican otros documentos que contienen información relacionada con el sensor de nivel 249. Estos documentos incluyen:

- Boletín 34.2:2500— Controladores y transmisores neumáticos 2500-249 ([D200037X012](#))
- Boletín 34.2:249— Dimensiones del controlador y transmisor de nivel Fisher ([D200039X012](#))
- Simulación de las condiciones de proceso para calibración de transmisores y controladores de nivel Fisher - Suplemento de los manuales de instrucciones del sensor 249 ([D103066X012](#))
- Información de par de apriete de los pernos - Suplemento de los manuales de instrucciones del sensor 249 ([D103220X012](#))
- Identificación del tubo de torsión - Suplemento de los manuales de instrucciones del sensor 249 ([D103283X012](#))

Todos los documentos están disponibles en la oficina de ventas de Emerson. También se puede visitar nuestro sitio web en [Fisher.com](#).

Cómo hacer un pedido de piezas

Al contactarse con la oficina de ventas de Emerson Automation Solutions con respecto a este equipo, siempre mencionar el número de serie del sensor. Cada sensor tiene asignado un número de serie que se encuentra en la placa de identificación (clave 54,

no se muestra) pegada al brazo del tubo de torsión. Este mismo número también aparece en la placa de identificación del controlador/transmisor cuando se envía de la fábrica una unidad completa con controlador/transmisor y sensor.

⚠ ADVERTENCIA

Usar solo piezas de reemplazo originales de Fisher. En ningún caso deben usarse en instrumentos Fisher componentes que no procedan de Emerson. El uso de componentes no suministrados por Emerson anulará la garantía, puede perjudicar el rendimiento del instrumento y puede ocasionar lesiones personales o daños materiales.

Juegos de piezas

Descripción	Número de pieza	Clave	Descripción
Sensor Parts Kits Kit contains keys 9, 11, 12, 13, 14 For 249 Kit includes 1 cage gasket (key 12) for 249 CL125 and 1 cage gasket (key 12) for 249 CL250 For 249B	R249X000022 R249BX00012	7	Rod/Driver Assy ⁽¹⁾ 249 and 249B 249C Standard wall torque tube Heavy wall torque tube 249K 249L
		8	Positioning Plate
		9*	Torque Tube Assy ⁽¹⁾ 249 and 249B Standard wall Thin wall Heavywall 249C Standard wall Heavy wall 249K and 249L Standard wall Thin wall

Lista de piezas

Nota

Contactar con la [oficina de ventas de Emerson](#) para conocer la información para hacer un pedido.

Clave Descripción

Piezas comunes del sensor

1	Cage	10*	Displacer ⁽¹⁾ 249 and 249B 3 X 14 Inches (1600 psi) 2 X 32 Inches (1500 psi) 1-5/8 X 48 Inches (1800 psi) 1-1/2 X 60 Inches (1800 psi) 1-3/8 X 72 Inches (1400 psi) 249C 1-1/2 X 32 Inches (1300 psi) 2-3/8 X 14 Inches (1400 psi) 249K 1-3/4 X 32 Inches (4200 psi) 2-3/4 X 14 Inches (6000 psi) 249L 2-3/4 X 14 Inches (6000 psi)
2	Cage Head	11*	Cotter Spring ⁽¹⁾ (2 req'd)
3	Torque Tube Arm	12*	Cage Gasket ⁽¹⁾ For 249 CL125 CL250 249B 249C 249K
4	Driver Bearing ⁽¹⁾		
5	Driver Bearing Bolt ⁽¹⁾ (2 req'd)		
6	Retaining Flange		

*Piezas de reemplazo recomendadas

1. Esta pieza está disponible en una amplia variedad de materiales de construcción, dimensiones de pieza u otras especificaciones. Favor de contactar a la oficina de ventas de Emerson para obtener ayuda en la selección de materiales, dimensiones o especificaciones particulares.

Figura 8. Construcción del sensor Fisher 249

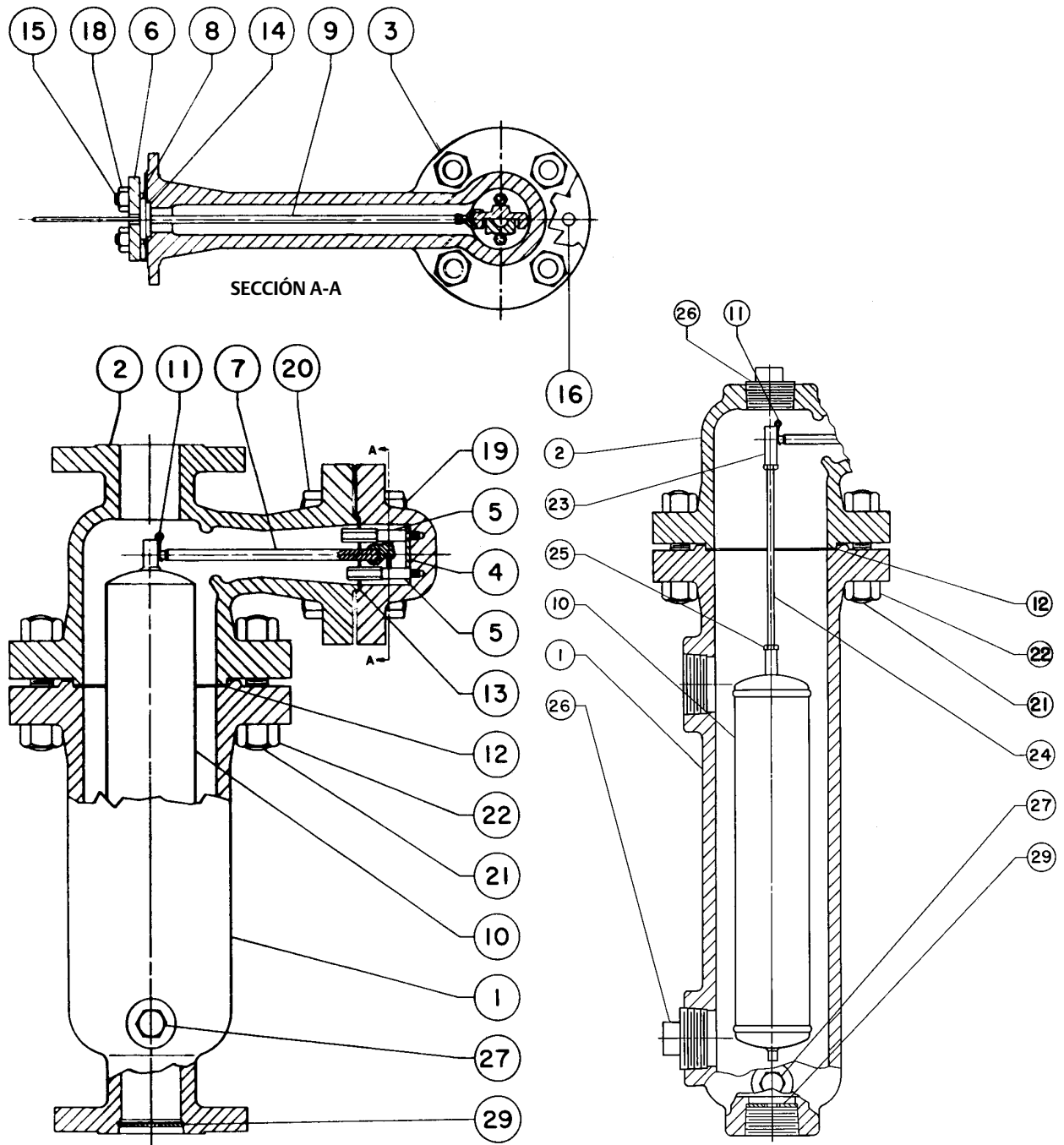

30A1913-B
30A7422-B

DETALLE DE CONEXIONES CL250 S2, S3 O S4

Figura 9. Construcción del sensor Fisher 249B

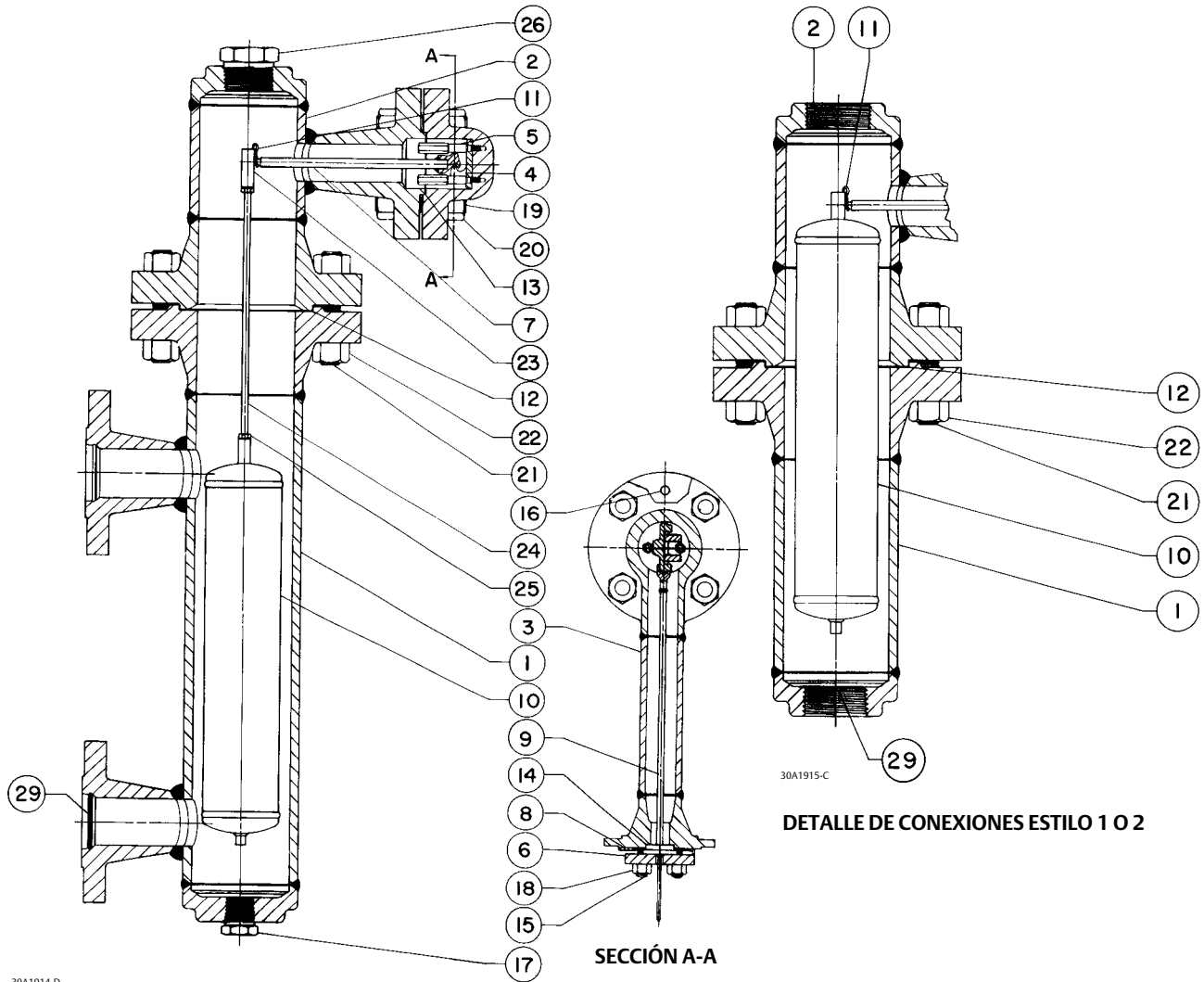

30A1914-D

Clave Descripción

- 12* Ring
249L only
- 13* Arm Gasket⁽¹⁾
249, 249B, and 249C
249K
- 13* Ring
249L only
- 14* Tube End Gasket⁽¹⁾
249, 249B, 249C, 249K, and 249L
- 14* Outer End Gasket⁽¹⁾
For 249L
- 15 Stud Bolt⁽¹⁾ (4 req'd)
249 and 249B,
249C
249K and 249L

Clave Descripción

- 16 Groove Pin

Notas

Para la clave 17, ver la figura 5: se tienen disponibles dos estilos de conexiones de depósito/jaula: atornilladas (S) y bridadas (F). Se tienen disponibles cuatro configuraciones de conexión:

- 1, parte superior y parte inferior de la jaula
- 2, parte superior y lateral inferior de la jaula
- 3, lateral de la jaula solamente
- 4, lateral superior y parte inferior de la jaula

Los estilos 1, 2, 3, 4 se refieren a conexiones atornilladas o bridadas. Los estilos S1, S2, S3, S4 se refieren a conexiones atornilladas. Los estilos F1, F2, F3, F4 se refieren a conexiones bridadas.

*Piezas de reemplazo recomendadas

1. Esta pieza está disponible en una amplia variedad de materiales de construcción, dimensiones de pieza u otras especificaciones. Favor de contactar a la oficina de ventas de Emerson para obtener ayuda en la selección de materiales, dimensiones o especificaciones particulares.

Figura 10. Construcción del sensor Fisher 249C

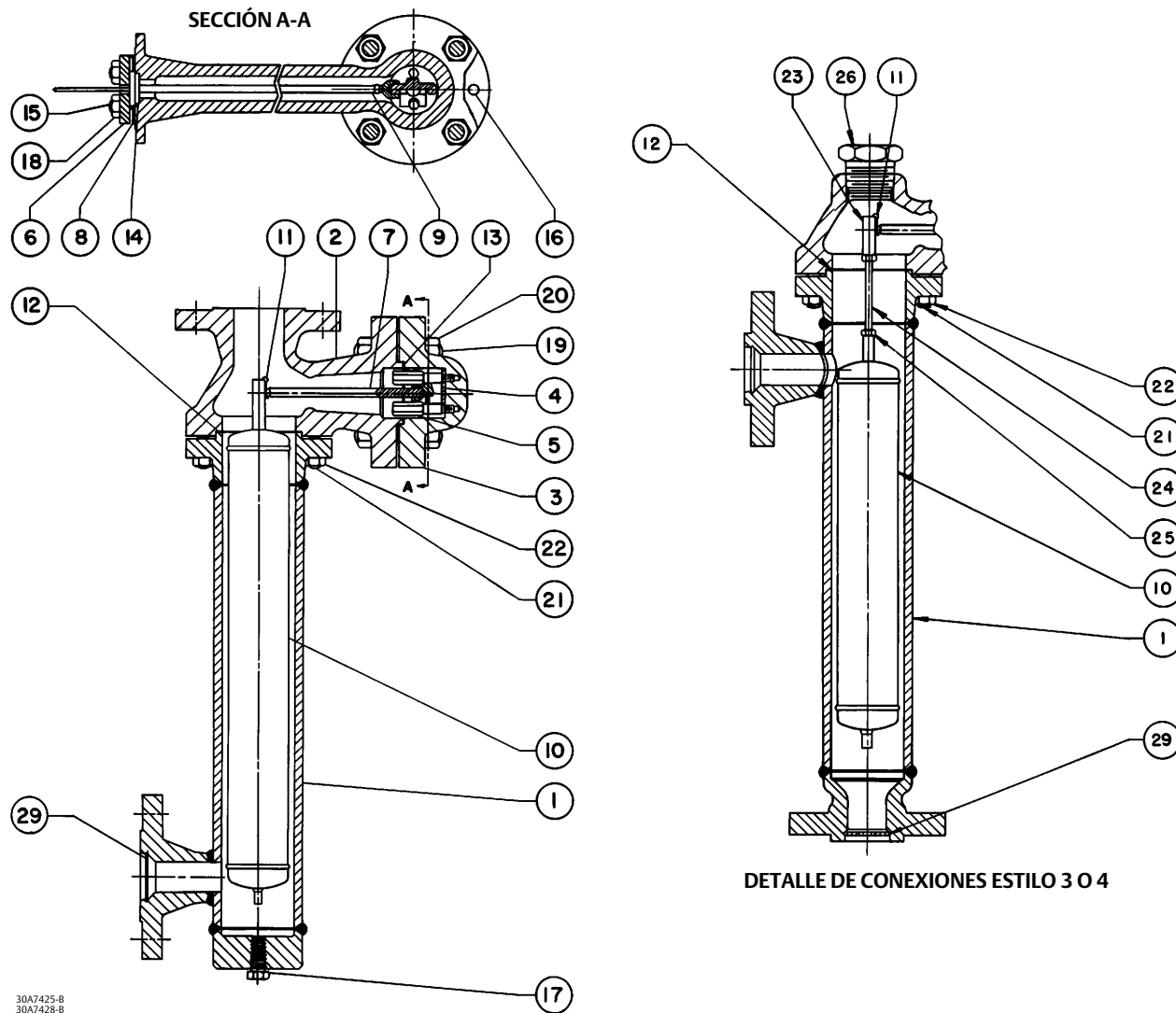

Clave	Descripción
17	Pipe Plug ⁽¹⁾ For 249B, styles 2, 3 For 249C, styles 2, 3 For 249K and 249L styles 2, 3
18	Hex Nut ⁽¹⁾ (4 req'd) For 249 and 249B 249C For 249K and 249L
19	Cap Screw ⁽¹⁾ (4 req'd) For 249 CL125 CL250

Clave	Descripción
19	Bolt Stud ⁽¹⁾ (4 req'd) For 249B, 249C For 249K
20	Hex Nut ⁽¹⁾ For 249 CL125 (12 req'd) CL250 (4 req'd) For 249B, 249C (8 req'd) For 249K (8 req'd) For 249L (4 req'd)

1. Esta pieza está disponible en una amplia variedad de materiales de construcción, dimensiones de pieza u otras especificaciones. Favor de contactar a la oficina de ventas de Emerson para obtener ayuda en la selección de materiales, dimensiones o especificaciones particulares.

Figura 11. Construcción del sensor Fisher 249K

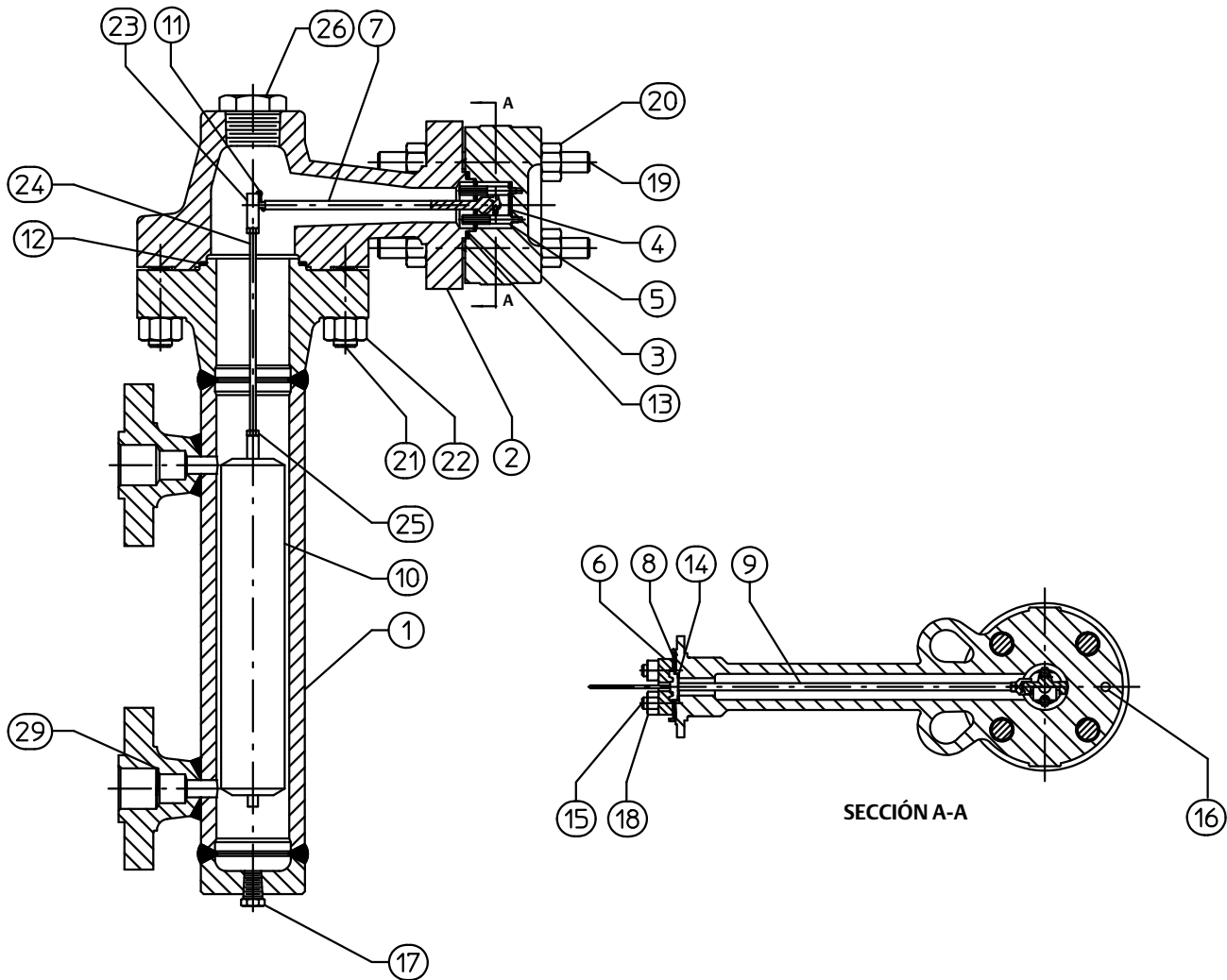

30A7429-D

Clave Descripción

- 21 Cap Screw⁽¹⁾ (8 req'd)
For 249
CL125
CL250
- 21 Bolt Stud⁽¹⁾ (8 req'd)
For 249B
For 249C
For 249K
For 249L

Clave Descripción

- 22 Hex Nut⁽¹⁾
For 249
CL250 (8 req'd)
For 249B (16 req'd)
For 249C (8 req'd)
For 249K (8 req'd)
For 249L (16 req'd)
- 23 Displacer Stem End Piece⁽¹⁾

1. Esta pieza está disponible en una amplia variedad de materiales de construcción, dimensiones de pieza u otras especificaciones. Favor de contactar a la oficina de ventas de Emerson para obtener ayuda en la selección de materiales, dimensiones o especificaciones particulares.

Clave Descripción

Notas

Para la clave 24, ver la figura 5: se tienen disponibles dos estilos de conexiones de depósito/jaula: atornilladas (S) y bridadas (F). Se tienen disponibles cuatro configuraciones de conexión:

- 1, parte superior y parte inferior de la jaula
- 2, parte superior y lateral inferior de la jaula
- 3, lateral de la jaula solamente
- 4, lateral superior y parte inferior de la jaula

Los estilos 1, 2, 3, 4 se refieren a conexiones atornilladas o bridadas. Los estilos S1, S2, S3, S4 se refieren a conexiones atornilladas. Los estilos F1, F2, F3, F4 se refieren a conexiones bridadas.

24	Displacer Stem ⁽¹⁾ For 249 For 249B For 249C For 249K (styles F3, F4 only) For 249L (styles F1, F2 only) For 249L (styles F3, F4 only)
25	Hex Nut ⁽¹⁾ (2 req'd)

Notas

Para la clave 26, ver la figura 5: se tienen disponibles dos estilos de conexiones de depósito/jaula: atornilladas (S) y bridadas (F). Se tienen disponibles cuatro configuraciones de conexión:

- 1, superior e inferior de la jaula
- 2, parte superior y lateral inferior de la jaula
- 3, lateral de la jaula solamente
- 4, lateral superior y parte inferior de la jaula

Los estilos 1, 2, 3, 4 se refieren a conexiones atornilladas o bridadas. Los estilos S1, S2, S3, S4 se refieren a conexiones atornilladas. Los estilos F1, F2, F3, F4 se refieren a conexiones bridadas.

Clave Descripción

26	Pipe Plug ⁽¹⁾ For 249 1-1/2 NPT (styles S2, S3, S4) (2 req'd) 2 NPT (style S2, S3, & S4) For 249B (styles S3, S4) For 249C (styles S3, S4) For 249K (styles S3, S4)
27	Pipe Plug (2 req'd) For 249 CL125 CL250 For 249B
29	Liquid Damper ⁽¹⁾ NPS 1-1/2 connection NPS 2 connection
30	Blind Flange ⁽¹⁾ For 249L
31*	Ring ⁽¹⁾ For 249L
32	Stud Bolt ⁽¹⁾ (4 req'd) For 249L
33	Hex Nut ⁽¹⁾ (4 req'd) For 249L
35	Heat Insulator Ass'y Use only when specified
36	Shaft Coupling (for heat insulator ass'y) Use only when specified
37	Shaft Extension (for heat insulator ass'y) Use only when specified
38	Set Screw (for heat insulator ass'y) (2 req'd) Use only when specified
39	Cap Screw (for heat insulator ass'y) (4 req'd) Use only when specified
40	Cap Screw (for heat insulator ass'y) (4 req'd) Use only when specified
51	Arm Flange, For 249B (partial cage ass'y)
53	Washer (for heat insulator ass'y) (4 req'd) Use only when specified
54	Nameplate
55	Drive Screw
56	NACE Nameplate
—	Shipping Block (not shown)
—	Shipping Cone (not shown)

*Piezas de reemplazo recomendadas

1. Esta pieza está disponible en una amplia variedad de materiales de construcción, dimensiones o otras especificaciones. Favor de contactar a la oficina de ventas de Emerson para obtener ayuda en la selección de materiales, dimensiones o especificaciones particulares.

Figura 12. Construcción del sensor Fisher 249L

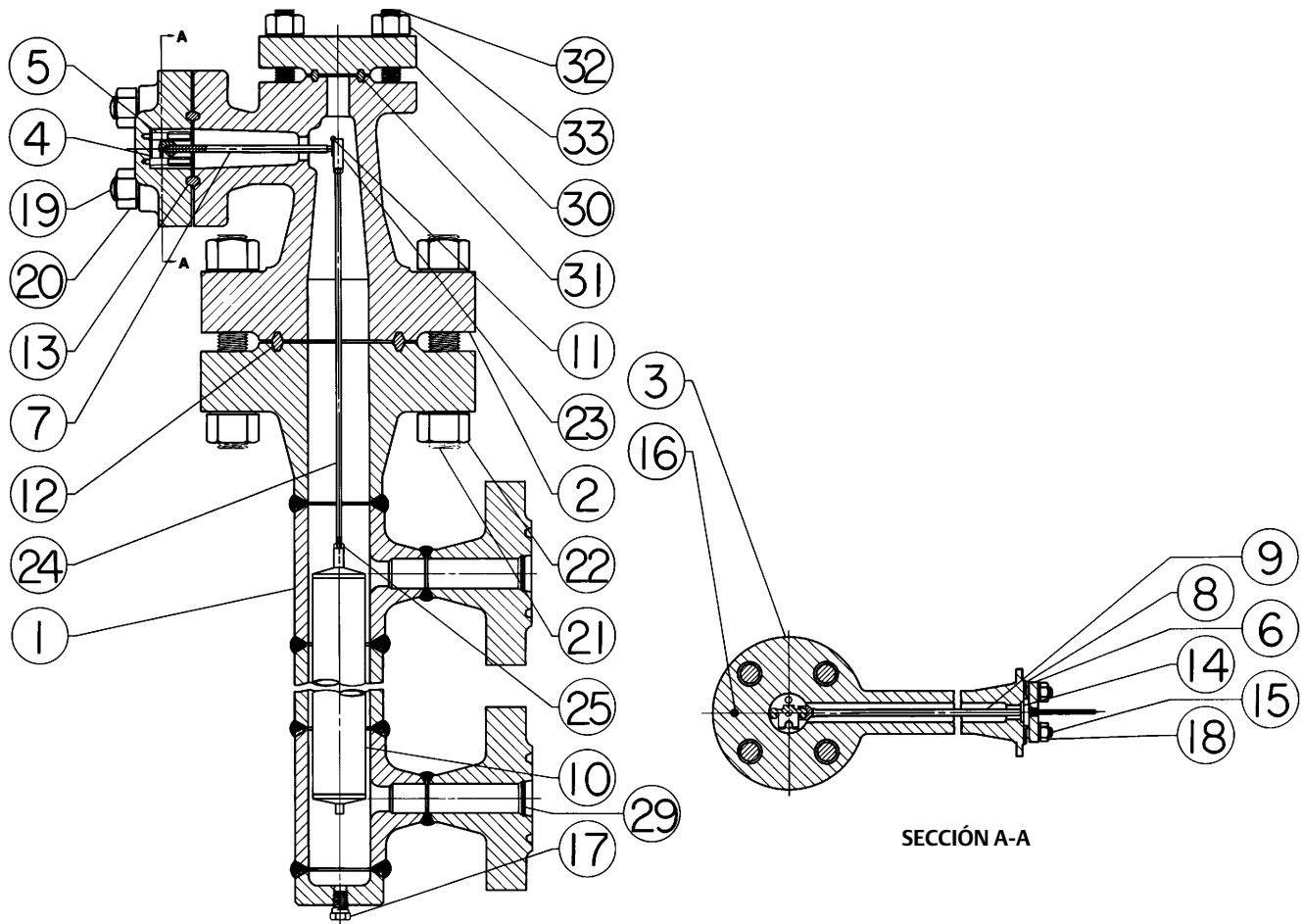

50A7430-C

Emerson, Emerson Automation Solutions y sus entidades afiliadas no se hacen responsables de la selección, el uso o el mantenimiento de ningún producto. La responsabilidad de la selección, del uso y del mantenimiento correctos de cualquier producto corresponde exclusivamente al comprador y al usuario final.

Fisher es una marca de una de las compañías de la unidad de negocios Emerson Automation Solutions de Emerson Electric Co. Emerson Automation Solutions, Emerson y el logotipo de Emerson son marcas comerciales y marcas de servicio de Emerson Electric Co. Todas las demás marcas son propiedad de sus respectivos dueños.

El contenido de esta publicación se presenta con fines informativos solamente y, aunque se han realizado todos los esfuerzos posibles para asegurar su exactitud, no debe tomarse como garantía, expresa o implícita, relativa a los productos o servicios descritos en esta publicación o su uso o aplicación. Todas las ventas se rigen por nuestros términos y condiciones, que están disponibles si se solicitan. Nos reservamos el derecho de modificar o mejorar los diseños o especificaciones de los productos en cualquier momento y sin previo aviso.

Emerson Automation Solutions
Marshalltown, Iowa 50158 USA
Sorocaba, 18087 Brazil
Cernay, 68700 France
Dubai, United Arab Emirates
Singapore 128461 Singapore
www.Fisher.com

